

UNIVERSIDAD PANAMERICANA

ESCUELA DE PEDAGOGIA
INCORPORADA A LA
UNIVERSIDAD NACIONAL AUTONOMA DE MEXICO



**FUNDAMENTACION PEDAGOGICA
DE LA CAPACITACION A
ALFABETIZADORES**

**TESIS PROFESIONAL
QUE PARA OBTENER EL TITULO DE
LICENCIADO EN PEDAGOGIA
P R E S E N T A
VERONICA TORRES PIZARRO-SUAREZ**

Director de Tesis: Dra. Elvia Marveya Villalobos Torres

MEXICO D. F.

1994

T

LC5215

T5

Q.1



1080082624

12 9608
UNIVERSIDAD PANAMERICANA

ESCUELA DE PEDAGOGIA
INCORPORADA A LA
UNIVERSIDAD NACIONAL AUTONOMA DE MEXICO



FUNDAMENTACION PEDAGOGICA
DE LA CAPACITACION A
ALFABETIZADORES

TESIS PROFESIONAL
QUE PARA OBTENER EL TITULO DE
LICENCIADO EN PEDAGOGIA
P R E S E N T A
VERONICA TORRES PIZARRO-SUAREZ

Director de Tesis: Dra. Elvia Marveya Villalobos Torres

MEXICO, D. F.

México, D.F., 1994
1994

T
L 5215
T6



UNIVERSIDAD PANAMERICANA

Escuela de Pedagogía.

Incorporada a la Universidad Nacional Autónoma de México

FUNDAMENTACION PEDAGOGICA DE LA CAPACITACION A
ALFABETIZADORES

Tesis profesional que presenta.

Verónica Torres Pizarro-Suárez.

para obtener el título de Licenciado en Pedagogía.

Director de Tesis.

Dra. Elvia Marveya VILLALOBOS TORRES.

México, D.F., 1994

A Dios por darme la fortaleza para seguir adelante en esta etapa de mi vida.

A mi Padre(+) con todo mi amor y admiración, sé que desde allá me acompañas.

Con amor a mi Madre , por tu fé y confianza.

A mi esposo Alberto, por que sin tu amor, paciencia, confianza y apoyo no hubiera podido lograr este objetivo que con el tiempo se volvió nuestro.

A Emma Sobrino, mi mas sincero agradecimiento por el tiempo, consejos y conocimientos que me brindaste para la realización de este trabajo.

A mis hijos Alberto, Daniel y Ana Paula, por la paciencia y amor que me brindaron para lograr esta meta.

A mis hermanos Patricia, Gabriela y Jorge, por su apoyo y ejemplo.

A mi familia y amigos, Jorge, Janis, Diana, Clark, Paty y Chari, por escucharme y ayudarme con su tiempo y conocimientos.

GRACIAS.

I N D I C E

	Pág.
Introducción	4
Capítulo I.	
GENERALIDADES DE LA EDUCACION DE ADULTOS.	
I.1.- Concepto de Educación y Pedagogía.	8
I.2.- Tipos de Educación.	12
I.3.- El Adulto.	15
I.4.- Educación de Adultos.	18
I.5.- Educador de Adultos.	21
Capítulo II.	
PROCESO DE ENSEÑANZA-APRENDIZAJE.	
II.1.- Proceso de Enseñanza-Aprendizaje.	25
II.2.- Diferencia entre el Aprendizaje del niño y el adulto.	27
II.3.- Concepto de Enseñanza y Aprendizaje.	30
II.4.- Tipos y Leyes del Aprendizaje.	36

Capítulo III.

LA ALFABETIZACION.

III.1.- Analfabetismo y Alfabetización.	41
III.2.- Historia de la Alfabetización en México.	44
III.3.- Antecedentes y Conformación actual de la Campaña de Alfabetización del Estado de México. CAEM	55
III.4.- Métodos utilizados para la Enseñanza de la Lectura, Escritura y Matemáticas Fundamentales en la Alfabetización.	59
III.5.- Método Palabra Generadora utilizado para alfabetizar en México (1981-1990).	68
III.6.- Método Global de Análisis Estructural.	72

Capítulo IV.

PANORAMA GENERAL DE LA CAPACITACION EN EL MUNICIPIO DE TOLUCA.

IV.1.- Panorama General de la Capacitación en el Municipio de Toluca.	78
IV.2.- Fundamentos de la Capacitación para los Alfabetizadores.CAEM	84
IV.3.- Aplicación de Cuestionarios a Alfabetizadores del Municipio de Toluca.	88
IV.4.- Propuesta Pedagógica: Manual para la Capacitación para Alfabetizadores, de la Campaña de Alfabetización del Estado de México. CAEM	102
Conclusiones.	138
Bibliografía General.	140
Anexo 1.	144
Anexo 2.	146

INTRODUCCION.

El estudio del proceso de Alfabetización nos enmarca a un grupo de personas en etapa adulta, cuyo desarrollo educativo desde el punto de vista formal e institucional, ha sido rezagado por múltiples factores.

La compensación de dicho rezago, se logra a través de la introducción al conocimiento de la lectura, escritura y matemáticas fundamentales.

No por esto podemos esperar, que un adulto se logre integrar a la cultura y a la sociedad, sólo con el desarrollo de dichas competencias. La cuestión en sí versa, sobre calidades de vida y bienes culturales, que el adulto debe conocer para comprender su valor y su función, así como los instrumentos y medios a través de los cuales pueda acrecentar el valor de los mismos.

Es aquí donde reside la enorme importancia de los alfabetizadores. Por que más que un profesor debe ser un guía coadyuvador en el proceso de aprendizaje del adulto, en dos sentidos principalmente: ampliando y profundizando el campo perceptivo de los adultos en relación a la gama de sensaciones que el entorno le puede ofrecer, como también expandir su competencia expresiva, como medio de perfeccionamiento en la comunicación interpersonal y social.

Así el alfabetizador debe tener una preparación técnico-humanista, es decir, que esté capacitado en el uso y conocimiento de los medios y procedimientos, para guiar el aprendizaje de los alfabetizandos de manera eficaz.

Por desgracia en este sentido la Alfabetización se encuentra con un problema, no existe una profesionalización ó especialización curricular en los alfabetizadores. Porque el perfil para el desempeño de esta labor es, haber terminado la Primaria, saber leer y escribir y querer participar en el programa. La posibilidad de seleccionar personal con alta escolaridad es limitada, por cuestiones de índole estructural y administrativas.

Así, esta labor está diseñada para ser estrictamente improvisada, y de seguir siéndolo, no podremos responder con profundidad a las expectativas que tienen los adultos sobre su alfabetización. Esto justifica la necesidad de una formación técnica adecuada para los neo-alfabetizadores.

Con la intención, de contribuir a la satisfacción de esta demanda, este trabajo constituye la propuesta de una guía didáctica, para que los coordinadores y asesores de las Unidades de Capacitación, logren que los neo-alfabetizadores adquieran los conocimientos, habilidades y actitudes básicas necesarias, para el desarrollo exitoso de su futura labor.

El presente trabajo no pretende abarcar todos los recursos para la capacitación de alfabetizadores, pero sí en integridad y suficiencia todos aquellos que intervienen en la realización del proceso enseñanza-aprendizaje en la Alfabetización.

Los fundamentos institucionalizados para la capacitación a alfabetizadores y los que se utilizan en la práctica, nos proporcionan informaciones diferentes en cuanto a diseño, planeación y realización del mismo proceso. Derivándose así una desvinculación entre el deber y el hacer. Provocando que el proceso de capacitación no tenga validez en la práctica.

Lo anterior se pudo confirmar con los datos obtenidos de la aplicación de cuestionarios a alfabetizadores, en los centros de educación para adultos en el municipio de Toluca, donde:

Aproximadamente la mitad de la población es capacitada de una manera formal. Y el resto son autodidactas a través del manual del alfabetizador o no reciben capacitación alguna para el desempeño de su labor.

Autores como Isaías Reyes y García Carrasco, sustentan que nadie puede olvidar que estamos trabajando con hombres y mujeres, con tiempo limitado y jugándose en el empeño valores tan altos como los que se proponen como fines a la educación básica de adultos.

Estas circunstancias, nos deberían concientizar en la capacitación formal de los neo-alfabetizadores. Porque no se puede trabajar con analfabetos en labores que tengan cualquier implicación técnica, como tampoco se puede encomendar la dirección de empresas a personas que confíen en la inspiración o en la suerte, todo reclama formación.

García Carrasco e Isaías Reyes conciben los aspectos de información, observación, cooperación, investigación y didáctica para que el proceso de capacitación a alfabetizadores, logre desarrollarse eficazmente.

Para el desarrollo lógico de este trabajo, se consideró importante estudiar en el capítulo I las Generalidades de la Educación de Adultos conceptualizando en primer lugar los términos de Educación y Pedagogía, esto dió origen al desarrollo de las diferentes modalidades educativas dentro del contexto universal denominado Educación Permanente, ubicando a continuación al adulto como sujeto de Educación, derivándose de este hecho el conjunto de iniciativas institucionales surgidas para definir la Educación de Adultos, finalizando con el agente que promueve esta educación, el Educador de Adultos definiendo su importancia, las cualidades, principios e ideales sociales que debe considerar para el desarrollo exitoso de su función.

Los fundamentos del capítulo I nos permitieron desarrollar en el capítulo II El Proceso de Enseñanza-Aprendizaje analizando los elementos de dicho proceso así como los factores que provocan que el aprendizaje se logre. Consideramos importante describir a continuación la diferencia en la forma de aprendizaje desde dos fases evolutivas cuantitativa y cualitativamente diferentes: la infancia y la adultez; nuestro estudio continuó con la conceptualización de las partes del proceso de enseñanza-aprendizaje y su transferencia en la Educación de Adultos y al final de este capítulo analizamos los múltiples aprendizajes que realiza el ser humano así como su implicación en la educación de adultos y las leyes que facilitan el aprendizaje.

En el capítulo III se añadió un poco de realidad al trabajo acercándonos al problema del analfabetismo y a su erradicación, la Alfabetización; posteriormente ubicamos dicho proceso en la situación histórica de nuestro país y más aún lo enmarcamos dentro del área de estudio, el Estado de México. A continuación estudiamos los métodos utilizados para la enseñanza de la lectura, escritura y matemáticas fundamentales en la alfabetización; finalizando con los dos últimos métodos utilizados para la enseñanza de la lecto-escritura a adultos en nuestro país.

El capítulo IV analiza el panorama de la capacitación a los alfabetizadores en el municipio de Toluca, y a partir de este análisis proponemos el Manual de Capacitación para los Alfabetizadores.

La intención del presente trabajo es abrir interrogantes, presentando las sugerencias necesarias, que contribuyan al progreso de la Alfabetización.

Ha llegado el momento de considerar esta educación no sólo necesaria sino indispensable. Porque la vida ha venido evolucionando y esta reclama la formación de todos.

No debemos olvidar que son los adultos los que reflejan la realidad cambiante de la vida y sobre los que recae la mayor parte de la actividad productiva del país. Sería una injusticia que recibieran una educación vacía de entusiasmo e ideales, esto demanda que el sistema de enseñanza esté a la altura de nuestros tiempos.

CAPITULO I

GENERALIDADES DE LA EDUCACION DE ADULTOS.

I.1.-Concepto de Educación.

Al estudiar el concepto de Educación, es importante referirnos a su significado común y etimológico.

En el primer caso, nos encontramos con una concepción social de la Educación, que se define como una "cualidad adquirida, en virtud de la cual, un hombre esta adaptado en sus modales externos a determinados usos sociales"(1).

Etimológicamente proviene de dos raíces latinas, la primera, "educare" que significa ir conduciendo de un lugar a otro; la segunda, "educere" que significa extraer o sacar. En este caso, la Educación será la acción de desarrollar algo dentro del hombre. (2)

Ambos significados común y etimológico nos conducen a la idea central de la Educación: La Modificación intencional del Hombre.

Para comprender esta idea señalaremos que la modificación es un concepto relativo, porque cualquier cambio se apoya en algo existente, es decir, algo permanece y algo se modifica. Esto es evidente en las últimas décadas, donde la Humanidad vive y ha vivido un rápido y desconcertante cambio, como es el caso de la moda. Sin embargo esta experiencia nos indica que a pesar de estos cambios seguimos siendo los mismos, porque sigue permaneciendo en nosotros el valor de la belleza, entre muchos otros valores.

Dicho lo anterior, la pregunta sigue estableciendo qué es lo que permanece y qué es lo que se modifica en la educación.

(1) GARCIA HOZ, V., Principios de Pedagogía Sistemática, p. 16

(2) cfr. ibidem, p.17

En primer lugar, la educación se entiende como la acción ejercida sobre un ser ya existente, el hombre ; en virtud de su naturaleza espiritual y no de su naturaleza material, por que el cuerpo humano, como cualquier objeto material se modifica constantemente. Es entonces que la educación ligada a la naturaleza espiritual del hombre, desarrolla las capacidades, aptitudes, potencias o facultades específicamente humanas.

Estas facultades o aptitudes le permiten al hombre conocer y amar, constituyéndose en elementos permanentes de la vida y del ser humano. Los objetos, son los que dan contenido a su conocimiento y a su capacidad de amar, participando así de la mutabilidad de las cosas.

Ahora bien, no tendría ningún sentido referirnos a la modificación del hombre, si no implicara de alguna manera una mejora o perfección.

En este sentido debemos señalar que la perfección enmarca la idea de lo que es la Educación, mas no la específica, es decir, toda Educación es una perfección, mas no toda perfección es Educación; porque la Educación no es una perfección natural que surge de la evolución espontánea del ser, sino una perfección humana que arranca de la voluntad del hombre.

De esta manera, podemos afirmar que en sentido amplio "La Educación es el perfeccionamiento intencional de las facultades específicamente humanas".(3)

Al hacer referencia de la cualidad intencional, se podrá pensar que se descartan un sinnúmero de factores, que de un modo inconsciente y difuso intervienen en el proceso educativo, pero en realidad son estos factores que ciegamente pueden influir en el proceso evolutivo del hombre, pero para que alcancen el rango educativo, deberán ser conjugados por una voluntad y sometidos a una actividad consciente.(4)

En sentido social, la Educación, "es un proceso por medio del cual, las nuevas generaciones, se apropian de los bienes culturales de una comunidad, un hecho gracias al cual, los

(3) ibidem, p.25

(4) cfr. ibidem, p.23

adultos, jóvenes y niños entran en posesión de conocimientos científicos y formas de lenguaje, costumbres morales y experiencias estéticas, destrezas técnicas y normas de vida"(5). Entendida la Educación como un proceso de asimilación cultural, hace referencia a condiciones, necesidades y situaciones comunes a todos los hombres y constituye el fundamento de la fraternidad humana.

Y es aquí, donde la Educación para los adultos adquiere importancia, en la cultura adulta se plantean objetivos cuya relevancia se deduce de cuestiones culturales relacionadas con la calidad de vida y de la relación social saludable, aunque de hecho, esto es cierto en edades anteriores, cuya atención cumple una función formativa anticipatoria; en tanto los adultos, se encuentran en pleno escenario de acción, con un rol y una función social que desempeñar, una familia, un trabajo, es decir con una vida que vivir; y vivir en todos los seres vivos es comunicación con el entorno y un proceso evolutivo de la cadena nacimiento-envejecimiento.

La Educación, es un proceso de mejora que se desarrolla en el hombre, independiente de la etapa evolutiva en que se encuentra y en la sociedad para lograr tanto la perfección humana como la social, se constituya en el objeto de estudio de la Pedagogía, teniendo por objeto específico el estudio del fenómeno educativo. Mas aún, la Pedagogía aporta de manera adecuada y evidente ideas, métodos, criterios y técnicas a cualquier ámbito educativo.

Etimológicamente, la palabra Pedagogía, "resulta de la yuxtaposición de dos raíces griegas":

- a) país, paidos = niño
- b) ago, aguein = dirigir, llevar

De donde se deduce, que Pedagogía es la ciencia de dirigir niños.

Pero en el plano de los conceptos, podemos definir a la Pedagogía, como la ciencia que estudia "el conjunto de

(5) LARROYO, F., La Ciencia de la Educación, p.43

conocimientos sistemáticos relativos al fenómeno educativo".(6)

Dicho esto nos referimos a una Pedagogía visible, en tanto que hace evidente el conocimiento científico de la educación, es decir, busca que los criterios y contenidos de la realidad educativa, estén especificados, explícitos y justificados, en cuanto a los modos o métodos de transmisión.(7)

Y es así que sistematizando los conocimientos del fenómeno educativo, la Pedagogía adopta tres posiciones fundamentales, con el fin de obtener mejor desarrollo en el plano operativo:

- El prisma filosófico: propone el ideal y los valores éticos y sociales de la educación, es decir, procura precisar lo que debe ser la Educación.

- El prisma científico: la Pedagogía por medio de investigaciones objetivas, analiza los recursos y las posibilidades reales, señalando el camino concreto, por la cuál podrá operar con perspectivas de éxito; dicho de otra manera, procura señalar los parámetros y las posibilidades reales de la Educación.

- El prisma técnico: conduce al proceso educativo hasta una meta señalada, con seguridad, economía y rendimiento, tanto en cantidad como calidad, estableciendo el modo como se ha de realizar concretamente la tarea educativa.

La Pedagogía como ciencia tiene un valor intrínseco, que responde y satisface la verdad del fenómeno educativo. También es considerada arte, porque la Pedagogía necesita de un conocimiento intuitivo y directo para la resolución de problemas concretos que la Educación plantea y que en sentido estricto, como ciencia no lo logra.

Siendo así, que conocimientos y capacidad de solución de problemas particulares se puede considerar un arte, La Pedagogía es también el arte de educar.

Constituída de esta manera la Pedagogía, como ciencia y arte en relación al fenómeno educativo, contribuye al bienestar, la

(6) de MATTOS, L.A., Compendio de Didáctica General, p.17

(7) cfr. GARCIA HOZ, V., Pedagogía Visible y Educación Invisible, p. 22-23

mejora y el perfeccionamiento de la naturaleza humana y de la sociedad por lo que, a continuación estudiaremos los Tipos de Educación.

I.2.- Tipos de Educación.

Considerando el proceso educativo como algo que se realiza en una persona y que es estimulado por otras, la Educación puede ser entendida como un proceso individual y al mismo tiempo como un proceso de asimilación cultural. Estos procesos se señalan en la Educación de hoy con dos objetivos: La Individualización y la Sociabilización.

La primera se entiende como un proceso en virtud del cual, cada persona se hace capaz de vida independiente, desarrollando su personalidad y cultivando sus rasgos diferenciales distintos a los demás.(8)

La Sociabilización es un proceso, representado por cualquier influencia sufrida por el individuo y que sea capaz de modificar su comportamiento.(9)

En el campo de estas influencias podemos distinguir la heteroeducación y la autoeducación. La Heteroeducación es "cuando los estímulos que inciden sobre el individuo se manifiestan independientemente de su voluntad, esto es, cuando el curso de la acción educativa ocurre sin la intención determinante del propio sujeto".(10)

De este tipo de educación podemos distinguir dos modalidades:

1.- Educación asistemática, cuando la modificación del comportamiento, resulta de la influencia de instituciones que no tienen esa intención específica, es decir, que no brotan desordenadamente de la vida natural de la comunidad, pero que tienen un plan, una estrategia y una intención, tal como ocurre en la radio, televisión, teatro, periódico, club, la calle, etc...

(8) cfr. GARCIA HOZ, V., Principios de Pedagogía Sistemática,
p. 36-37

(9) cfr. NERICI, I.G., Hacia una Didáctica General Dinámica, p.23

(10) cfr. idem

2.- Educación sistemática, cuando obedece deliberadamente al insgnio de influir en el comportamiento del individuo, de una manera organizada, tal como ocurre en el hogar, la iglesia y la escuela.

La Autoeducación, es "cuando el propio sujeto decide procurarse la influencia capaz de modificar su comportamiento. Está representada por la acción de perfeccionarse y la expansión de la personalidad, llevada a cabo cuando el individuo deja la escuela". (11)

Es importante señalar que los tipos de Educación antes mencionados no son inseparables, porque existen otros estímulos educativos, que sobresalen de las esferas antes dichas, que tienden a configurar en el educando un peculiar modo de ser y de reaccionar, y que influyen de una forma permanente en la formación humana, a la que le ha denominado Educación Permanente.(12)

Al tratar de establecer un concepto de educación permanente, por lo general los diferentes autores adoptan cualquiera de los siguientes enfoques:

- Para unos es un criterio de sustitución, continuidad o complementación de la formación escolar.

- Para otros se limita al necesario aprendizaje en el trabajo, como requisito para permanecer en él.

- Otros la conciben como un medio para que el hombre utilice su tiempo libre.

- Finalmente otros autores la consideran como la forma por la cual el hombre puede integrarse al medio que le rodea en constante evolución y como resultado de ello, alcanzar su realización en todas las etapas de su vida.

Tomando en cuenta este último enfoque, la educación permanente no se proyecta en un aprendizaje específico o en la adquisición de un rasgo particular de la personalidad, sino como un proceso continuo de aprendizaje en el tiempo y en el espacio ,

(11) cfr. ibidem, p.24

(12) cfr. INEA., Desarrollo y Perspectivas de la Alfabetización en Mexico, p.733-737

es decir, en un influjo más profundo que se da en un ambiente social o de comunidad, como es la familia, la profesión, el Estado o Nación , la escuela y en algunos casos la Iglesia, constituyendo con ellos una especie de constelación que tiende a modificar de algún modo el proceso educativo y que se fundamenta en la forma en que el educando percibe el mundo.(13)

Desde el punto de vista educativo interesan estas sociedades, como marcos sociales que determinan un cierto tipo de educación. Refiriéndose concretamente, la vida familiar se proyecta en los aspectos afectivos y en la singularidad de cada persona; el Estado apunta directamente a la ordenación externa del servicio que los individuos pueden prestar al bien común; la Iglesia en los aspectos morales y creencias religiosas; la Escuela pone al servicio de la comunidad, los medios de la cultura, en la medida que pueden servir para el mejoramiento de esta misma (14). Y es así como el conjunto de estos estímulos tienden a imprimir en todos sus miembros un peculiar modo de ser, distintos a otras comunidades.

El reto futuro del hombre en la esfera de la educación permanente será seleccionar dentro de un cúmulo de conocimientos, aquellos que puede aprender en función del tiempo de que dispone. De tal manera, que esta participación activa del hombre en su aprendizaje le permitirá además de estar informado, ser crítico, creativo y comunicativo, rompiendo así con el vicio de la repetición de conocimientos que está tan arraigado y donde el hombre asume un actitud pasiva.(15)

Tomando en cuenta estos estímulos que inciden en el hombre, a continuación estudiaremos al Adulto, como elemento principal en la Educación de Adultos.

(13) cfr. GARCIA HOZ, V., Principios de Pedagogía Sistemática, p.207

(14) cfr. ibidem, p.208-219

(15) cfr. ARMO, Pedagogía para el Adiestramiento, Vol. IX. p.68

I.3.- El Adulto.

El término adultez se puede entender en relación directa con las demás edades del individuo: infancia, adolescencia, juventud, madurez y vejez.(16)

Es decir, una persona adulta es la que ha logrado a través de estas edades madurez biológica, la cual se consigue cuando se cierra el período de crecimiento y se obtiene la capacidad procreadora; es cuando el adulto está listo para caminar por todas las direcciones del comportamiento específico: procreación y crianza , búsqueda del alimento, determinación y configuración del propio espacio vital.

Sin embargo, no con esto se puede decir que exista un definición final respecto al adulto. Aunque hayan concluido el desarrollo biológico en el adulto, no significa que hayan parado todos los relojes biológicos, el ritmo biológico continúa afectando la regulación de los procesos psicológicos y a la configuración de la personalidad. Como tampoco se dan simultáneamente concordancias entre los imperativos biológicos y sociales de la adultez, lo que crea los primeros datos para considerar la configuración del rol adulto en el sistema social.

Mas el hombre de nuestra cultura encuentra problema en todas estas direcciones, la causa fundamental estriba en que la condición del adulto humano, no sólo se alcanza con el desarrollo muscular o procreativo, ni con los patrones desarrollados en la infancia; porque el cambio socio-cultural es tan rápido y se apoya de tal forma en la dinámica de la industria cultural, que un mismo adulto dependiendo del lugar en que se encuentre situado en el sistema social y de la formación recibida y que permanentemente recibe, puede sufrir a lo largo de su vida, varios procesos de inadaptación y readaptación de diferente magnitud y contenido. Y en tales situaciones, el adulto del que hablamos no tiene porque ser el adulto más ignorante.(17)

(16) cfr. LOPEZ MILLAN, R., Educación de Adultos, p.20

(17) cfr. GARCIA CARRASCO, J., Educación Básica de Adultos, p.10-15

Con lo anterior podemos decir que si el término adulto significa algo, su significado podría ser social. Porque " la vida del adulto, al contrario de lo que ocurre en la niñez incluso en la adolescencia, está fundamentalmente marcada por acontecimientos sociales , por cambios en la estructura de los roles, por demandas y exigencias que emanan, no tanto de las capacidades y/o características biológicas, como de las consecuencias que se deriven de la asunción de importantes tareas sociales".(18)

El rol social y el nivel de aspiración son motivos que conducen al adulto en la participación de su educación. El rol social, se refiere a que todo individuo está llamado para desempeñar muchos papeles en su paso por la vida y que enmarcan pautas del ciclo vital del individuo, que comprenden al esposo, al padre, al trabajador, al amigo, al ciudadano o a cualesquiera de las complejas actividades en las cuales se ve envuelto el adulto(19). Es un hecho frecuente observar a niños y adolescentes desempeñando roles sociales que aún no debieran encajar con su ciclo de vida, pero así lo demanda el núcleo social en el que vive.

El nivel de aspiración, se relaciona directamente con las metas individuales y a su vez con el rol social, a medida que este último cambia, se modifica también el nivel de aspiración y en consecuencia, el carácter e intensidad de la motivación determina la cantidad e intensidad de su aprendizaje. Mientras más alta sea la familiaridad con el aprendizaje más elevado podrá ser el nivel de aspiración. Aunque exista conocimiento del rol social o del nivel de aspiración , el adulto no participará en su educación, a menos que lo perciba como algo valioso y como medio para obtener mayor felicidad y éxito.(20)

El aprendizaje del adulto es un proceso que dura toda la vida, y que considera al sujeto como un ser único, lleno de

(18) apud. ibidem, p.16

(19) cfr. HAVINGRUST, R., Social roles of Middle Aged Person, N.4.
p. 5

(20) cfr. CHAPMAN, D.W., et al., Social Determinate of the Level of Aspiration, 1947. p 13

recursos, que busca esclarecer el significado de sus experiencias y aplicar su aprendizaje a los problemas de la vida.

Gran cantidad de factores influyen sobre la educación del adulto, y mas aún sobre aquel que ha estado al margen de una educación escolar o formal, el adulto analfabeta.

- Influencia de los cambios. Podemos observar que el organismo sufre continuos cambios a medida que avanza la edad; dichos cambios ocurren gradualmente, pero la mayoría de los adultos no los percibe hasta que alguna experiencia los señala abiertamente, induciendo al adulto a subestimar su capacidad para aprender o para realizar tareas.

- El compromiso. La idea de compromiso es otra forma útil de ver los cambios a los que se enfrenta una persona al pasar a la edad adulta, como por ejemplo, la familia, el trabajo, la comunidad, etc., en variadas combinaciones y grados de prioridad. Estos compromisos suelen ser la excusa para la falta de voluntad en el aprendizaje de los adultos.

- La percepción. La percepción del tiempo es otro factor que obstaculiza el aprendizaje en el adulto, provocando un profundo y penetrante impacto en su actitud al paso de los años, haciendo que las dudas acerca de sus habilidades y oportunidades para aprender comiencen a aparecer.

Cuando el adulto se da cuenta que el aprender y la aventura intelectual son parte importante y natural de su vida, tanto como su trabajo y sus obligaciones familiares, estará mucho más apto para lograr un mayor nivel de realización personal y social.

Y es así como el adulto en función a su rol, su historia, sus aspiraciones y a la comunicación con su entorno, sea que requiera o no de forma de expresión simbólica, es sujeto de Educación.

Por lo que a continuación estudiaremos la Educación de Adultos.

I.4- Educación de Adultos.

La UNESCO define la Educación de Adultos como "una actividad que designa la totalidad de los procesos organizados de Educación sea cual fuere el contenido, el nivel o el método ; sean formales o no formales, ya sea que se prolonguen o reemplacen la educación inicial, en las escuelas y universidades, y en la forma de aprendizaje profesional, gracias a las cuales las personas consideradas como adultos por las sociedades a las que pertenecen, desarrollan sus competencias técnicas o profesionales les dan una nueva orientación y hacen evolucionar sus actitudes y su comportamiento en la doble perspectiva de un enriquecimiento integral del hombre y una participación de un desarrollo socioeconómico y cultural equilibrado e independiente".(21)

Sin embargo la Educación de Adultos es una actividad social que tiene una larga trayectoria, pero siempre se ha llevado a cabo de forma esporádica y discontinua, es decir, no como un sistema integrado a la Educación del país.(22)

Esto se ha debido en primer lugar, por la atención siempre imperativa de la educación de los niños; y en segundo lugar por el concepto de que la capacidad de formarse era característica de las primeras etapas de desarrollo. Pero si pudiéramos contabilizar las horas que los adultos pasan recibiendo información en sus lugares de trabajo o a través de los medios de comunicación, comprobaríamos que la actividad educativa es la que más tiempo ocupa, al menos en las sociedades desarrolladas.

Lo que se encuentra poco desarrollado es la actividad intencionalmente planificada de la Educación de Adultos, porque se ha concebido con previa segregación de un grupo de ellos, afectados por alguna limitación, es decir, para adultos especiales que no saben leer y escribir, no poseen una cultura elemental y necesaria para las demandas del mercado de trabajo.

Y la marginación crea en el adulto incertidumbre y rechazo, lo que lleva a una pasividad cultural que requiere remoción. Pero se observa que el dinamismo cultural alcanza techo, cuando no

(21) sic. INEA., op cit, p. 566

(22) cfr. ISAIS REYES, J.M., Educación de Adultos, p.11

aumentan los insumos de los recursos económicos. Y a la inversa, los desarrollos económicos alcanzan barrera si no aumentan los consumos educativos culturales de los adultos.(23)

Mas hoy vivimos la urgente necesidad de acelerar el proceso de desarrollo socio-económico, no podemos esperar a que nuevas generaciones crezcan y maduren y sean los agentes de un cambio en las relaciones de comunicación y producción. Hacerlo así, esperar, supone mantener la inercia de la población adulta, población que ha aumentado su expectativa de vida y sobre la que recae la mayor parte de la actividad productiva. Por esto tiene que avocarse hoy a la Educación y Capacitación de su población adulta, desde la Alfabetización y Educación Básica, hasta los cursos Universitarios y la Formación Técnica.(24)

De esta manera la Educación de Adultos podrá convertirse a mediano plazo en un importante rol social, por las diferentes funciones que cumple dentro de este contexto; como padres de familia, siendo los primeros formadores de las nuevas generaciones y como trabajadores que desean desempeñar una actividad laboral para la satisfacción de sus necesidades vitales y personales, es decir, en todo aquello que favorezca el mejoramiento de la calidad de vida del adulto.

Es importante indicar que hay que crear estructuras en la Educación de los Adultos ; no tan sólo desde el punto de vista de las intenciones, sino también de aquellas que marquen el futuro, los trabajos y acciones en el mundo de los adultos.

Como respuesta a este planteamiento surge la Educación Permanente con un nuevo enfoque que se traduce en un conjunto de principios que implican cambios dentro de la educación tradicional. En esta nueva perspectiva no debe confundirse a la Educación Permanente como una reforma educativa que proponga un simple adición de materias y contenidos ya existentes en el sistema educativo, ni como una simple escolaridad prolongada, sino como un proceso susceptible de realizarse en múltiples momentos y lugares. Y es la sociedad el medio educativo donde las

(23) cfr.GARCIA CARRASCO, J.,op cit, p.17-23

(24) cfr.INEA.,op cit, p.237

instituciones que la integran, deben multiplicar las oportunidades de aprendizaje, proporcionando a los individuos y a los grupos los medios necesarios para la realización de un proceso educativo permanente.(25)

De manera estricta, podemos decir que la Educación de Adultos suele considerar los siguientes objetivos:

- Alfabetización. Se aplica a los que no poseen los conocimientos básicos, bien por falta de escolaridad o por haber olvidado lo que superficialmente se aprendió. La lectura, la escritura y el cálculo sencillo son los conocimientos básicos en esta área.

- La Ampliación Cultural. Es un segundo paso en la Educación de Adultos, en donde se les imparte algunas nociones culturales generales, que pueden ser el inicio de estudios posteriores, propias más bien de la enseñanza media.

- Formación Profesional. Trata de instruir operarios calificados en alguna de las siguientes áreas: agrícola, ganadera, industrial, pesquera, comercial, minera, como también, en licenciaturas, diplomados y doctorados. Esta formación profesional, constituye una preocupación actual de los países por el gran avance y desarrollo tecnológico que se vive.

- Capacitación Laboral. El saber hacer es una virtud cualitativa, que permite al hombre no sólo crear riqueza espiritual y eficiencia productiva, sino acrecentar posibilidades de realización individual y social. Esta capacitación deberá estar sustentada en la formación académica, así habrá una articulación del proceso cognoscitivo con el quehacer práctico.(26)

La Educación de Adultos unida a la capacitación para el trabajo permite labrar hombres en lo humanístico y en lo técnico, es decir, seres más dotados para el trabajo y más preparados para la vida.(ANEXO 1)

Podemos decir, que la característica que prevalece en los anteriores objetivos, es el de adaptación, porque ayuda a los

(25) cfr. ARMO., op cit, p.45

(26) cfr. GRAN ENCICLOPEDIA RIALP. Vol VIII, p.330-340

adultos a hacer frente a rápidos cambios sociales y técnicos tan característico de nuestros tiempos.

A continuación, estudiaremos al Educador de Adultos, como un elemento que coadyuva al Adulto en su proceso educativo.

I.5 El Educador de Adultos.

Es difícil explicar quién es y cuáles son las funciones del Educador de Adultos, porque si bien recordaremos en páginas anteriores, la Educación de Adultos constituye una actividad social que no está integrada a la educación del país (27). De la misma manera el Educador de Adultos es considerada una actividad marginal y por tanto, las funciones marginales como la Educación de Adultos no siguen una línea propia, es decir, no constituyen una especialidad profesional bien delimitada.

La calidad de la enseñanza en el sistema educativo es requisito para que este provoque igualdad de oportunidades, es decir, se requiere de educadores mejor preparados para llevar a cabo el proceso de enseñanza. Con mayor medida esto es cierto, en el caso de los adultos, sobre todo cuando éstos requieren que los dinamicen culturalmente. Aquí nos estamos refiriendo a aquellos adultos cuyo dinamismo cultural se encuentra retardado con consecuencias sociales y económicas; y que enmarcan ciertos núcleos de población.

Por tanto, la calidad de las ofertas de la Educación de Adultos necesita que sus efectos sean notorios, permanentes, personales y sociales.(28)

Para esto se requiere que los Educadores de Adultos no sean aves de paso sobre estos programas, porque dadas las circunstancias, este trabajo está diseñado para ser específicamente provisional. Y mientras esto ocurra, no podremos responder con profundidad a la experiencia de los adultos.

(27) vid supra, p.18

(28) cfr.GARCIA CARRASCO, J., op cit.p.62

Considerando lo anterior, el Educador de Adulto o Alfabetizador deberá tener en cuenta las siguientes cualidades:

1. Libertad. Promover la investigación en los alumnos, para no considerarlos como recipientes que hay que llenar de conocimientos.

2. Madurez emocional. Aceptar críticas y sugerencias de la labor que se realiza, para la mejora del proceso educativo.

3. Creatividad. Fomentar el autodesarrollo del alumno a través de la participación activa.

4. Seguridad. Se requiere un alto grado de preparación y conocimiento del tema, para evitar desconfianza.

5. Autoridad. Manejar la situación del grupo en tal forma, que el adulto considere al educador en un nivel horizontal y no vertical; no como un jefe sino como una guía.

6. Manejo de grupo. Conocer las diferencias personales de cada uno de los adultos.

7. Cordialidad. No coartar las buenas relaciones, dando lugar a la opinión, creando una atmósfera agradable.

8. Orientar. Ser orientador y mostrador de procesos.

9. Imagen. Conocer y aplicar actitudes y posiciones corporales propias, ante un grupo.

10. Paciencia. Conocer que los adultos presentan resistencia a la enseñanza, por lo que se requiere mayor grado de paciencia.

Además el Educador de Adultos con base en dichas cualidades debe considerar los siguientes principios:

- El aprendizaje es mas fácil, en la medida que sea mayor la carencia de antecedentes cognoscitivos que lo apoyen y abran nuevos horizontes, por esto es importante fundamentar el proceso de enseñanza-aprendizaje del adulto, en la experiencia que vive diariamente.

- La incentivación, es un elemento necesario para el aprendizaje, prefiriendo el estímulo positivo dándole énfasis a lo aventajado y olvidar por el momento lo que falta de recorrer.

- La fatiga limita la capacidad de aprendizaje del adulto, pero esto podrá desaparecer en la medida que el ejercicio agiliza

la mente y la comprensión asienta el interior.

- Cuando el adulto haya adquirido en la vida algunas ideas o costumbres opuestas al contenido del aprendizaje que se propone alcanzar, el Educador de Adultos, deberá armonizar conceptos y facilitar el desarrollo del trabajo.

- Cualquier aprendizaje se torna fácil o agradable, cuando las relaciones entre el educador y el educando, se norman por la comprensión y por el afán de superación, pero sobre todo en la Educación de Adultos, estas relaciones deben realizarse con sentido de horizontalidad, evitándose el autoritarismo y la solemnidad, recordando que los adultos son personas con experiencia y responsabilidad.(29)

Dichos principios básicos, deberán concentrarse en los siguientes ideales sociales, que son de consideración para cualquier actividad que tenga como sujeto o interlocutor a personas adultas, porque el principal modulador de dichos ideales es la experiencia de los adultos implicados en los procesos de aprendizaje. Aunque de principio se puedan considerar abstractos, en la práctica son propiamente pedagógicos, al ir aprendiendo de las consecuencias de su aplicación.

- Ante la imposición de proyectos, contenidos y procedimientos, deberá sobreponerse la expresión y el cultivo de la individualidad y de la idiosincrasia de los grupos, esto es, conocer con mayor profundidad el ritmo y la capacidad personal, como también, el conocimiento de los intereses de los diferentes grupos en tanto a la edad de los sujetos y las diferencias de los roles predominantes entre los hombres y las mujeres según la zona, urbana ó rural.

- Ante el aprendizaje memorístico deberá sobreponerse el aprendizaje mediante la experiencia o aprendizaje significativo. No entendemos el motivo por el que el aprendizaje de los adultos ha de ser menos manipulativo que el aprendizaje infantil de las mismas nociones ; porque la experimentación es característica de la especie y del aprendizaje humano. Por ejemplo: en la enseñanza

(29) cfr. INEA., op cit. p.111-112

de la escritura en los niños, considera desde un principio ejercicios preparatorios de motricidad gruesa y fina.

- Ante la adquisición de destrezas y competencias por sí mismas formativas, deberá sobreponerse aquellas que se consideren eficaces en relación a las metas que realmente les interesen vitalmente a los adultos, como por ejemplo: cursos de corte y confección, de electricidad, mecánica, textiles, etc.

Todas estas cualidades, principios e ideales antes mencionados, nos llevan a la necesidad de plantear una capacitación bien estructurada y planeada, para los Educadores de Adultos, y que en el caso específico de esta tesis nos estamos refiriendo al Alfabetizador de Adultos, donde se les brinde un mayor conocimiento del adulto, sus necesidades, motivaciones, aspiraciones, formas de aprendizaje, en fin, todo aquel conocimiento que le permita al Alfabetizador realizar mejor su tarea.

Esto revertirá tanto en el educador como en el adulto; porque entre más preparado esté el educador, tendrá mayor capacidad para plantear problemas en función a los datos que presenten las situaciones, mayor competencia en propuestas culturales, un mejor planteamiento de estrategias, una mejor identificación de fuentes de documentación, pero ante todo un mayor y mejor conocimiento del adulto, en relación a los propósitos, deseos y necesidades de estos.(30)

(30) cfr.GARCIA CARRASCO, J., op cit.p.42-44

CAPITULO II

PROCESO DE ENSEÑANZA-APRENDIZAJE

II.1.- Proceso de Enseñanza-Aprendizaje.

El proceso de enseñanza-aprendizaje es una función educativa en la que la enseñanza constituye el complemento indispensable para que se de el aprendizaje y a la vez se sustenta en él para formar, entre ambos, el hecho de la instrucción. Este hecho, la instrucción se aplica generalmente para nombrar las actividades que realizan los profesores para conducir el aprendizaje de sus alumnos.

En el proceso de enseñanza-aprendizaje existe siempre la presencia de tres elementos que son:

- alguien quien enseña.
- alguien quien aprende.
- algo por aprender.

Dentro de dicho proceso se manejan una serie de factores que al interactuar provocan el que el aprendizaje se logre. Fundamentalmente dichos factores son:

- Motivación, es el proceso individual que provoca cierto comportamiento, mantiene la actividad o la modifica. Esta motivación nace de una necesidad y lleva al individuo a fijarse un objetivo y a esforzarse por alcanzarlo para reestablecer su equilibrio.

Los propósitos de la motivación consisten en despertar el interes, animar el deseo de aprender y estimular los esfuerzos para alcanzar los objetivos definidos. En el proceso de enseñanza-aprendizaje este factor es decisivo, ya que tiene por objeto establecer una relación entre lo que el profesor espera que el alumno realice y los intereses de éste último.

- Contenido, o la información de lo que el participante va a aprender reviste una importancia tan significativa como cualquier otro factor. El contenido debe presentarse con sentido lógico a

las partes y al todo de manera clara y ordenada , facilitando su comprensión, refiriéndola a la realidad circundante del que aprende y apoyándola y comparándola con contenidos previamente aprendidos. Las técnicas y los materiales didácticos son los recursos básicos para que el profesor presente el contenido.

- Ejercitación, la ejercitación es el medio más importante para lograr la unidad de la teoría con la acción. Este factor proporciona al que aprende la oportunidad de experimentar el contenido, de plantearse interrogantes originadas en la ejercitación. No debe considerarse que el alumno aprenda solo de la teoría, ya que para aceptar tal consideración es necesario que maneje el contenido en situaciones prácticas, de esta manera quien aprende podrá verificar conceptos, estructurar esquemas, valorar el conocimiento manejado al relacionarlo con sus propias actividades y establecer conclusiones partiendo de bases más consistentes proporcionadas por la ejercitación.

- Síntesis, este factor resulta de un análisis global de la presentación del contenido y de su ejercitación. Es el momento de organizar lo que se está aprendiendo, en el que se consolidan los conceptos, los criterios, se establecen conclusiones, se estructuran los procedimientos y se relaciona este todo con las expectativas y necesidades del que aprende de tal manera que se refuerza el significado y relevancia de lo que se aprende.

- Evaluación, comprobar en qué medida se logran los objetivos previstos es un factor muy importante, en tanto que al evaluar se reconocen esfuerzos, se aprecian los logros y se refuerza el interés por aprender.

La evaluación se ha visto como una tarea y una responsabilidad únicamente del profesor, sin embargo actualmente se considera que quien aprende debe valorar su propio desarrollo, apoyado por el profesor.

Papel del profesor dentro del proceso enseñanza - aprendizaje.

Como conclusión de lo anterior, a continuación exponemos lo siguiente:

1. El profesor es la guía de actividades, es el asesor que orienta a sus alumnos a lo largo del proceso.

2. La condición para que el asesoramiento resulte productivo está relacionada totalmente con las actitudes o posiciones que manifieste el profesor. Su actitud deberá ser abierta y respetuosa ante las diversas p^osiciones de los participantes, tratanto de encauzarlas hacia el logro de los objetivos.

3. El profesor deberá fungir como un recurso de apoyo al que los participantes puedan recurrir en el momento necesario, estimulando el análisis crítico del que aprende, y comprendiendo la responsabilidad que implica facilitar el proceso de enseñanza-aprendizaje. (31)

Considerando uno de los elementos del proceso de enseñanza - aprendizaje: alguien quien aprende, a continuación estudiaremos las diferencias básicas entre el aprendizaje del niño y del adulto.

II.2.- Diferencia entre el aprendizaje del niño y del adulto.

Todo parece indicar que el ser humano aprende de la misma manera independientemente de la edad, sin embargo, existe cierta preponderancia en la forma de aprender según la fase evolutiva en la cual se encuentre el hombre.

1. Los adultos tienen mayor capacidad para transferir una experiencia actual a una anterior, capacidad disminuída en los niños.

2. La capacidad de visión de la realidad en los adultos es mas amplia que la de los niños, por esto tienen mayor sentido de prevención y planeación.

3. El comportamiento en los adultos es en general más estable, pero en los niños por estar pasando por un proceso de maduración sufre una serie de alteraciones en su comportamiento.

(31) cfr. ARMO., op cit. p.26-30

4. Los adultos tienen mayor capacidad de concentración, y por tanto su atención es más estable, en cambio los niños padecen en general de una atención dispersa, y esto se debe al poco control que tienen sobre su voluntad.

5. Los adultos tienen mayor capacidad de selección, siendo que en los niños su capacidad de selección se ve minimizada porque su capacidad de abstracción aún no está desarrollada totalmente.

6. Los adultos tienen mayor capacidad de retención en cuanto a cantidad y duración, en los niños dicha capacidad se ve disminuída, pues tienden a fatigarse más rápidamente.

7. En los adultos el placer o desgrado se derivan en mayor grado de vivencias de carácter espiritual e intelectual, en cambio en los niños se originan mas bien de vivencias sensitivas.

8. La percepción en los adultos es principalmente auditiva, debido a sus capacidades abstracto-asociativas; en los niños es primordialmente sensorial: visual y táctil.(32)

Es importante tener en cuenta estas diferencias en la Educación de los Adultos, para adecuarlos debidamente al proceso de enseñanza-aprendizaje del adulto, y no caer en una infantilización en dicho proceso.

Desde otro punto de vista, encontramos otros factores fundamentales, que afectan el aprendizaje de los adultos.

- Motivación, los adultos se motivan para lograr una habilidad, superarse para lograr eficiencia en el trabajo, obtener una satisfacción personal y poder afrontar los problemas del hogar y la familia. El grado de motivación aumenta a medida que la meta o la amenaza de una situación de emergencia se acercan al individuo.

- Concepto de sí mismos, los factores que implican la adopción de decisiones, la planificación de la estrategia y el manejo de los resultados se relacionan estrechamente con los procesos de aprendizaje de los adultos. Las necesidades de la vida cotidiana proporcionan innumerables situaciones pequeñas y

(32) cfr.NERICI.,op cit. p.231-232

más grandes que requieren un constante ejercicio de estos factores.

- Concepto del tiempo, los cambios del tiempo para los adultos, son diferentes y tienden a acortarse a medida que transcurre la vida.

- Cambios de actitudes, afectan el aprendizaje de los adultos y tienden a aumentar con la edad, inclinándose a ser más conservadores y a generalizar toda pauta de conducta.

- Temores y angustias frente el aprendizaje, la tensión y las presiones, afectan al proceso de aprendizaje en los adultos. Al parecer una gran ansiedad puede ayudar al adulto a aprender hechos simples, pero más allá de este nivel tiende a obstruir el aprendizaje. Las mujeres son más propensas que los hombres a mostrarse perturbadas por la tensión y ansiedad en situaciones de aprendizaje. El temor y la ansiedad afectan a los adultos de un modo diferente en cuanto a la eficacia de su habilidad para el aprender; dichos factores son producidos por el grado de responsabilidad que tienen a su cargo y por el rol social que desempeñan, como esposo(a), padre o madre, ciudadano(a), etc..y afectan directamente en la baja tolerancia al fracaso.(33)

Los principios generales del aprendizaje son iguales para niños y adultos. Pero como es natural, el contenido, técnicas y procedimientos para interesar y sostener el aprendizaje varía en unos y otros. Las leyes de la disposición, efecto y ejercicio son aplicables tanto a los niños como a los adultos. Mas en la práctica educativa, se requiere que el educador de adultos aprecie un grupo de situaciones que a continuación señalamos, basados en la psicología, madurez social y responsabilidad del adulto.

- El adulto trae al círculo de estudio, un cúmulo de experiencias de todo orden. Experiencias referidas a su vida laboral, social, política, sexual, etc. Dicho esto, la enseñanza del adulto deberá orientarse en nuevos contenidos vitales a su anterior desenvolvimiento.

(33) cfr.VERNER,D.W.et.al.Educación de Adultos,p. 20-43

- El acto de ir a estudiar en el adulto es un acto voluntario y consciente, y como tal está en libertad de continuar o no estudiando, sin verse sometido a presiones que lo impulsen a continuar. De aquí la importancia de presentar a los adultos experiencias y contenidos que mantengan su interés en el proceso educativo.

- La vida del adulto transcurre con problemas vitales que debe resolver diariamente buscando a través del estudio un medio de mejorar sus condiciones de vida. Dicho esto, se debe considerar que la enseñanza del adulto debe basarse en su desarrollo intelectual, condiciones sociales y laborales.

- La declinación general de la capacidad para aprender, el cansancio y los problemas personales deben tenerse presentes durante la enseñanza del adulto. El adulto necesita más tiempo para aprender y es importante recordar que el tiempo de que dispone para estudiar es limitado. Por lo tanto, se impone comprensión y justo entendimiento con el adulto para evitar que pierda fe en sí mismo o crearle reacciones de impaciencia que lo lleven a desertar del estudio.

- El adulto reclama un beneficio inmediato de lo que aprende, por esto el contenido programático de la educación de adultos debe ajustarse a las necesidades y problemas de la comunidad, los cuales le proporcionan en el menor tiempo posible los conocimientos y experiencias que requiere.(34)

A continuación analizaremos cada parte del proceso educativo que realiza el hombre a lo largo de su vida.

II.3 Concepto de Enseñanza - Aprendizaje.

Para empezar es importante puntualizar, que los términos de enseñanza y aprendizaje son prácticamente inseparables, dado que ambos conceptos forman parte del proceso educativo y están presentes en todos los aspectos de la vida del hombre.

Aunque sabemos que ambos conceptos son parte de un proceso,

(34) cfr. ADAM, F., Andragogía, p.66-69

a continuación estudiaremos cada uno por separado para el mejor entendimiento de cada uno de ellos.

Concepto de Enseñanza.

La etimología de la palabra enseñanza posee dos interpretaciones. El insigne latino significa señalar hacia, lo que incluye una idea de dirección. Pero también el insigne puede interpretarse como poner una señal sobre una cosa.

En el primer significado, el educando se pone frente a las cosas y la realidad es la que enseña.

En la segunda interpretación, se refiere cuando un hombre ha puesto previamente una señal en una cosa y algo se interpone entre la realidad y el educando, el educador. En este caso no es la realidad la que enseña, sino la humanidad.

Los dos significados se proyectan en el contenido de programas de enseñanza; y en el fondo de estos programas late una de estas dos ideas: es la realidad la primera maestra o es la humanidad la maestra fundamental.(35)

Sin embargo estas dos orientaciones se complementan mutuamente. La enseñanza consiste " en proyectar, orientar y controlar esas experiencias concretas de trabajo reflexivo de los alumnos, sobre los datos de la materia escolar o de la vida cultural de la humanidad". (36)

Aclarando más el concepto, la enseñanza es un proceso mediante el cual el profesor selecciona los contenidos que deben ser aprendidos y realiza una serie de actividades, cuyo propósito consiste en lograr el aprendizaje en el alumno.

En el caso de los programas de enseñanza de la Educación de los Adultos, se deberá considerar de manera general tres intenciones básicas.

1. Sociabilización. La Educación de Adultos pretende cualificar la conducta social del adulto, tanto en la perspectiva de la participación democrática, como en la conformación de normas colectivas que impiden la desintegración social. La

(35) cfr. GARCIA HOZ, V., Principios de Pedagogía Sistemática,
p.69 y 242-243

(36) cfr. de MATTOS, L.A., op cit, p.37

escuela cumple una función secundaria en el niño, mientras la familia será la primaria, cuya trama de relación constituye un instrumento muy importante en el proceso de sociabilización infantil. Pero en el Aula de Adultos, nunca jugará tan importante papel, porque el espacio de sociabilización nato del adulto es el medio social de pertenencia, como puede ser el trabajo, el hogar, los hijos, etc. Lo que no quita que el Aula de Adultos haya de comprometerse con la Educación de actitudes y valores; que en muchos adultos este proceso está muy avanzado e incluso maduro; su estado de Sociabilización, solamente requiere una adecuación al conocimiento de principios básicos de las instituciones, de las reglas de compromiso social y a la estimulación de la crítica ideológica.

2. Apertura del adulto a otros entornos. Suele ser habitual expandir la información ambiental del adulto partiendo del entorno próximo. Más no debemos olvidar que este entorno es ampliamente conocido, aunque con algunas lagunas profundas ; pero lo que produce efectos muy graves en el adulto es el aislamiento cognoscitivo y experimental, impidiendo un contraste enriquecedor con otros espacios culturales y que conlleva a la falta de oportunidades que el medio próximo permite. Por tanto, el ánimo intelectual y emocional sólo extrae, el potencial cultural y calidad de vida que el mismo contiene.

3. Conseguir la estimación de la calidad de vida y el disfrute cultural. El padecimiento cultural más grave en el adulto, es fruto de la opresión, la resignación y la inapetencia cultural.

La Educación de Adultos también consiste en mostrar posibilidades, modificando mentalidades, es decir, necesita de aumento en la capacidad de renta y cambio, en las estimaciones acerca de lo que conviene hacer con el dinero, aprender la diferencia entre los bienes de uso y bienes de consumo.(37)

Estas intenciones señalan la dirección de la Educación de los Adultos. Más aún, cuando esas intenciones se transforman en

(37) cfr. GARCIA CARRASCO, J., op cit, p.23 y 67

objetivos de los contenidos culturales, dando la pauta para conceptualizar la Educación Básica de Adultos.

Concepto de Aprendizaje.

El aprendizaje está presente en todos los aspectos de la vida del hombre, es algo que todo mundo ha hecho, está haciendo y hará. Tal vez toda conducta humana sea producto del aprendizaje, aunque no necesariamente resulte de una situación sistemática, formal o intencionada.

El ser humano es la criatura menos provista de tendencias instintivas en el momento del nacimiento, esto lo lleva a conocer y aprehender las situaciones, dificultades y obstáculos que se le presentan durante su existencia, integrándose a su medio físico y social, atendiendo sus necesidades bio-psico-sociales.

Esta integración al medio se da esencialmente por dos factores: por la maduración y por el aprendizaje. La primera se entiende como " el desenvolvimiento de rasgos heredados, no provocados, por el ejercicio, ni por la experiencia del individuo" (38). Este factor es esencial en la capacidad de aprendizaje del niño ; porque si bien no posee inicialmente mucha capacidad para moverse puede sin embargo, aprender a caminar, correr y saltar. Como también su relación con el exterior es limitada, pero desde pequeño se somete a un largo proceso socializador, aprendiendo a conocer a la gente y a tratar con ella.(39)

Dicho de otra manera, existen comportamientos que dependen de la madurez, como es hablar, sentarse, etc. Pero existen otros comportamientos que dependen tanto de la madurez como del aprendizaje, tales como la lectura, escritura, el cálculo y ciertas formas de aprendizaje motor.(40)

Es importante señalar que muchos psicólogos y pedagogos de la Educación, consideran al concepto de Aprendizaje, como un proceso de cambio, porque significa modificar algún aspecto de

(38) SANCHEZ HIDALGO, E., Psicología Educativa, p.106

(39) cfr. ibidem, p.465

(40) cfr. NERICI, I.G., op cit, p.213

nuestra personalidad. Como por ejemplo, Gates, considera que el aprendizaje es un cambio progresivo en la conducta provocado por las respuestas afectivas del individuo a las situaciones. Witherington, manifiesta que el aprendizaje es un cambio en la personalidad que se manifiesta en un nuevo patrón de respuesta. Y por ultimo Colvin, iguala el aprendizaje a la modificación de las respuestas del organismo por causa de la experiencia.(41)

Dicho esto podemos decir que el aprendizaje es un proceso que da como resultado un cambio de conducta en el individuo, considerando a la conducta como las manifestaciones intelectuales, afectivas o motoras que el individuo presenta ante un hecho determinado, enfrentándolo con nuevas experiencias y posibilidades.

Estas teorías señalan principalmente un proceso de ajuste en el aprendizaje, ya sea porque el individuo encuentra que sus modos de conducta no satisfacen una necesidad consciente ó sentida, o porque las situaciones que surgen requieren de una nueva forma de adaptación, no proporcionada por las experiencias anteriores. Estos cambios en la conducta, Lewin los divide en cuatro clases :

- Cambios mentales. Que se refiere a nuevos conceptos, significados e informaciones, es decir, son modificaciones en la estructura cognoscitiva.

- Cambios emocionales y apreciativos. Son tales como gustos, preferencias, aversiones, prejuicios y valores, es decir, son modificaciones en la motivación.

- Cambios sociales y morales. Relacionados con la pertenencia o la ideología del grupo, es decir , son modificaciones en las normas y en los códigos de una cultura.

- Cambios motores. Donde figura el aprender como dominio voluntario de los músculos del cuerpo, es decir, incluyen las destrezas y actos físicos del hombre. (42)

Es importante señalar que esta clasificación, no se presenta así en la realidad, porque aparecen mezcladas entre sí; porque el

(41) cfr. SANCHEZ HIDALGO, E., op cit, p.466

(42) cfr. NERICI, I.G., op cit, p.466-467

aprendizaje no es un tipo específico de actividad, es un cambio que ocurre en la persona durante muchos tipos de actividades y que se muestran más tarde como efecto de éstas.

Transfiriendo estos conceptos, cabe mencionar que en la Educación de Adultos, el aprendizaje parte de la experiencia, dado que el adulto ha vivido y que la vida le ha enseñado. Pero de manera igualmente clara, se advierte que la experiencia vivida, el pasado de cada cual y los efectos del medio activo influyente, es la causa estimada de que los adultos se encuentren culturalmente como están. Por lo tanto, decir aprender a partir de la experiencia significa que se es y se llega a ser a partir de la experiencia. De aquí se desprenden dos puntos de vista.

El primero señala, que lo que un hombre es y su modo característico de comportarse en un momento dado, es función temporal del conjunto de acontecimientos y circunstancias que tuvieron lugar en el pasado, es decir, la experiencia vivida.

El segundo punto de vista se sitúa en la perspectiva de que el comportamiento actual de un sujeto es función total de su personalidad o modo de ser y del espacio vital en el que se desenvuelve, es decir, la experiencia vivencial.

En ambos casos, la experiencia es algo poseído y que al mismo tiempo es filtro del comportamiento posterior. Por lo tanto son imprescindibles las experiencias en la Educación, porque en sí mismas, son condiciones objetivas para ciclos de experiencias ulteriores promovidas autonomamente. En este sentido nos estamos refiriendo al aprendizaje significativo, que comprende la transferencia creativa de la experiencia en sus efectos a nuevas y futuras situaciones.

Es importante señalar que la experiencia difiere de la mera información, ya que esta última se transmite mediante un código y un canal; en tanto la experiencia requiere cambiar las condiciones objetivas del medio activo influyente en el sujeto. Por ejemplo, la información artística difiere de la experiencia artística, porque en la primera puede reducirse al comentario de un cuadro; y la experiencia implica contemplar reflexivamente a éste, es decir, como fruto de la primera se conoce, se sabe, y se

llena la memoria; como fruto de la segunda, se busca el cultivo del espíritu.

De esta manera, aprender a partir de la experiencia, es una representación conceptual de lo que ocurre cuando se aprende significativamente, pero también es un plan y un diseño de dirección para la Educación de los Adultos.

Este tipo de aprendizaje, responde a una concepción más natural del aprendizaje, al existir una acomodación más estrecha entre la estructura de los procedimientos de aprendizaje y la naturaleza de los procesos por los que se lleva a cabo.

No debemos olvidar que esta experiencia, debe regirse bajo el principio de continuidad, el cual se aconseja debe partir de lo próximo, como también por un principio de interacción que significa una apertura a otros entornos. Y en el ámbito de estos principios es cuando surge la experiencia cultural, ya que a un tiempo el recurso se instituye en ambiente próximo significativo y en el mismo acto el sujeto aprende.(43)

Cualquier aprendizaje se realiza bajo una multiplicidad de actividades, dando lugar a diferentes tipos y leyes que a continuación estudiaremos.

II.4.- Tipos y Leyes del Aprendizaje.

El ser humano como se dijo anteriormente es capaz de múltiples aprendizajes y que pueden clasificarse según los niveles de especificidad, respondiendo más a una conveniencia descriptiva que a la existencia real de clases definidas. Y desde el punto de vista didáctico, el aprendizaje puede ser coordinado, en orden de complejidad, en cuatro tipos de aprendizaje.

Tipos de aprendizajes.

1. Aprendizaje Motor.

El hombre se dedica de forma prominente en los primeros años de su vida, al desarrollo de destrezas motrices, que le permitan

(43) cfr. GARCIA CARRASCO, J., op cit, p.45-51

una correcta orientación y adaptación al mundo circundante. Este aprendizaje es muy importante en la vida del individuo, porque vivir exige cierto grado indispensable de rapidez, precisión y coordinación de movimientos.(44)

Este tipo de aprendizaje es muy importante en la Educación de los Adultos, ya que es fundamental un patrón perceptivo motriz para la enseñanza de la lecto- escritura.

2. Aprendizaje emocional.

Aquí incluimos todos aquellos aprendizajes que dependen en gran parte de la apreciación subjetiva del sujeto, tales como intereses, actitudes, ideales, gustos y preferencias; aunque está determinado en gran parte por la enseñanza y la experiencia , implica también aptitudes especiales como la imaginación creadora, la capacidad de observación o parte de ciertos rasgos de la personalidad propia de la persona (45). Y en el caso de los adultos esto, podrá ser un obstáculo a vencer, porque tiene formas de pensar y hábitos muy arraigados, pero es aquí donde el alfabetizador deberá respetar y al mismo tiempo encauzar el aprendizaje hacia la verdad.

3. Aprendizaje Social.

El hombre no aprende sólo de su experiencia individual, también están a su disposición los hechos acaecidos en su familia y en la sociedad que lo rodea. "Aprender a vivir en sociedad, es un requisito ineludible en la Educación del hombre"(46).

Siguiendo este desarrollo social deseable, Morgan señala cuatro niveles en el aprendizaje social del individuo.

- El nivel negativo. Se define como el ajuste moral que debe lograr el individuo para llegar a un mínimo de adaptación social, que incluye restricciones como no golpear a otros niños, no robar, es decir, evitar aquella conducta que dañe la vida ajena.

- El nivel pasivo de ajuste. Es donde el individuo aprende a aceptar las limitaciones que la sociedad impone como condición

(44) cfr. SANCHEZ HIDALGO, E., op cit, p.506

(45) cfr. ibidem, p.522

(46) ibidem, p.205

para vivir en ella, que incluye reglas morales tales como ser obedientes y el respeto a la sociedad, sin embargo, no debe creerse que la conducta obediente constituye el logro de la madurez social, puesto que una conducta desobediente puede ser síntoma también de desarrollo y búsqueda de iniciativa.

- El nivel de cooperación. Es donde el individuo aprende a respetar los derechos ajenos a fin de que sean respetados de la misma manera que los suyos, tiene como aprendizaje la ayuda mutua como símbolo de bienestar y supervivencia entre los hombres.

- El nivel del buen desarrollo social, de comprensión y salud mental. Cuando el individuo ha alcanzado este desarrollo, no espera que todo mundo sea igual, como tampoco aguarda que se le trate con la misma consideración en todas las ocasiones, y esta habilidad para comprender la naturaleza humana, trae consigo salud mental para el individuo que la posee.(47)

4. Aprendizaje Intelectual.

En el aprendizaje intelectual se tiende a retener la información y los símbolos; aprehender un hecho o reunir un grupo de ellos a través de algo que los identifique, procurando alcanzar nuevos conocimientos, analizando su validez, debiendo hacer uso de la memoria mecánica y lógica, de la abstracción, la generalización y la reflexión .

El aprendizaje del adulto es un proceso que dura toda la vida, por tanto La Educación de los Adultos deberá promover y perfeccionar todos aquellos aprendizajes significativos que logren el desarrollo intelectual, social y laboral del adulto y lo lleven a conseguir una mejor calidad de vida

Cabe mencionar que estos aprendizajes no son los únicos que realiza el ser humano, pero presentamos los que caracterizan al hombre a lo largo de su vida, y que se basan en cinco leyes o normas que a continuación estudiaremos.

(47) cfr. ibidem, p.207

Leyes del Aprendizaje.

Todo tipo de aprendizaje que realiza el ser humano, debe considerar cinco leyes que rigen el aprendizaje.

Ley de la Disposición. Resulta de la predisposición que tiene el individuo para realizar una actividad. Si el organismo está dispuesto a actuar, le resultará agradable hacerlo, por el contrario, le resultará desagradable y tedioso ; esta ley podría también llamarse Ley de la Motivación. Es importante que el educador de adultos considere muy bien esta ley por los múltiples roles que cumple el adulto; que en ocasiones, este no tendrá la disposición para aceptar el aprendizaje y sea un motivo para que adulto abandone fácilmente sus estudios.

Ley del Efecto. Se expresa cuando el individuo tiende a reproducir las experiencias agradables en éxito y las desagradables en fracaso. Esta ley pone de manifiesto la necesidad de llevar al alumno a lograr resultados satisfactorios, por que lo que más preocupa al estudiante son los fracasos continuos. Esto es básico en los adultos, porque tienden a medir el avance de su aprendizaje en relación a los resultados exitosos y a la utilidad que dichos aprendizajes le ofrecen en su vida.

Ley del Ejercicio. Se traduce cuando un estímulo puede fortalecer una respuesta mediante la acción, por el ejercicio. Sin embargo, el ejercicio no nos debe conducir a la mera repetición del acto, sino a la perfección y a la eficacia. Muchas veces los resultados positivos alcanzados por el ejercicio no resultan solamente de él, sino de la madurez que el mismo proporciona al organismo.

Ley de la Novedad. Se expresa que en igualdad de condiciones lo último que fue practicado, será recordado con mayor eficacia.

Ley de la Vivencia. Se promulga que el aprendizaje será mejor mientras se fundamente en cierta vivencia de lo que se pretende estudiar, permitiendo al individuo razonar sobre el mismo. La escuela debería ser un taller de vivencias, porque es casi imposible aprender únicamente de palabras habladas o

escritas, de esta manera la escuela jugaría un papel importante en donde se proporcionarían vivencias basadas en la realidad, de aquello que se pretende enseñar a los alumnos (48). Esto es fundamental en el aprendizaje de los adultos, porque debemos recordar que los adultos han vivido y pueden aportar de manera más significativa vivencias que ayuden al aprendizaje de nuevos conocimientos.

Si se consideran estas leyes, coadyuvarán de manera importante en el proceso de enseñanza-aprendizaje.

Sin embargo, es necesario decir que dichas leyes ayudan al aprendizaje, siempre y cuando tengamos también en cuenta, la forma de aprender del adulto a diferencia del niño.

(48) cfr. NERICI, I.G., op cit, p.219-220

CAPITULO III

LA ALFABETIZACION

III.1.- Analfabetismo y Alfabetización.

En la lengua castellana, el calificativo analfabeto se predica de quien no conoce el alfabeto, es decir, la asociación de sonidos con símbolos gráficos en los que se representan palabras.

De manera genérica, es analfabeta quien no sabe leer ni escribir. Dichos conocimientos son símbolo y realidad, porque se constituyen y manifiestan en la capacidad de comunicación tanto personal como social.

Y la gravedad de la condición del analfabeta, no sólo está en relación con la competencia lecto-escritora, sino también en cuanto al desarrollo socio-cultural en que vive, con lo que quiere hacer o tener y con el tipo y especie de servicios sociales que se quiere prestar o disfrutar.

Esta condición se refleja en tres signos de incomunicación cultural.

- Incomunicación del hombre con su espacio.
- Incomunicación del hombre con los objetos.
- Incomunicación con las estructuras sociales.

Así como la energía es el fundamento por el que mantiene su estructura el mundo de los estados físicos, también la transferencia de información, la comunicación con el medio activo influyente es el factor que mantiene y promueve todo el dinamismo en los seres vivos.

El estar bien comunicado en perspectiva antropológica, es poseer fluidez de transferencia en dar y recibir, en todo cuanto sea de vital importancia para la sobrevivencia. Porque en nuestras sociedades, los conocimientos y los servicios se encuentran supeditados al soporte escrito de las informaciones. (49)

(49) cfr. GARCIA CARRASCO, J., op. cit., p.97-113

Y la persona que dentro de una comunidad no es capaz de participar en la corriente informativa, es una persona bajo este respecto incomunicada. La incomunicación social no es simplemente la institucionalización de un mundo de silencio, sino la incoordinación en un medio de marginación y aislamiento.

Sin embargo, el analfabetismo no sólo es un problema de ausencia absoluta o relativa de comunicación, existe donde prevalecen los problemas sociales más complejos, de desempleo, pobreza, desnutrición e insalubridad. Por esto es imposible buscar una sola causa, al derivarse de un proceso histórico, donde la Educación, la Economía y la Política se han ido relacionando, promoviendo una mayor actividad política y económica dejando rezagada la satisfacción de la demanda educativa.(50)

Sin que sea la misma cosa, es evidente que existe asociación entre el estado de pobreza y analfabetismo. El 75% de analfabetas viven en:

- Bangla Desh
- China.
- Egipto.
- India.
- Indonesia.
- República Islámica de Irán.
- Nigeria y
- Pakistán.

Todos estos países figuran en la lista de los más pobres del mundo. En América Latina en 1980, la cifra de analfabetos llegaba a 44 millones y dentro de esta región:

- Brasil contaba con 18 millones de adultos iletrados.
- Colombia con 7 millones.
- Perú cerca de 2 millones
- Centro América en conjunto alrededor de 2.2 millones.
- México conservaba la cifra de 6.5 millones de
- analfabetas.

(50) cfr. INEA., op cit, p.566

Pero el problema del analfabetismo, no solo afecta a los países pobres o llamados del Tercer Mundo, también a aquellos que tienen importante desarrollo económico e industrial.

Según la UNESCO, en el año de 1980, habían en el mundo 824 millones de personas analfabetas correspondiendo el 72.8% a países subdesarrollados y el 27.2% a países desarrollados. Esto significa que existe una relación directa entre desarrollo y analfabetismo y viceversa.

El fracaso escolar es problemático que se asocie a factores económicos, pero si son los factores económicos, los que explican el abandono de la escuela antes de concluir la escolaridad obligatoria.

La erradicación del problema del analfabetismo, supone una intervención integral sobre un grupo, es decir, que el proceso de alfabetización se asocie no sólo con el aprendizaje de la lecto-escritura, sino también con la intervención de otras competencias o a otros bienes y servicios en vistas a la funcionalidad o utilidad de las aplicaciones en la práctica, sostenga su uso y a su vez aumente las posibilidades de prosperidad, por el aumento del flujo de informaciones y la cualificación de la intercomunicación social. Y es así que cambiar culturalmente es cambiar social y políticamente.(51)

Para la UNESCO, "la alfabetización bien entendida no es sólo la posibilidad de leer las palabras, sino también la posibilidad de comprender el mundo y de tener un papel en la transformación de este mundo en un lugar más justo, más equitativo, donde vivir sea más agradable".(52)

Caracterizada así la alfabetización, deja de ser un proceso a través del cual, los iletrados han de pasar de una cultura oral a una escrita, sino que han de capacitarse para su plena integración social, con una conciencia crítica y comprometida.

Con esto se pretende más que llegar a una alfabetización tradicional a una alfabetización funcional, es decir, no considerarla como una simple transmisión de mecanismos de lecto-

(51) cfr.GARCIA CARRASCO, J.,op cit, p.147-148

(52) ibidem, p.146

escritura y cálculo, sino como un proceso global, que debe ser y estar hecho a la medida de las necesidades del adulto y de su medio, previendo y promoviendo la superación constante de éstas, mediante formas más complejas y elevadas de Educación.(53)

De esta manera debe ser considerada la Alfabetización, como un proceso de la Educación de Adultos dentro de un contexto diversificado y complejo de la Educación Permanente, permitiendo así, que el proceso de aprendizaje adquiriera un sentido práctico y útil en la vida del adulto.

En cada país se ha vivido de manera diferente, por causas políticas, económicas e históricas el proceso del analfabetismo y de la alfabetización, por lo que a continuación estudiaremos de la Historia de la Alfabetización en nuestro país.

III.2.- Historia de la Alfabetización en México.

El análisis histórico de la Alfabetización en nuestro país, requiere en primer lugar, hacer referencia de la causa de la Alfabetización.

Pocos años después del Descubrimiento de América y de la Conquista de México, el territorio Mexicano, estaba poblado por numerosas tribus que hablaban diferentes lenguas y dialectos, y que carecían de lo que conocemos hoy como alfabeto. No existía por tanto, el fenómeno que se conoce como analfabetismo. Dicho problema surge cuando España conquista nuestro territorio y rompe con toda la historia cultural indígena, transmitiéndonos su religión, su lengua y su expresión escrita.

Al surgir el mestizaje, como producto de la mezcla entre españoles e indígenas, el pueblo mestizo enriqueció una multitud de palabras y expresiones, provenientes de los idiomas y dialectos aborígenes.

A partir de esto, el idioma español-mexicano se instituyó en todo el territorio y el habla de los habitantes se empezó a transformar paulatinamente, sin que desapareciera su lengua inicial como perdura aún en nuestros días en muchos puntos del

(53) cfr. INEA., op cit, p.155

país.

Ya como antecedente histórico de la Alfabetización, podríamos mencionar que la atención educativa a los adultos, surge desde la Colonia, porque se tendía hacia la castellanización y la enseñanza de la lectura y escritura, con fines principalmente religiosos.

Y durante el México Independiente, se intentaron cambios radicales en la enseñanza, dictándose decretos que ponían a la educación a cargo del Estado, sin embargo, la tarea educacional continuó en manos de la Iglesia, control que prevaleció hasta la época de la Reforma.

En 1857 la Constitución, estableció el principio que la " Educación sería obligatoria, gratuita y laica ". Pese a ello, el movimiento armado de 1910 abrió un nuevo período en la vida de México.

Al estallar dicho movimiento contra la dictadura, México tenía una población de 15 millones de habitantes y el 80% de ellos no sabían leer ni escribir. El 16.2% correspondía a la población urbana y 83.8% era población rural.

La nueva Constitución de 1917, interpreta y plantea nuevas exigencias populares, surge el artículo III Constitucional conteniendo la tesis: de una enseñanza libre y laica, la que se impartiera en establecimientos oficiales y privados. Al mismo tiempo en que se introdujeron estas reformas, también hubieron cambios en lo agrario y social, que permitieron avanzar de manera distinta que en el pasado.

Una de esas manifestaciones, de cambio fue, en 1921, cuando Jose Vasconcelos creó la Secretaría de Educación Pública, SEP ; se establecieron las casas del pueblo, que en 1925, cambiaron su nombre por casas rurales. En esta época, aparecieron las escuelas nocturnas y se crearon los centros de Educación para indígenas, y se desarrolló una de las primeras campañas de Educación popular, que dió atención a más de 220,000 personas y permitió la Alfabetización de otras 117,000.(54)

(54) cfr. INEA., op cit, p.571

Sin embargo, este noble esfuerzo no fructificó, porque no existía una infraestructura educativa que permitiera soportar las acciones de este tipo, el escaso apoyo financiero, la falta de criterios y metodologías uniformes y adecuadas, y el clima de inestabilidad política y social.

Los cambios educativos posteriores a la época de Vasconcelos, siguieron el ritmo del proceso político mexicano, porque las ideas socialistas de la reforma educativa de la época Cardenista, propugnaron por una escuela rural más integrada a la comunidad, con un mayor sentido político, económico y con un criterio de transformación social, esto tuvo reacción organizada y violenta de los grupos conservadores.

En 1940, la población del país era de 19 millones 600 mil habitantes. La población urbana representaba el 35.1% y la rural el 64.9% . El número de analfabetas en ese año eran 6.5 millones, o sea la tercera parte de la población total.

Las reformas que se impusieron en los años cuarenta en adelante, volvieron a un sistema preliberal, olvidando la escuela rural mexicana, alejándose del entusiasmo y de las realizaciones logradas de las misiones culturales, como la escuela socialista.

El 21 de Agosto de 1944, siendo Secretario de Educación Pública, Jaime Torres Bodet, se inició el esfuerzo más sobresaliente para combatir el analfabetismo, en esta fecha se expidió una ley de emergencia, en virtud de la cual se emprendió en todo el país, la Campaña Nacional contra el Analfabetismo, respondiendo a las exigencias de la guerra, como un proceso de industrialización y de mano de obra más calificada.

Hacia 1951, se crea el Centro Regional de Educación Fundamental para América Latina, CREFAL, organismo auspiciado por la UNESCO, ONU y el Gobierno Mexicano, cuya finalidad fue formar educadores de adultos.

En 1973, los servicios que tenían relación con la Educación de Adultos, se transformaron en Centros de Educación Básica para los Adultos, en la que la Alfabetización, se distribuyó como etapa introductoria a la Educación Primaria para personas mayores de 15 años de edad.

En 1975, se promulgó la Ley Nacional de Educación para Adultos, la cual establece un apoyo institucional hacia la Educación Básica, primaria y secundaria, bajo los principios que rige la Educación Permanente, en la modalidad extraescolar.

Posteriormente en 1978, al instituirse el Programa de Educación para Todos, se remontan las bases jurídicas y pedagógicas, recientemente establecidas para ofrecer a los adultos sin Educación Básica, la oportunidad de tener acceso a ella.

Para 1980, la población de nuestro país llegó casi a los 70 millones de habitantes, es decir, la población había crecido en más de tres veces. El 51% vivía en localidades urbanas y el 49% en rurales; y seguía habiendo, 6.5 millones de personas mayores de 15 años iletradas, que representaban la onceava parte de la población total.

Ello significa que en términos relativos, el analfabetismo se había reducido en ocho veces, aunque en términos absolutos seguía existiendo el mismo número.

En 1981 el Programa Nacional de Alfabetización y con el fin de fortalecer la Educación para Adultos, en Agosto del mismo año, se formó el Instituto Nacional para la Educación de Adultos, INEA como un organismo descentralizado con personalidad jurídica y patrimonio propio.(55)

Las Estadísticas que a continuación se presentan, se obtuvieron en el Instituto Nacional de Estadística, Geografía e Informática de Toluca, teniendo como base el Censo de Población de 1980 (56) y el Censo de Población de 1990.(57) A partir de éstas, podremos observar si ha existido o no, un incremento o disminución en el número de analfabetas, en relación al incremento poblacional en Toluca, Estado de México y República Mexicana.

(55) ibidem, p.572

(56) cfr.INEGI.,Censo General de Población y Vivienda.
Vol. I y II. 1980

(57) cfr.INEGI.,Censo General de Población y Vivienda.Vol. I.1990

De los datos y gráficas que a continuación se presentan, primeramente se puede ver que en el período comprendido entre 1980 y 1990 se tuvo un incremento poblacional en Toluca del 36.6%, en el Estado de México del 29.8% y en la República Mexicana del 21.5%.(gráficas 1,3 y 5)

Por otro lado si tomamos en cuenta la población de 15 años o más en cada uno de los censos antes mencionados, tenemos que en la Cd. de Toluca el porcentaje de anafabetas para 1980 era del 12.8% y en 1990 del 9.3% lo que nos haría pensar que existió una disminución, pero esto es relativo, porque de manera absoluta pasamos de 26,485 a 28,387 analfabetas, representando un 7.2% de incremento en el número de analfabetas.

Desarrollando este mismo ejercicio para el Edo. de México y para la República Mexicana tenemos los siguientes resultados:

		% analfabetas	No. analfabetas
Edo. de México	1980	13.6%	569,298
	1990	9.0%	543,528

De manera absoluta se logró una disminución del 4.5%.

República Mexicana	1980	17.0%	6,451,740
	1990	12.6%	6,256,809

De manera absoluta se logró una disminución del 3.0%.

(gráficas 2,4 y 6).

A continuación se muestran los datos y sus gráficas sobre los cuales fueron hechos los comentarios anteriores, además en el Anexo 2 se tiene una lista que muestra el porcentaje de analfabetas en las entidades federativas en relación a la población de 15 años o más, siendo algunos de estos bastante alarmantes.

1. Población total en el Municipio de Toluca. Censo 1980

Población Total	Hombres	Mujeres
357,071.	173,136.	183,935.

2. Población total en el Municipio de Toluca. Censo 1990

Población total	Hombres	Mujeres
487,612.	235,873.	251,739.

DISTRIBUCION DE POBLACION EN LA CD. DE TOLUCA

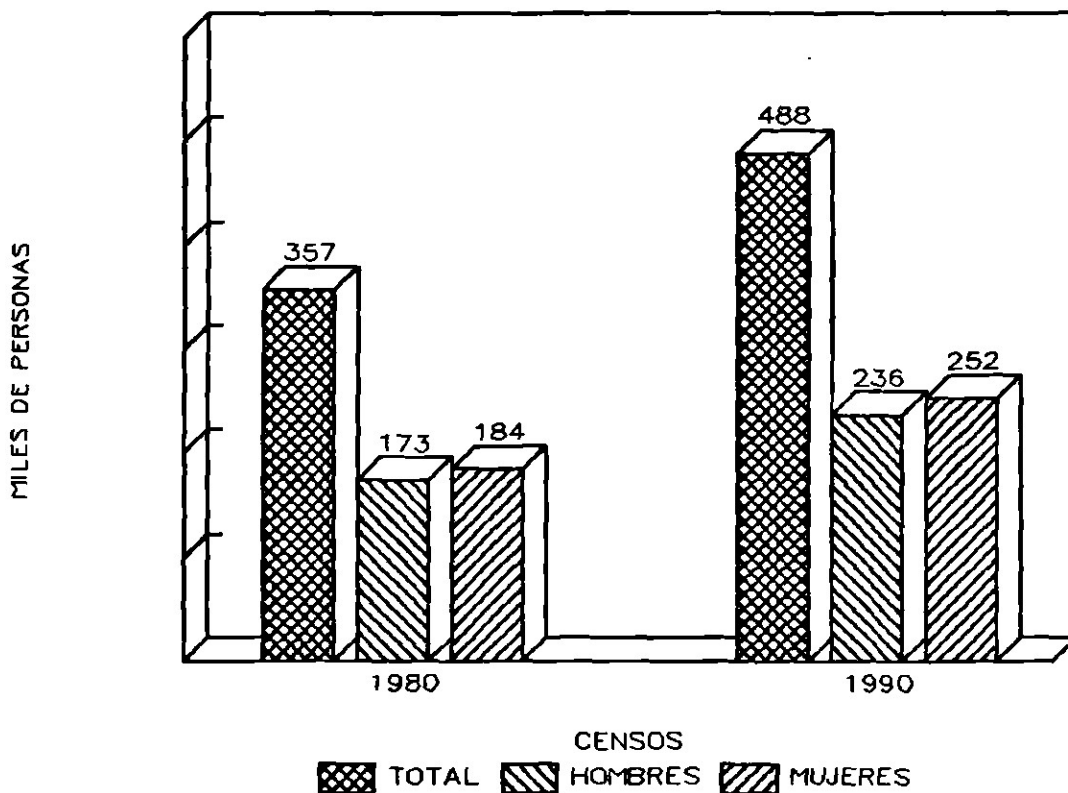

GRAFICA NO. 1

3. Población de 15 años y más según condición de Alfabetismo y Analfabetismo en Toluca. Censo 1980

Edad	Población Total	Hombres	Mujeres
15-65 ó +	207,253.	93,345.	108,908
Alfabetas	180,768.	90,799.	89,969
Analfabetas	26,485.	7,546.	18,939

4. Población de 15 años o más, según condición de Alfabetismo y Analfabetismo en Toluca. Censo 1990

Edad	Población total	Hombres	Mujeres
15-65 ó +	305,640.	144,659.	160,981.
Alfabetas	277,252.	137,311.	139,941.
Analfabetas	28,387.	7,348.	21,040.

POBLACION DE 15 ANOS O MAS
EN CIUDAD DE TOLUCA

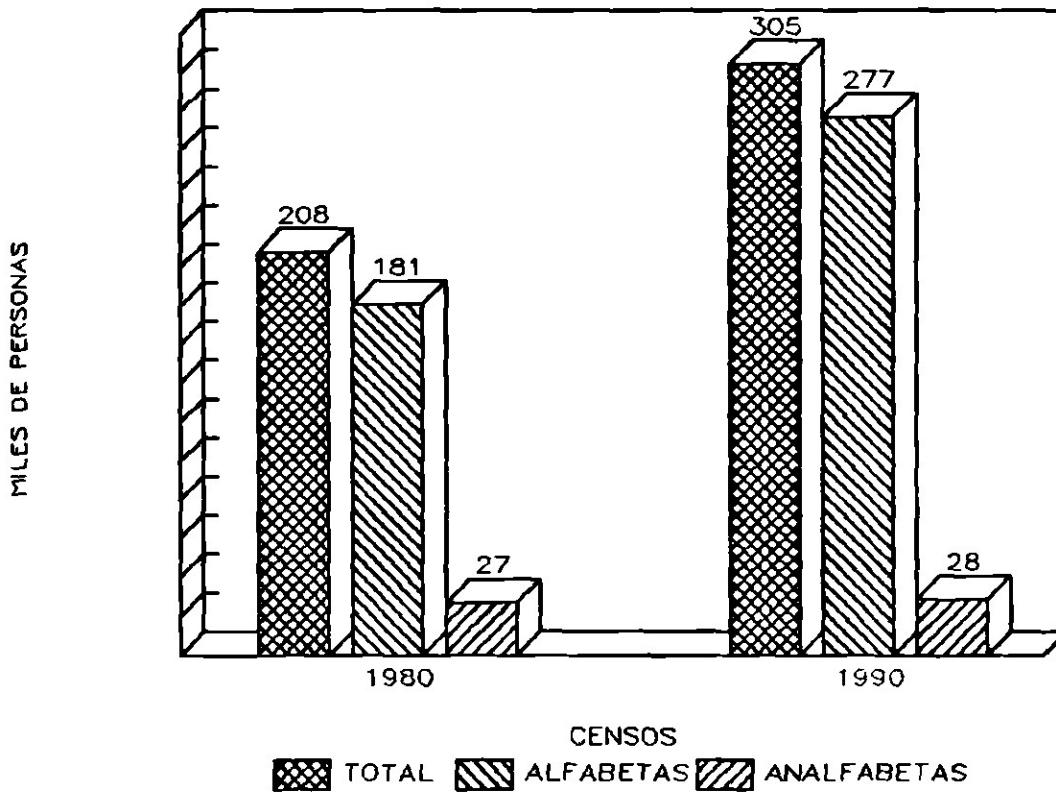

GRAFICA NO. 2

5. Población Total en el Estado de México. Censo 1980

Población Total	Hombres	Mujeres
7,564,335.	3,755,869.	3,808,466.

6. Población total en el Estado de México. Censo 1990

Población total	Hombres	Mujeres
9,815,795.	4,834,549.	4,981,246.

DISTRIBUCION DE POBLACION EN EL ESTADO DE MEXICO

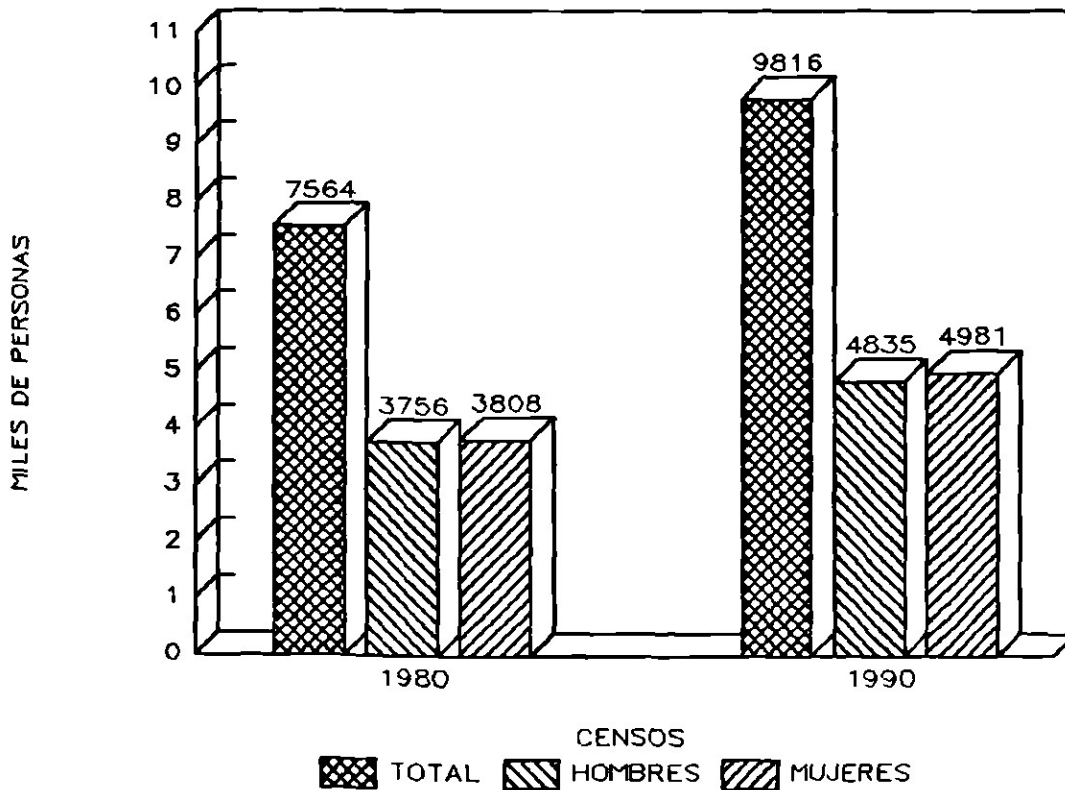

GRAFICA NO. 3

7. Población de 15 años o más, según condición de Alfabetismo y Analfabetismo en el Edo. de Méx. Censo de 1980

Edad	Población total	Hombres	Mujeres
15-65 ó +	4,178,358.	2,057,296.	2,121,062.
Alfabetas	3,609,060.	1,867,651.	1,741,409.
Analfabetas	569,298.	189,645.	379,653.

8. Población de 15 años o más, según condición de Alfabetismo y Analfabetismo, en el Edo. de Méx. Censo 1990

Edad	Población total	Hombres	Mujeres
15-65 ó +	6,022,327.	2,842,538.	3,179,788.
Alfabetas	5,478,799	2,643,560.	2,835,239.
Analfabetas	543,528	198,978.	344,550

POBLACION DE 15 ANOS O MAS
EN EL ESTADO DE MEXICO

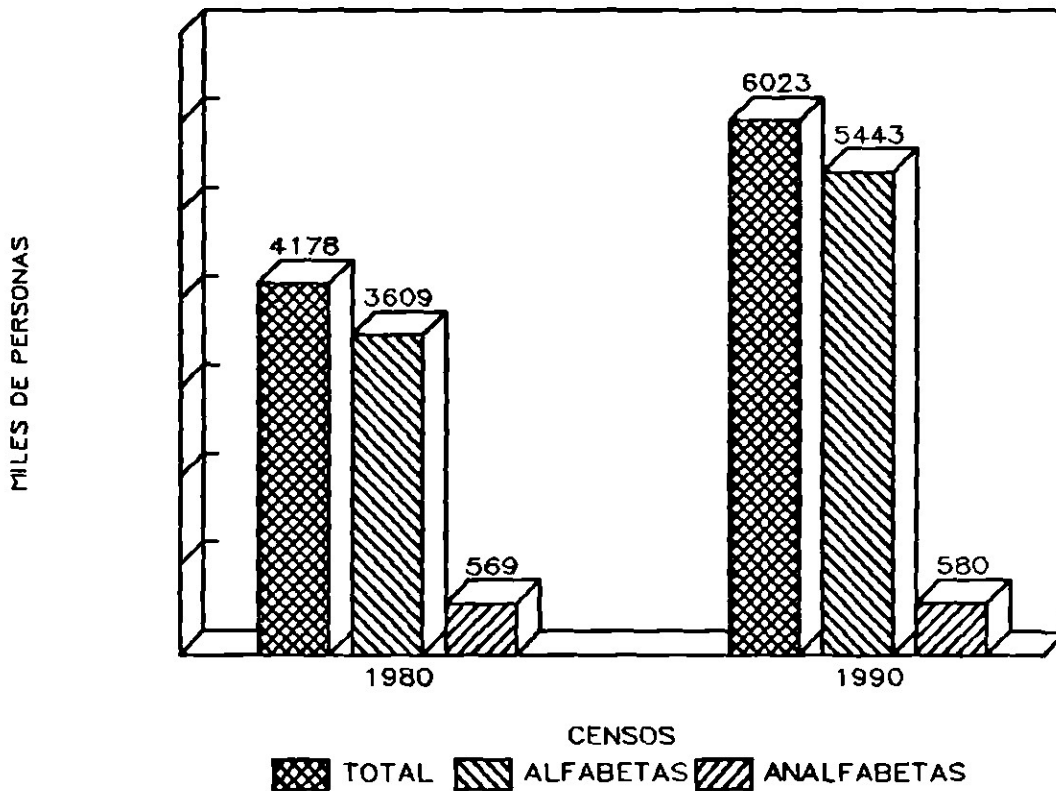

GRAFICA NO. 4
52

9. Población total en la República Mexicana. Censo 1980

Población total	Hombres	Mujeres
66,846,833.	33,039,307.	33,807,526.

10. Población total en la República Mexicana. Censo 1990

Población total	Hombres	Mujeres
81,249,645.	39,893,969.	41,355,676.

DISTRIBUCION DE POBLACION EN LA REPUBLICA MEXICANA

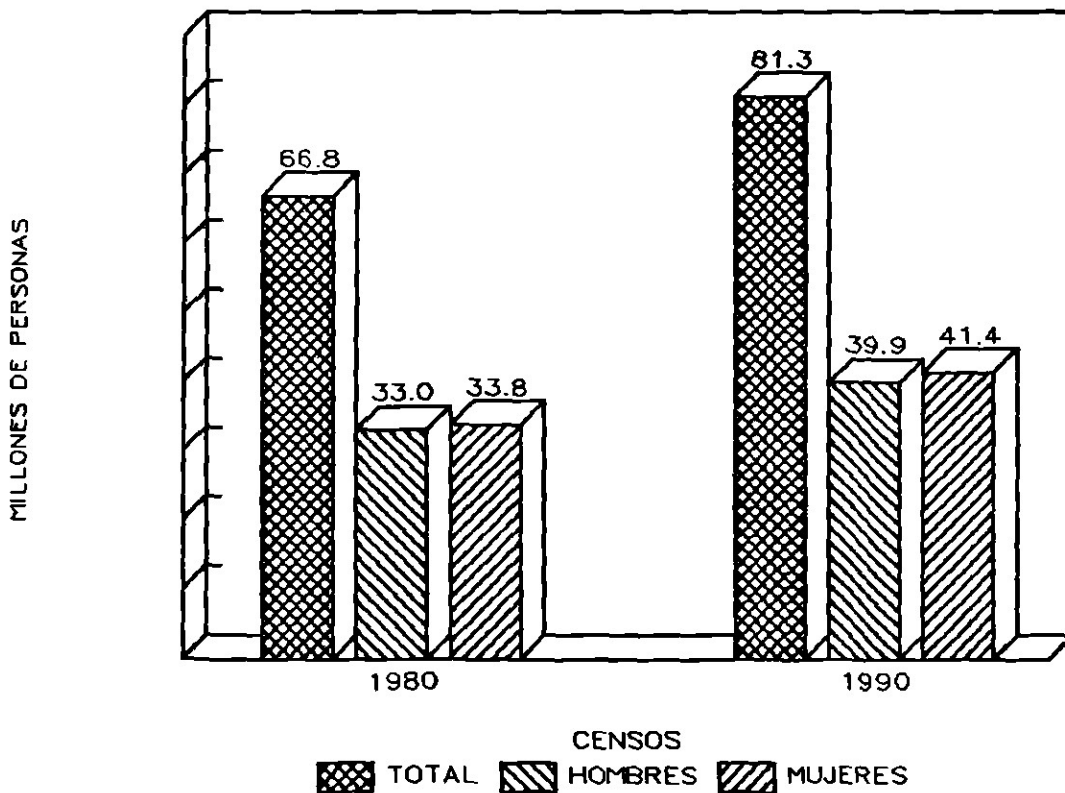

GRAFICA NO. 5

11. Población de 15 años y más, según condición de Alfabetismo y Analfabetismo en la Rep. Mexicana Censo 1980.

Edad	Población total	Hombres	Mujeres
15-65 ó +	37,927,410.	18,500,443.	19,426,967.
Alfabetas	31,475,670.	15,955,272.	15,520,398.
Analfabetas	6,451,740.	2,545,171.	3,906,569.

12. Población de 15 años o más, según condición de Alfabetismo y Analfabetismo en la Rep. Mexicana. Censo 1990.

Edad	Población total	Hombres	Mujeres
15-65 ó +	49,610,876.	23,924,966.	25,685,910
Alfabetas	43,354,067.	21,575,645.	21,778,422
Analfabetas	6,256,809.	2,349,321.	3,907,488

POBLACION DE 15 ANOS O MAS EN LA REPUBLICA MEXICANA

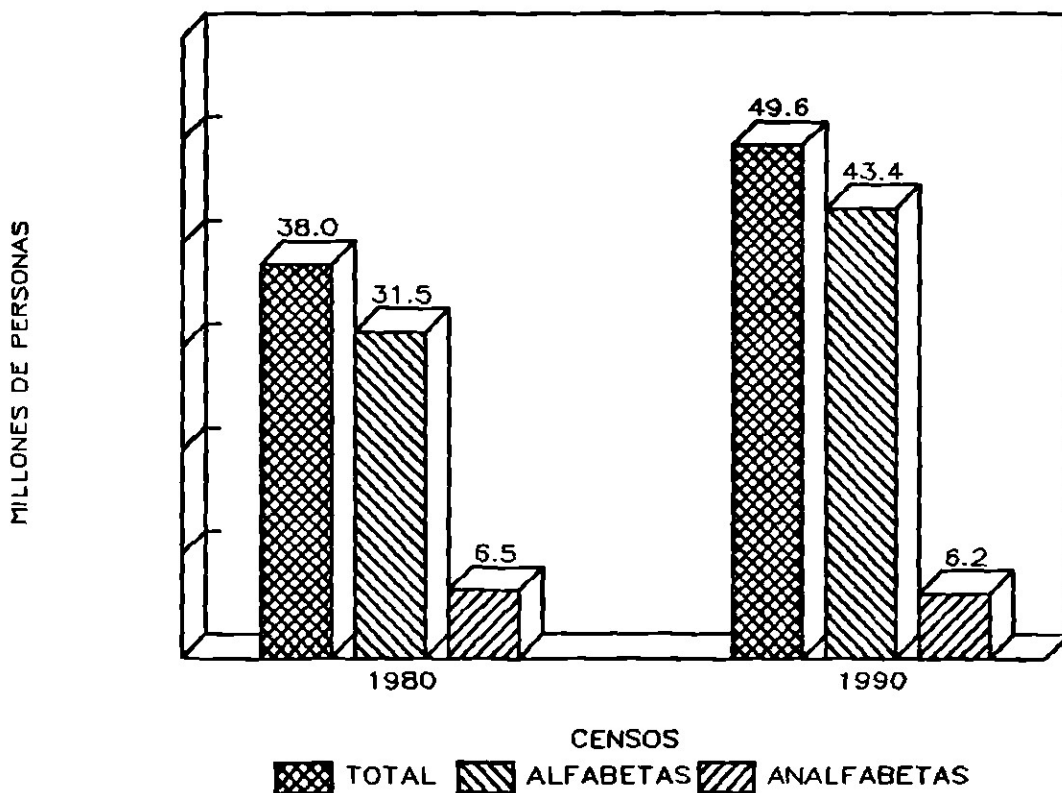

GRAFICA NO. 6

III.3.- Antecedentes y Conformación Actual de la Campaña de Alfabetización del Estado de México.

El Estado de México siempre ha destinado recursos humanos y materiales para atender la tarea de Alfabetización. Desde 1944, en que el Presidente de la República el Gral. Manuel Avila Camacho, promulgó la campaña contra el analfabetismo.

Más adelante, en 1951, se crea el Departamento de Alfabetización dependiente de la Dirección de Educación Pública del Estado.

Posteriormente en 1982, se establece la Coordinación General de la Campaña de Alfabetización del Estado de México, CAEM, con el fin de conjugar y estimular la acción alfabetizadora de las diversas instancias federales, estatales y municipales que participan en nuestro medio.

Actualmente, esta labor educativa en beneficio del adulto iletrado, alcanza mayor penetración en todos los ámbitos del territorio estatal; coordinando los esfuerzos y la participación de los organismos oficiales y no gubernamentales; así como atendiendo también la post-alfabetización, para lograr de esa manera erradicar el analfabetismo de raíz.

De esta manera la Campaña de Alfabetización del Estado de México, como un organismo del Gobierno del Estado, integra a las diversas instancias, dedicadas a impartir los principios básicos de la lecto-escritura y las operaciones aritméticas fundamentales, buscando de esta forma, optimizar los recursos destinados a este fin, e incentivar en mayor grado a la población que requiere de este servicio en la entidad.

Se presenta en forma extensiva a los 121 municipios, los cuales se agrupan en 19 regiones, de forma permanente durante todo el año y desarrollando las siguientes actividades:

- Censo
- Sensibilización
- Captación
- Capacitación y Asesoría Técnica.
- Proceso de Enseñanza-Aprendizaje
- Evaluación

Para lograr dichas actividades, la CAEM considera los siguientes objetivos:

1. Apoyar sistemáticamente y eficientemente a las instituciones que proporcionan el servicio de Alfabetización, con el objeto de que, la adquisición funcional de la lecto-escritura, la aritmética elemental y los contenidos que contribuyan a reforzar la identidad nacional, lleguen al mayor número de personas iletradas de 15 años o más en el Estado de México.

2. Operar en forma intensiva, extensiva, participativa e integral, la Campaña de Alfabetización del Estado de México.

3. Asesorar a las instituciones participantes para la detección, promoción, atención y/o canalización de adultos iletrados.

4. Vincular la Alfabetización con los programas de Educación Básica.

Para afrontar con éxito la responsabilidad la CAEM, debe establecer lazos continuos de comunicación, coordinación y realización con las siguientes instituciones participantes:

Instituciones Operativas. Estas instituciones tienen por objeto brindar los servicios de difusión, motivación, promoción, captación, incorporación y supervisión de Alfabetización en coordinación con los 121 municipios, para lograr así, lo estipulado en el plan general de trabajo de la Campaña de Alfabetización del Estado de México, y las cuales son las siguientes:

- Instituto Nacional para la Educación de los Adultos, INEA.
- Departamento para los Adultos.
- Departamento de Educación Superior.
- Departamento de Educación Especial.
- Servicios Educativos Integrados al Estado de México, SEIEM.
- Consejo Nacional para el Fomento Educativo, C O N A F E.
- 22/ava. Zona Militar.
- Comisión de la Mujer.
- Dirección de Promoción Social.

Instituciones de Apoyo. Estas instituciones propician la participación de los diversos sectores de la sociedad, coadyuvando en la planificación y expansión del servicio que brindan las instituciones operativas en la modalidad de Alfabetización y Post-Alfabetización, las cuales son las siguientes:

- Universidad Autónoma del Estado de México, U.A.E.M.
- Sindicato de Maestros al Servicio del Estado, S.M.S.E.M.
- Desarrollo Integral de la Familia, D.I.F.
- Instituto Nacional de la Juventud y el Deporte del Estado de México, I N J U D E M.
- Instituto de Salud del Estado de México, I.S.E.M.
- Coordinación General de Apoyo Municipal.
- Dirección de Gobernación.
- Dirección de Prensa y Difusión.
- Dirección General de Comunicación Alterna.
- Radio y Televisión Mexiquense.

La Campaña de Alfabetización del Estado de México, para llevar a cabo su tarea alfabetizadora, actualmente se apoya en el Método global de análisis estructural.(58)

Al concluir el proceso de Alfabetización, se otorga al alfabetizando una constancia y al alfabetizador u orientador un reconocimiento. Asimismo a los neo-alfabetizandos un paquete de libros de post-alfabetización.

(58) vid infra, p.71

Actualmente la Campaña de Alfabetización del Estado de México se conforma de la siguiente manera:

ORGANIGRAMA.

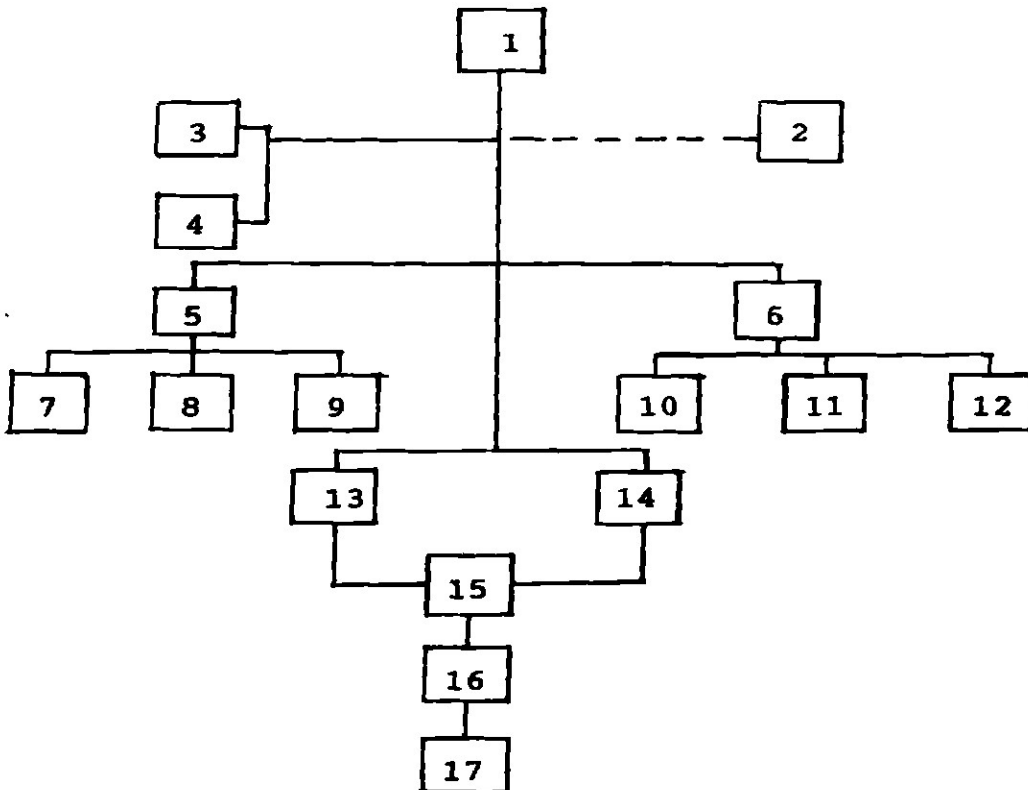

1. Coordinación General. Coordina todas las labores de Alfabetización
2. Instituciones Participantes. Apoyan prestando el Servicio de la Alfabetización ó a través de la difusión.
3. Unidad de Estudios y Proyectos Especiales. Elabora algunos proyectos en pro de la Alfabetización.
4. Unidad de Comunicación Social. Difunde toda la campaña a través de mensajes en televisión, radio, pinta de bardas, voceo, artículos de papelería.
5. Coordinación Administrativa.
6. Coordinación de Organización y Desarrollo Técnico.
7. Unidad de Desarrollo y Control de Personal.

8. Unidad de Recursos Materiales y Servicios Generales. Proporciona todo el material tanto a alfabetizadores como a alfabetizandos.
9. Unidad de Programación y Presupuestación.
10. Unidad de Asesoría y Capacitación Técnica. Capacita a los alfabetizadores sobre el manual de Análisis Estructural.
11. Unidad de Registro, Control y Evaluación. Registra a todos los iletrados que están en proceso educativo.
12. Unidad de Servicios de Post-Alfabetización. Fomenta el hábito de la lectura y la continuidad educativa en los alfabetizandos.
13. Representantes Municipales. Auxilian en labores y difusión de la Alfabetización.
14. Promotores Regionales. Promueven con las autoridades regionales pertinentes las actividades de Alfabetización
15. Instituciones Educativas.
 - Instancias no Gubernamentales.
 - Otros.
16. Alfabetizadores.
17. Iletrados. (59)

Para comprender un poco más sobre la tarea alfabetizadora, a continuación estudiaremos los métodos más utilizados en la enseñanza de la lectura, escritura y matemáticas fundamentales en la Alfabetización.

III.4.- Métodos Utilizados para la Enseñanza de la Lectura, Escritura y Matemáticas Fundamentales en la Alfabetización.

En México y en otros países, donde existe el problema del analfabetismo, se han utilizado distintos tipos de métodos y con diferentes características, para que los adultos iletrados

(59) cfr. CAEM., Antecedentes y Conformación Actual de la Campaña de Alfabetización del Estado de México.

aprendan la lecto-escritura y el cálculo básico.

A continuación estudiaremos dichos métodos, que conforman el proceso de enseñanza-aprendizaje en la Alfabetización.

Principales Métodos para la Enseñanza de la Lectura.

Cuando nos referimos a los métodos de enseñanza de la lectura, se alude a diversos procedimientos generalmente plasmados en un libro o cartilla, que se emplean para facilitar el aprendizaje en sus primeras fases.

Una antigua clasificación, dividía los métodos de la lectura en sintéticos y analíticos, pero a las diversas tendencias tradicionales, se han incorporado ultimamente otras prácticas y experiencias, basadas en determinadas conquistas de la Pedagogía.(60)

Para comprender mejor dicha clasificación, es mostrada en el siguiente esquema:

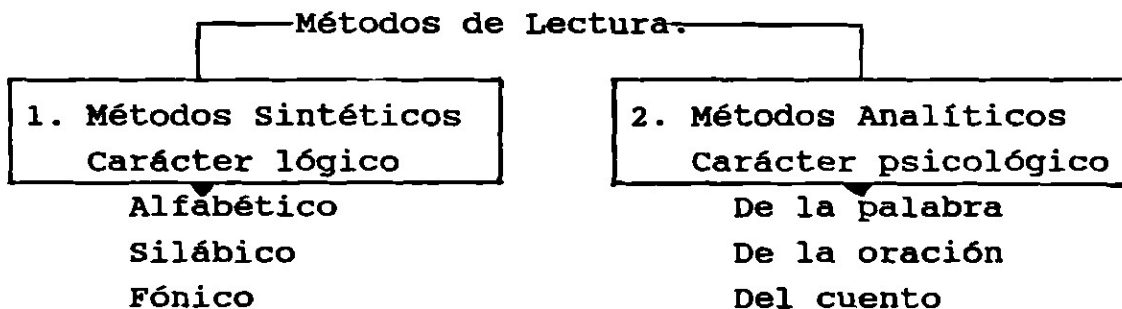

1. Métodos Sintéticos.

Desde la antigüedad, han sido estos métodos los más usados en la enseñanza de la lectura, pues se adaptan perfectamente a las características de la lengua castellana.

El proceso de aprendizaje que se seguía con estos procedimientos era muy simple; la tarea comenzaba con la enseñanza de las letras, después las sílabas o sus sonidos, para llegar más tarde, mediante la combinación de unas y otras, a las palabras y frases. Incluso cada tramo de este proceso se

(60) cfr. ENCICLOPEDIA TECNICA DE LA EDUCACION, Tomo III, p.665

presentaba, desde el punto de vista metodológico, de una forma independiente.

Por ejemplo : a,b,c,d,e,f,g,h,i,j,k,l,m,n,.....
con las vocales y consonantes se forman sílabas.
da , de , di , do , du.

y con la combinación de unas y otras se forman palabras:
dado, deja, dime, domo, duda.

Sin embargo la práctica magisterial seguía con este sistema, a pesar de que se había señalado numerosos defectos; por ejemplo: su preocupación por el reconocimiento de las letras, sílabas y la pronunciación correcta de las palabras, en detrimento del significado real de cada vocablo; quedando de esta manera relegada a un segundo término, la comprensión lectora. Su escasa motivación por consiguiente, era la causa de un aprendizaje penoso y difícil. Así pues, el abuso de la lógica resumía un procedimiento apoyado escasamente en la Psicología. Dentro de los métodos sintéticos encontramos:

- El Método Alfabético, que se caracteriza porque comienza el aprendizaje por la forma y el nombre de las letras, hasta llegar al de las palabras. Acentúa al máximo la repetición mecánica de la lectura olvidando la comprensión, que es el fundamento de esta actividad, y, por otra parte, el aprendizaje aislado de las letras , impide su correcta combinación, retrasando el final de una tarea que puede desarrollarse en un lapso más corto. A estos defectos habría que añadirle una dificultad de índole fonética, porque el nombre de las consonantes no siempre corresponde con su sonido en las palabras.

Por ejemplo: m su sonido (m)
a su sonido (a)
m - a - m - a

- El Método Silábico, parte, como indica su nombre, de las sílabas cuya combinación permite llegar a las palabras y frases. Su técnica es pues, sumamente lógica, fácil de aprender, al tiempo que coadyuva al aprendizaje de palabras nuevas. También podría señalarse un defecto, que en orden a la lectura es muy

grave, el alumno durante mucho tiempo maneja sílabas y palabras sin sentido, con escaso relieve motivador y con una pronunciación mecánica.

Por ejemplo: d - a = da dada deda dida doda duda
 d - e = de dade dede dide dode dude
 d - i = di dadi dedi didi dodi dudi
 d - o = do dado dedo dido dodo dudo
 d - u = du dadu dedu didu dodu dudu

- Y el Método Fónico, el aprendizaje se realiza por medio de la enseñanza de los sonidos de las letras utilizando distintos recursos, como la onomatopeya, que por medio de dibujos relacionados con los sonidos, se aprende. Es un Método lógico, que facilita la perfecta identificación de las palabras, por la asociación dibujo-sonido, pero da lugar a combinaciones artificiales, que dificultan la comprensión de los vocablos y las frases. (61)

Por ejemplo : "o" suena (o), como oso
 "d" suena (de), como dedo.

2. Métodos Analíticos.

En ellos el aprendizaje comienza con palabras y frases cortas, que el alumno comprende desde el principio ; por tanto, no puede negarse que están bien fundados psicológicamente. Mediante el análisis de tales palabras se llega al conocimiento de sílabas y letras. Su único defecto reside en la dificultad para identificar palabras nuevas, lo que exige el análisis de sus elementos.

Por ejemplo : mano lápiz
 ma - no lá - piz
 m - a - n - o l - á - p - i - z

Dentro del método analítico encontramos:

- El Método de la palabra, aquí el alumno empieza reconociendo una serie de dibujos, al tiempo que aprende su significado de otros tantos vocablos, que se descompone después en sus

(61) cfr. idem

elementos. El proceso continúa con la combinación de estos elementos en nuevas palabras que van unidas a un dibujo, lo que facilita el aprendizaje de su significado.

Por ejemplo:

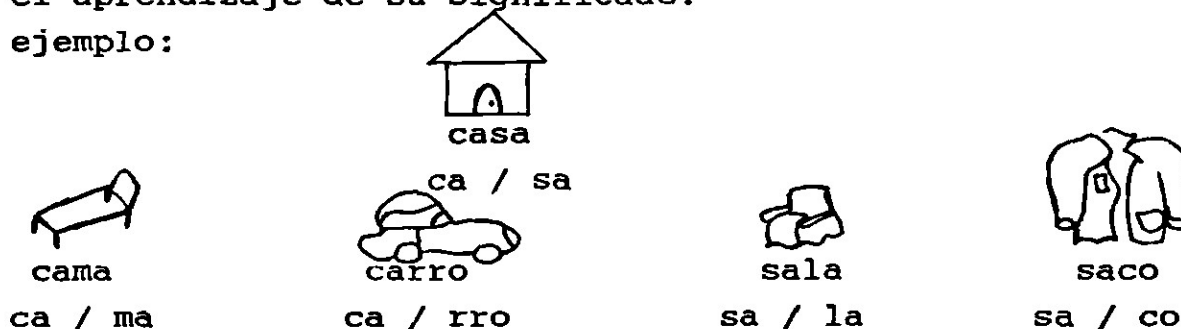

- El Método de oración, tiene una técnica especial. El maestro en una conversación inicial, provoca la frase que va a ser objeto de la lección, escribiéndola en el pizarrón. Este método considera la frase u oración como unidad de pensamiento y no como una suma de palabras. La comprensión de palabras y frases, desde las etapas iniciales, despierta en los alumnos un profundo interés por la lectura.

Por ejemplo : El maestro dice :

Ayer llovía mucho en el campo, ...

Un alumno dice :

Ayer corté madera

Otro alumno dice :

Ayer fuimos de día de campo y hubo un incendio

-Y el Método del cuento o narración corta, sigue la misma técnica que el anterior método, aunque el aprendizaje comienza con un cuento corto o historieta. Sin duda alguna, es un método muy motivador para los alumnos. Pero suele objetarse, que al leer se trata de adivinar el relato aprendido de memoria, lo que da lugar a errores e inexactitudes.(62)

El análisis de los diferentes métodos para la enseñanza de la lectura, nos indica que con todos es factible dicha enseñanza,

(62) cfr. ibidem, p.667

pero como lo demuestra la práctica unos son más fáciles y sencillos que otros, exigiendo al educando menos esfuerzo y al maestro menos fatiga.

Aunque los métodos de lectura se han clasificado en sintéticos y analíticos, es importante mencionar que son mutuamente complementarios; no pueden ser puramente analíticos o sintéticos, es decir, son el derecho y el revés de una misma tela. Todo método racional de lectura, por consiguiente debe hacer análisis y síntesis, la diferencia consiste unicamente en el punto de partida: si se comienza por uno o por otro.

El análisis y la síntesis desempeñan cada cual un papel interesante en el trabajo de la lectura y la escritura. Al leer se sintetiza, al escribir se analiza, es decir, la síntesis hace al lector y el análisis al escritor.

Es así la diferencia esencial que hay entre leer y escribir, lo primero es más fácil que lo segundo.(63)

Principales Métodos para la Enseñanza de la Escritura.

El estudio de los métodos para la enseñanza de la escritura, se refiere principalmente al tipo de caligrafía usada, es decir, a la forma y la calidad de la letra.

Anteriormente se utilizaba el tipo de letra cursiva, su enseñanza se basa en la adquisición de la habilidad para escribir los trazos o elementos de las letras, de manera continua en cada palabra. Puede decirse que este método, concibe la escritura como un arte y por tanto, su actividad se justifica en sí misma.

En métodos más modernos, se utiliza el tipo de letra script o de molde, su enseñanza comienza con ejercicios preparatorios de gran importancia y simultáneamente con la enseñanza de la lectura. Este tipo de escritura viene caracterizado por una serie de notas que revalidan su importancia, en orden al aprendizaje. Porque las letras son parecidas al tipo de imprenta y se forman principalmente con trazos rectos y no se unen.

(63) cf. BARBABOSA, H. Como han aprendido a leer y a escribir los Mexicanos. p.1-5

Estos caracteres, al menos al principio, facilitan el proceso de la escritura y constituye más tarde, un aprendizaje del más alto interés para la lectura de textos impresos, con cuyo tipo de letra está familiarizado el alumno.

La letra script, es más legible y fácil de aprender que la letra cursiva, pero de menor rapidez, porque debe hacerse más pausas, no sólo entre las letras de una palabra, sino también entre los trazos de una letra.(64)

Una vez expuestos los fundamentos de los Métodos para la enseñanza de la lectura y escritura, es conveniente considerar ahora ciertos aspectos prácticos, a fin de facilitar la labor del profesor, que tiene que elegir entre los variados métodos existentes.

Condiciones Básicas de un Método de Alfabetización.

1. La enseñanza simultánea de la lectura y la escritura.

Hoy no se concibe la casi completa separación entre estas dos enseñanzas, porque es tan estrecha su dependencia, que se hace necesario el esfuerzo recíproco de una sobre otra, alternando los ejercicios y apoyándose simultáneamente.

2. La adaptación de los Métodos.

Adaptar un método para niños a la enseñanza de adultos, o viceversa, es un hecho que se produce con cierta frecuencia; sin embargo, es preciso tener en cuenta que las necesidades de unos y otros son distintas y el mismo método no puede servir en general a ambos.

3. El mejor método y el factor profesor.

No hay ningún método óptimo en absoluto ; el mejor método es el que es determinado y seleccionado por el propio profesor, de acuerdo con las circunstancias escolares y personales. Para hacer dicha selección el profesor deberá tener conocimiento de causa, por lo menos de los métodos más acreditados y haber presenciado su aplicación por expertos, a fin de apreciar de un modo objetivo las ventajas e inconvenientes del mismo.

(64) cfr. ENCICLOPEDIA TECNICA DE LA EDUCACION. Tomo III, p.670

4. Los métodos rápidos.

La rapidez es una cualidad que suele señalar los métodos actuales y en la que muchos fundamentan su técnica. Pero esto no es un problema, ya que cualquier método puede lograr excelentes resultados, si a ello se le suma la buena actuación del profesor y la disposición del alumno.

No cabe duda, que la rapidez y la economía de tiempo son metas importantes, pero a condición de que no se rebajen los objetivos y se respete el ritmo personal. Lo más importante, es lograr que la lectura y la escritura alcanzadas por el sujeto, se conviertan en hábito y las pueda usar el adulto como elemento de relación humana y como instrumento de trabajo.

5. El método y la psicología del adulto.

Un buen método debe movilizar todas las fuerzas psicológicas del alumno en dos sentidos. Razonado, a fin que el adulto capte desde el primer momento el fin utilitario del aprendizaje, y Activo, para que se consiga hacer trabajar la mente del alumno. (65)

Principales factores en la enseñanza de la matemáticas.

En el planteamiento didáctico de las matemáticas, es necesario tener en cuenta tres factores: el matemático, el psicológico y el social. Dichos factores señalan en cierto modo, el método, los procedimientos y el programa de enseñanza. Para ello se insiste hoy, en la necesidad de cambiar la actitud mental de los profesores, hacia las matemáticas exigiéndoles una nueva preparación.

El factor matemático.

Las matemáticas modernas se caracterizan por su unificación, la generalización de los enunciados y su dinamismo. Las tres estructuras en las que se fundamenta este factor, son las estructuras algebraicas, que hacen referencia a las relaciones

(65) cfr. ibidem, p.670-671

entre los objetos ; las estructuras de orden se refieren a la formación del mecanismo matemático, base del razonamiento ; y las topologías, que hacen referencia a las relaciones geométricas.

Como base común, se encuentra la teoría de conjuntos, que se refiere a la nueva matemática en sentido unitario y armónico. Junto a ello aparece un lenguaje matemático que pretende hallar un simbolismo conciso, preciso y universal. Así pues, la enseñanza de las matemáticas es esencialmente la enseñanza de las formas fundamentales del razonamiento.

El factor psicológico.

Cuando hacemos mención de este factor nos estamos refiriendo al adulto, como sujeto de características especiales diferentes a las de los niños. En principio, será necesario variar la actitud mental de estos alumnos, que aunque no poseen conocimientos matemáticos, sí tienen las experiencias en el manejo de los números y ciertas habilidades matemáticas, encaminadas a resolver actividades cotidianas de compra-venta, de peso o de medida.

Es importante detectar los intereses matemáticos concretos, de estos alumnos, que casi siempre se dirigen al aspecto utilitario y a la promoción profesional.

El factor social.

Se refiere principalmente a la utilidad que posee el estudio de las matemáticas, tanto a nivel individual como a nivel social. Dicho factor queda mejor delimitado, cuando se observa que el número de adultos que en mayor medida se incorporan a la Educación de Adultos suele aspirar en principio a una promoción social y profesional que mejore su vida más que la adquisición de una mayor cultura, en sí misma.(66)

Con la adquisición de las técnicas básicas de la lectura, escritura y matemáticas fundamentales, se consigue superar la etapa escrita en la alfabetización. Mas ésta quedaría incompleta, si no fuera acompañada, de un mejoramiento cultural desarrollado a un programa de conocimientos básicos.

Y es aquí donde la labor del profesor, puede destacarse al

(66) cfr. ibidem, p.688-689

máximo, pues ya no se trata de la enseñanza de unas técnicas instrumentales, sino de incorporar a la cultura, de un modo progresivo, a los hombres que permanecen aún, en un nivel educativo inferior.

A continuación estudiaremos el método palabra generadora que se utilizaba anteriormente para la Alfabetización de Adultos, en México.

III.5 Método Palabra Generadora.

El método palabra generadora, es el que se utilizó en México hasta 1990 para la enseñanza de la lecto-escritura, en la Alfabetización de Adultos.

Las causas por la que se dejó de manejar dicho método, es que se esperaba mejores y más rápidos resultados, aunado a la necesidad de manejar un libro único y no 14, como requiere éste.

Este método, creado por Paulo Freire, se fundamenta "en una Pedagogía en el que el esfuerzo totalizador de la praxis humana busca, en la interioridad de ésta, retotalizarse como práctica de la libertad." (67)

Y " la práctica de la libertad, sólo encontrará adecuada expresión en una Pedagogía en que el oprimido o analfabeto, tenga condiciones de descubrirse y conquistarse, reflexivamente, como sujeto de su propio destino histórico."(68)

Es decir, las técnicas de este método, nos conducen a una sola dirección del pensamiento de Freire, donde alfabetizar se iguala a concientizar, porque da la oportunidad al hombre de volver a encontrarse, mientras va asumiendo reflexivamente el propio proceso en que el se va descubriendo, manifestando y configurando. (69)

La técnica de las palabras generadoras, pertenecen al tipo de procedimientos globales ó analítico-sintético. Y como su

(67) FREIRE, P., Pedagogía del Oprimido, p.9

(68) idem.

(69) cfr. ibidem, p. 17

nombre lo indica, son generatrices, porque a través de la combinación de sus elementos básicos, propician la formación de otras palabras.

En el desarrollo del método, se utilizan 14 palabras, que se basan en dos aspectos principalmente: en Temas de interés para los adultos, porque se relacionan con aspectos de suma importancia para ellos, como son : salud, alimentación, vivienda, trabajo, educación y recreación ; como también en Palabras que son conocidas en el vocabulario de éstos, las cuales son las siguientes:

Palabras Generadoras :

- | | |
|--------------|----------------|
| 1.- pala | 8.- familia |
| 2.- vacuna | 9.- leche |
| 3.- basura | 10.- tortilla |
| 4.- medicina | 11.- piñata |
| 5.- cantina | 12.- casa |
| 6.- trabajo | 13.- mercado |
| 7.- guitarra | 14.- Educación |

Para la enseñanza de cada una de las palabras generadoras se siguen las siguientes fases.

- Discusión de Temas.
- Aprendizaje de la lectura y la escritura.
- Ejercitación y Comprobación.

La Discusión de temas. Es la base del método de la palabra generadora. Aquí se inicia el aprendizaje de cada palabra, sin embargo, se puede presentar en todo el proceso. La discusión consiste en un intercambio de ideas y opiniones entre los integrantes del grupo, sobre un tema de interés que todos conocen y pueden aprender.

El aprendizaje de la lectura y escritura. Aquí se indica la palabra generadora que le corresponde a la lámina que sirvió para la discusión. La enseñanza de las consonantes no se da

aisladamente, sino con la familia silábica. Y a medida que avanza el aprendizaje, en las familia silábicas puede haber confusión, ya sea, porque diferentes familias suenan igual, como:

ve vi vo vu y be bi bo bu

O porque en una misma familia donde las sílabas se escriben diferentes y el sonido de las consonantes semejantes, como :

co ca cu qui que.

Para evitar dichas confusiones, se recomienda lo siguiente:

1. Que quede bien claro el sonido de la familia silábica.
2. Que se identifique el sonido con la forma de escribir cada sílaba.
3. Enseñarle a los adultos los dos tipos de letra, tanto la cursiva como la script, para que éste tenga la oportunidad de escoger el tipo de letra que desee utilizar.

En algunas palabras generadoras como cantina y trabajo, se recomienda que se elabora algunas otras familias para facilitar el aprendizaje, por ejemplo:

sol sel sil sul sal ban bon bin ben bun
dre dru dri dro dra

Ejercitación y Comprobación. En esta tercera fase del método, se pretende que los adultos del grupo, practiquen lo aprendido y lo apliquen; como al mismo tiempo se espera que, comprueben que están aprendiendo lo indicado y resuelvan dificultades o dudas.

Para apoyar esta fase del método se cuenta con un material llamado, Paso a Paso, el cual cuenta con 14 cuadernos de trabajo para la lecto-escritura, que corresponden a cada una de las 14 palabras generadoras, como también a 4 libros para las operaciones básicas.

Mediante los ejercicios de los cuadernos de trabajo se puede comprobar:

1. La lectura oral o en voz alta. La cual se debe realizar constantemente, ya sea en grupo o individualmente, reforzándola con los escritos en el pizarrón y en el cuaderno de trabajo.

2. La lectura de comprensión. Este tipo de lectura es un poco más difícil, porque el adulto debe leer y entender lo que lee; en los cuadernos de trabajo desde la primera palabra se pueden hacer ejercicios de la lectura de comprensión que permitirán comprobar que el adulto entiende desde las palabras sueltas hasta los textos.

3. La copia. Debe realizarse constantemente, porque permite la ejercitación de la escritura en los adultos, para que logren escribir con rapidez y claridad. El adulto primero, debe leer lo que va escribiendo y después hacer la copia con la letra que el haya decidido usar.

4. El dictado. Este tipo de escritura es un poco más difícil que la copia, porque el adulto tiene que escribir lo que está oyendo, sin tener una muestra escrita. Se debe realizar el dictado en cada palabra generadora, a excepción de pala.

5. Expresión escrita. Esta es la forma más importante de la escritura, porque le permitirá al adulto redactar o escribir sus propios documentos con seguridad, sin embargo, requiere que el adulto primero, ponga en orden sus pensamientos para después escribirlos. Para ayudar al adulto a expresarse por escrito, se les puede pedir que escriban algo a partir de la palabra cantina, dejándoles en libertad ó sugerirles algunos temas, como la familia, el trabajo, su pueblo, las fiestas... .(70)

Como se sabe, ningún método es perfecto u óptimo, y en específico éste método, puede llevar a una memorización visual y mecánica de palabras y de sílabas.

Con base en esto han surgido algunas propuestas sustentadas en algunas teorías del aprendizaje, con aplicación al método palabra generadora y son las siguientes:

1. Realizar una fase en la que se investiguen las palabras generadoras que constituyen el universo temático de la comunidad.

2. Seleccionar las palabras con base en:

- su riqueza silábica.
- a su dificultad fonética.

(70) cfr. CAEM., Manual del Alfabetizador, p.7-14

- su contenido práctico.
- en relación a los fenómenos sociales en su carácter unitario.

3. Enfatizar, que la discusión debe ser un diálogo en el trabajo común del alfabetizador y el alfabetizando.(71)

A continuación estudiaremos el Método Global de Análisis Estructural, el cual se utiliza en nuestro país, para Alfabetizar desde 1991.

III.6 Método Global de Análisis Estructural.

En la búsqueda por encontrar un método que contara con las características para implementarse al proceso de alfabetización y que además se adaptara al manejo de un libro único, llevó al Instituto Nacional de la Educación para los Adultos, INEA, a conocer este método, y es el que desde 1991 se maneja.

El Método Global de Análisis Estructural se basa en un proceso natural del aprendizaje del ser humano, porque cuando aprende a hablar el hombre dice palabras precisas y significativas. Y es así como este método presenta palabras enteras a su alcance y posteriormente diferencia los elementos que la integran.

El fin que se ha fijado el método global de análisis estructural, es de gran importancia porque a través de la lectura y escritura se va enriqueciendo la cultura general del hombre.

Dentro de los precursores están: Comenio (1768), Dam (1787) y Heinke (1790).

En el año de 1904 en Bélgica , surge un Pedagogo en el Instituto de Bruselas, Ovidio Decroly, que maneja las corrientes de métodos sintéticos y analíticos, inclinándose por éstos últimos, basados en el hecho de que la imagen completa de una palabra, se retiene con más facilidad, que la imagen necesariamente abstracta.

(71) cfr. INEA., op cit, p. 398-400

Para comprender mejor este método es necesario conocer las definiciones de cada una de sus partes.

Método : conjunto de principios organizados específicamente para llegar a un fin.

Global : parte de un todo integral que tiene un significado definido y que le va a sugerir al alumno una idea completa.

Análisis : procedimiento básico en el manejo de este método, se debe realizar después de la visualización de todo.

Estructural : parte de un enunciado.

Como características básicas de este método, podemos señalar tres:

- Se ubica dentro de los métodos globales de análisis.
- Pertenece al grupo de los métodos simultáneos, en tanto al aprendizaje de la lectura y escritura.
- Emplea exclusivamente escritura no ligada, denominada script.

También este método, comprende tres etapas para su desarrollo, las cuales son las siguientes:

1. Etapa Preparatoria.

Comprende los ejercicios de maduración como: rayar, iluminar, pintar, escuchar diversos sonidos, reproducir figuras hechas por el maestro, ensartar, enrollar papel crepé, ejercicios de caligrafía.

Estas actividades están dirigidas al desarrollo de la habilidad para ejecutar movimientos de agudeza visual y auditiva.

2. Etapa de Adquisición de Conocimiento.

En esta etapa se imparten las grafías del abecedario, y a continuación daremos a conocer los diferentes pasos técnicos para la enseñanza:

- Incentivación. Se inicia motivando al adulto para centrar su atención.
- Presentación de la imagen. Se observan las imágenes del libro de trabajo del alfabetizando.
- Interrogar a los alumnos. Se pregunta sobre lo observado.

- Asociación de la imagen. Se verifica que la respuesta corresponda con lo observado.
- Visualización y lectura del enunciado. Se le da escrito el enunciado al adulto y se repite éste.
- Análisis del enunciado en palabras. Se divide el enunciado en las palabras que integren éste, recortando el enunciado.
- Elaboración de síntesis. Una vez que se divide el enunciado en partes, el adulto integra nuevamente el enunciado.
- Análisis de las palabras en sílabas. Se busca la palabra motivo de estudio en libro de trabajo y se divide en sílabas.
- Combinación de sílabas. Se toma la sílaba motivo de estudio y se hace la combinación con mayúsculas y minúsculas.
- Integración del enunciado. Se integran las sílabas de la palabras motivo de estudio y posteriormente se integran todas las palabras.
- Copia del enunciado. Copian el enunciado en su cuaderno de escritura.
- Presentación de nuevas palabras. Se presentan nuevas palabras dos o tres que contengan las sílaba motivo de estudio. El alfabetizador lee las sílabas desconocidas y el adulto lee la que conoce.
- Lectura de las palabras. Leen las palabras nuevas completas.
- Dictado. Se dictan las palabras que tengan esta sílaba.

Como ejemplos de esta etapa, presentamos lo siguiente :

LEER.

En mi comunidad las mujeres muelen el maíz.

LEER LA PALABRA.

comunidad

LEER LAS SILABAS.

MI	MU	MA	MO	ME
mi	mu	ma	mo	me

LEER Y ESCRIBIR LAS SILABAS.

mi mu ma mo me
mi
Mi Mu Ma Mo Me
Mi

SUBRAYAR EN LAS PALABRAS LAS SILABAS.

MI MU MA MO ME
MISA MULA MASA MOLE MESA

COMPLETAR LAS PALABRAS.

mu me mo ma mi
__la __sa __le __íz Ca__lo

3. Etapa de Afirmación

Son medios que se utilizan para fortalecer, afirmar, promover y reforzar el aprendizaje. Dentro de esta etapa encontramos actividades para que se fortalezca el aprendizaje de la lectura y escritura.

Actividades para la lectura.

- Carteles. Se pegará el cartel en el objeto respectivo, con la finalidad de favorecer la visualización y la asociación semántica.

- Etiquetas. Proporcionar un cartel al educando para que lo coloque en el lugar correspondiente.

- Nombrar Carteles. Distribuir en el grupo diferentes carteles, el alfabetizador, dará el nombre de un cartel y pedirá a los alfabetizandos, que lo localicen.

- Tocar Objetos. El alfabetizador señala objetos sin nombrarlos y le indica al alfabetizando que busque el letrero, que tiene el nombre del objeto señalado.

- Dibujos. El alfabetizador dibuja en el pizarrón objetos o grabados; a cada uno de los integrantes del grupo se le da un letrero para colocarlos en el dibujo correspondiente.

- Loterías. El alfabetizador elaborará loterías, conteniendo distintas palabras y las distribuirá a cada alfabetizando.

- Formación de Enunciados. El alfabetizador coloca en el

escritorio diversos letreros con palabras, y el alumno pasará a formar un enunciado con los mismos.

- Enunciados Incompletos. Escribirá el alfabetizador en el pizarrón enunciados incompletos, dejando espacios en blanco, para que el alfabetizando complete el enunciado, con las palabras correspondientes.

- Tarjetas con Grabados. Se coloca en el pizarrón un grabado y a los alfabetizandos se les distribuyen tarjetas, que contengan palabras iguales al texto; el profesor les indica que pasen al frente, a pegar la tarjeta en el orden correspondiente hasta integrar el grabado y posteriormente se realiza la lectura del mismo.

Actividades para la escritura.

- Modelo de Vocales. El alfabetizador hará que el alumno modele con plastilina, migajón, barro, yeso, etc, las vocales ó consonantes, favoreciendo los trazos difíciles.

- Formación de Letras. El alfabetizador dará las instrucciones para formar con arena, sopa ó frijoles, diversas letras.

- Tipos de Dictado:

1. Visual . Este consiste en mostrarle un dibujo al alfabetizando para que escriba su nombre.

2. Oral . El único factor que interviene es la expresión verbal.

3. Mixto . Cuando se le presenta un dibujo, se le pregunta ¿Qué es ? para que lo escriba en la parte inferior del dibujo.

- Tarjetas con Dibujo. Se le da un dibujo a cada alumno en forma individual, para que escriban el nombre del dibujo en el cuaderno.

- Formación de Vocablos. El alfabetizador presentará al alumno un crucigrama en el pizarrón, conteniendo sílabas para que el alfabetizando forme una gran variedad de palabras.

- Buscar Palabras. El alfabetizador pedirá al alfabetizando, que busque palabras con determinadas sílabas o vocales.

- Combinar Sílabas. El alfabetizador presentará varias sílabas en forma desordenada, para que el alfabetizando forme palabras escribiéndolas.

- Completar Enunciados. El alfabetizador formulará enunciados incompletos y cada alfabetizando quedará en libertad de completarlos en forma escrita.

Como mencionamos en páginas anteriores, todo método tiene ciertas ventajas, y específicamente éste, considera las siguientes :

- Considera el sincretismo, es decir parte de lo general para llegar a lo particular.

- Enseña a leer como se aprende a hablar.

- Favorece la maduración en el alfabetizando.

- Simultáneo el aprendizaje de la lectura-escritura.

- Favorece la comprensión de la lectura.

- Favorece los hábitos de la lectura.(72)

Después de haber realizado las investigaciones necesarias en diferentes puntos del país donde el analfabetismo es más elevado, para llevar a cabo la implementación de este método, el INEA se ha encontrado que los resultados no han sido muy optimistas, porque no ha tenido la aceptación que se esperaba, tanto de alfabetizadores como de los alfabetizados. Y en muchos de los casos, la práctica pedagógica se ha visto en la necesidad de utilizar los procedimientos y materiales del método palabra generadora, cuya aceptación sigue siendo mayor.

(72) cfr. CAEM., Método Global de Análisis Estructural, p. 1-7

CAPITULO IV

PANORAMA GENERAL DE LA CAPACITACION EN LA ALFABETIZACION EN EL MUNICIPIO DE TOLUCA.

IV.1 Panorama General de la Capacitación a Alfabetizadores en el Municipio de Toluca.

En el mes de Octubre de 1992, se realizó una investigación sobre la forma en que se llevaba a cabo la capacitación a los alfabetizadores en la Campaña de Alfabetización del Estado de México (CAEM) y en el Instituto Nacional para la Educación de los Adultos (INEA) en Toluca.

A continuación presentaremos los datos que se obtuvieron de dicha investigación.

CANDIDATOS.

El candidato ó alfabetizador, será aquella persona que haya terminado su Primaria, sepa leer y escribir, quiera participar en el programa, pero ante todo tenga la disposición de ayudar a los menos favorecidos. Porque esta labor requiere de una conciencia social, para brindar aquello que ya se recibió. Pero por desgracia son los menos, los que participan en el programa.

SELECCION.

Por esta razón, los coordinadores de cada zona, continuamente van a las comunidades a invitar a las personas que saben leer y escribir, a que participen en esta labor alfabetizadora. Para las industrias, también existen coordinadores que promueven esta labor, capacitando a personal de la misma empresa, para que alfabeticen a los obreros o personal en general, que son iletrados.

CAPACITACION.

La capacitación que se les da a los alfabetizadores, para iniciarse en esta tarea educativa, consiste en una información

general e informal de las características del adulto analfabeta, las dificultades en el aprendizaje, qué es y cuáles son las funciones de un alfabetizador, la clasificación de los métodos de lecto-escritura, y por último, la definición, ventajas, etapas, bases y pasos técnicos del Método Global de Análisis Estructural.

DURACION.

Esta capacitación tiene una duración de cuatro a seis horas, pero además cuentan con un coordinador, que los ayuda a resolver los problemas que se les presenta, durante su tarea alfabetizadora.

Durante esta investigación obtuvimos los siguientes datos, referentes a la administración de los recursos en la Alfabetización.

La campaña de Alfabetización es permanente, pero se divide en tres períodos de cuatro meses cada uno de manera formal, y que puede llegar hasta cinco períodos de manera extraordinaria, esto se deberá a que las metas fijadas para alfabetizar a un número de iletrados, no se lograron en los períodos señalados.

En los mismos períodos se reclutan a Alfabetizadores, porque su labor termina, cuando el grupo que tiene cada Alfabetizador, ha sido alfabetizado. Aunque existen algunos casos de personas que colaboran en el programa de manera extensiva.

La remuneración que perciben los Alfabetizadores, dependerá de cada Institución. En el caso del INEA, divide a los alfabetizadores en tres grupos en cuanto a su remuneración.

1. Gratificados, perciben N \$ 35.00 mensuales.
2. Becados, son aquellos estudiantes de Universidad, Normalistas o de Bachillerato Técnico, que tienen que cubrir 480 horas o 6 meses de servicio social y que perciben N \$ 190.00 mensuales.
3. Voluntarios, son aquellas personas que voluntariamente participan en el programa, alfabetizando a personas que ayudan en el trabajo del hogar, obreros, etc., y que no perciben ninguna remuneración.

En el caso del CAEM, es muy variada la forma de remunerar a los Alfabetizadores, hay quienes perciben N \$ 30.00, los que

tienen beca de Cosies hasta N \$ 300.00 mensuales y los que tienen beca del Gobierno del Estado N \$ 250.00 mensuales.

A continuación transcribiremos el Manual de Capacitación para los Alfabetizadores, utilizado por la Unidad de Asesoría Técnica y Capacitación de la Campaña de Alfabetización del Estado de México, CAEM, para capacitar a los Alfabetizadores.

Material Didáctico para el Curso de Capacitación.

" El acto de aprender comienza con el recién nacido y se acaba cuando el ser humano muere ".

1. Características de los Adultos Analfabetas.

Conviven y se comunican.

Saben hacer diferentes actividades.

Realizan cuentas mentalmente.

Piensan y saben lo que quieren y lo que necesitan.

Resuelven sus problemas y satisfacen sus necesidades.

Han desarrollado la memoria.

Transmiten conocimientos.

2. Que significa Alfabetizar ?

Es lograr que el adulto :

Entienda lo que lee.

Expresa por escrito lo que piensa.

Comprenda los conceptos básicos de las matemáticas en su vida diaria.

3. Dificultades en el aprendizaje.

Piensan que no pueden aprender.

Les da vergüenza que los demás se enteren que son analfabetos.

Creen que ya no les hace falta.

Piensan que ya es muy tarde.

4. El Alfabetizador debe:

Ser respetuoso y paciente.

Hacerlos confiar en su capacidad.

Ser amable.

Hacerlos ver sus logros.

Propiciar la participación de todos.

Fomentar un ambiente de confianza y respeto.

No hacer falsas promesas.

5. Funciones del Alfabetizador.

Conducir el proceso de enseñanza-aprendizaje.

Atender al grupo a su cargo en los horarios que se establezcan.

Verificar que los adultos que se integren a los grupos sean analfabetas puros.

Motivar al adulto para que permanezca durante todo el curso y continúe al terminar éste.

Llevar el registro de asistencia del grupo.

Llevar el seguimiento del avance del grupo.

Evaluar el aprovechamiento del grupo.

6. Clasificación de Métodos.

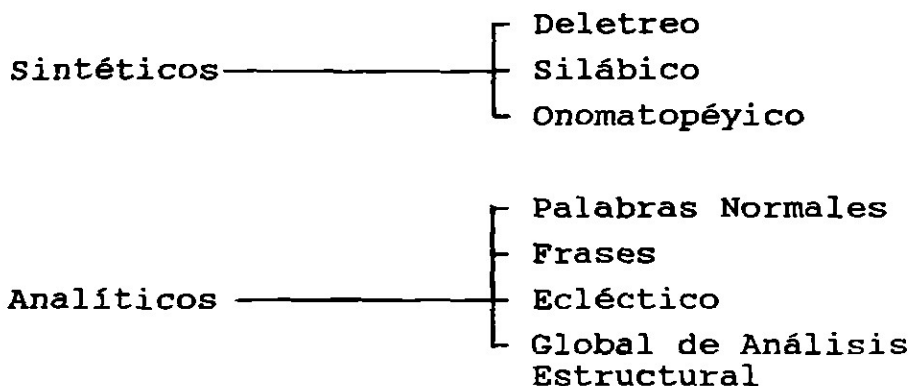

7. Método Global de Análisis Estructural.

Definición.

Método : conjunto de principios organizados especialmente para un fin.

Global : parte de un todo significativo.

Análisis : procedimiento básico de este Método.

Estructural : parte de un enunciado.

Ventajas.

- Considera el sincretismo.
- Enseña a leer y a escribir simultáneamente.
- Favorece a la maduración.
- Favorece la comprensión de la lectura.
- Favorece el hábito de la lectura.
- Es visual y ortográfico

Etapas.

- Preparatoria.
- Adquisición.
- Afirmación.

Bases.

- Elaboración de un cuento.
- Respetar la marcha del lenguaje.
- La necesidad de tomar la totalidad.
- El predominio de la percepción visual.

Pasos técnicos.

- Incentivación.
- Presentación de la imagen.
- Interrogar a los alumnos.
- Asociación de la imagen con el enunciado.
- Visualización y lectura del enunciado.
- Análisis del enunciado en palabras.
- Elaboración de síntesis.
- Análisis de la palabra en sílabas.
- Combinación de sílabas.
- Integración del enunciado.
- Copia del enunciado.
- Presentación de nuevas palabras
- Lectura de las palabras.
- Dictado y reforzamiento.(73)

(73) cfr. CAEM., Material Didáctico para el Curso de Capacitación,
p. 1-3

El manual de capacitación representa la guía pedagógica, didáctica y temática, a través del cual se desarrolla un curso de capacitación.

Dicho esto, podemos observar que el material didáctico (manual) utilizado actualmente para capacitar a los alfabetizadores, es insuficiente en cuanto alcance, diseño y contenido.

Alcance. El alcance de este manual es limitado, al no integrar factores que sensibilicen y concienticen al alfabetizador en relación :

1. Al problema del analfabetismo.
2. A un mayor conocimiento del adulto.
3. A la importancia de su función social, como alfabetizador
4. A los objetivos básicos de enseñanza dentro de la educación de adultos, como del proceso de aprendizaje y sus leyes.
5. A la diferencia entre el aprendizaje del niño y del adulto, para evitar la infantilización en el aprendizaje del adulto.
6. Al conocimiento y manejo de los diferentes métodos en la enseñanza de la lectura, escritura y matemáticas fundamentales en la alfabetización.
7. A la importancia del material didáctico dentro del proceso enseñanza-aprendizaje.

Diseño. El diseño de este manual está poco estructurado, porque se debe partir de lo general para ir particularizando cada parte del proceso.

De esta manera, el alfabetizador podrá comprender y asimilar de manera organizada el contenido que se le presenta.

Contenido. El contenido de este manual es pobre, porque no proporciona profundidad y suficiencia en los temas, de manera que se asegure el buen desempeño de los alfabetizadores.

Todo lo anterior es importante considerar a la hora de diseñar y fundamentar un manual de capacitación. Porque en este

caso, debemos partir que el neo-alfabetizador carece de los conocimientos necesarios que le permitan ser parte y llevar a cabo el proceso de alfabetización.

De las insuficiencias detectadas en el análisis de este manual, y con el fin de coadyuvar al proceso de capacitación llevado a cabo por la Campaña de Alfabetización del Estado de México (CAEM), se originó la propuesta pedagógica motivo de este trabajo, que veremos al final de este capítulo.

IV.2 Fundamentos de la Capacitación para los Alfabetizadores. CAEM

La capacitación representa la vía a través de la cual los agentes operativos de la Alfabetización se identifiquen con el programa, conocen su organización y operación. Así obtienen los elementos necesarios para realizar la Alfabetización.

Con el propósito de lograr calidad y eficiencia en la capacitación, ésta deberá responder a los siguientes requerimientos:

1. Cantidad.
2. Oportunidad.
3. Integridad y Suficiencia.
4. Adecuación.

1. Cantidad. Este requerimiento tiene relación directa con la meta de incorporación de adultos que se pretende alfabetizar. De aquí se desprenden las necesidades de capacitación para los alfabetizadores para las distintas modalidades de atención que vayan a funcionar.

2. Oportunidad. Este requerimiento se refiere al tiempo y al lugar en donde la capacitación debe realizarse:

- Antes que los agentes operativos inicien sus actividades.
- Durante el desempeño de su función.

La capacitación debe durar el tiempo suficiente para que los

agentes operativos, adquieran las habilidades y los conocimientos mínimos necesarios para el desempeño de su función.

La capacitación de alfabetizadores debe efectuarse en sus lugares de residencia, por tres razones fundamentales:

- Los posibles alfabetizadores realizan otras actividades durante el día.

- Es muy importante que el alfabetizador sea de la misma comunidad en que alfabetice.

- La movilización para concentrar la capacitación de alfabetizadores, representa alto costo que no necesariamente repercute en la calidad.

3. Integridad y suficiencia. El primer término, significa la necesidad de preparar, durante el mismo curso de capacitación a alfabetizadores y organizadores regionales para atender cualquier modalidad de Alfabetización.

Por suficiencia se entiende que los contenidos y la metodología de la capacitación deben ser tales, que aseguren un buen desempeño por parte de los agentes operativos, tomando en cuenta la disponibilidad de tiempo y los perfiles de los candidatos.

4. Adecuación. Se refiere a las condiciones básicas que deben orientar la adecuación de los cursos.

- Condiciones regionales. Es importante que la capacitación considere el medio urbano y rural, las costumbres, la actividad económica, etc., de los agentes operativos; porque estas condiciones configuran en gran medida el éxito de la capacitación.

- Perfiles. La posibilidad de seleccionar personal con alta escolaridad es limitada; por ello, los contenidos, la metodología y la duración de la capacitación, deben adecuarse al perfil de los recursos humanos disponibles.

Características de la Capacitación.

La capacitación debe ser:

- Flexible.
- Participativa.
- Corta y práctica.
- Integral y permanente.
- De funcionamiento desconcentrado.
- Apoyada por ex-alfabetizadores y ex-organizadores regionales.

En resumen la capacitación es un medio necesario para transferir a los agentes operativos el método de la Alfabetización; el conocimiento de sus funciones de organización, operación y pedagógicas. Para propiciar su compromiso con las acciones de Alfabetización, como son:

- Que el capacitando "aprenda a aprender".
- Que el capacitando sea sujeto de su propio aprendizaje.
- Que el capacitador se convierta en orientador y facilitador del aprendizaje; esto es, que enfatice que el saber hacer (habilidades) y el saber ser (actitudes) no se limita al saber (conocimientos).

La capacitación que se imparte a los agentes operativos, deberá atender los campos de: conocimientos, habilidades y actitudes; para lograr que los capacitandos adquieran los mínimos indicados a continuación:

1. Conocimientos.

- Visión global del proceso de Alfabetización.
- Fundamentos del método de Alfabetización empleado.
- Procedimientos para el aprendizaje de la lectura y escritura.
- Manejo de los materiales que utilizarán los adultos y el alfabetizador en las modalidades de Alfabetización que se

ofrezcan, en la localidad durante el periodo.

2. Habilidades.

- Verbal.
- Social.
- Asesoría, para la atención individual.
- Conducción, para la atención grupal.

3. Actitudes.

- Seguridad en sí mismo.
- Compromiso con la tarea.
- Entusiasmo para la atención.(74)

(74) cfr. CAEM, Capacitación a Alfabetizadores.p.1-4

IV.3 Aplicación y resultados de Cuestionarios a Alfabetizadores del Municipio de Toluca.

Estos cuestionarios fueron aplicados directamente en 8 de los 16 centros de educación para adultos registrados por el CAEM en el Municipio de Toluca, en donde los alfabetizadores desempeñan sus funciones, estos centros son en general escuelas de gobierno que prestan sus instalaciones para proporcionar a los adultos los servicios de alfabetización, primaria y secundaria. No fue posible aplicar en los 16 centros, debido al difícil acceso en su ubicación y a la dificultad para obtener el permiso de las personas responsables.

Vale la pena mencionar que sólo fueron aplicados 19 cuestionarios (11 hombres, 8 mujeres), esto debido básicamente por la alta rotación que existe entre los alfabetizadores porque al terminar con su grupo, esto es, cuando ya todos están alfabetizados, termina el ciclo, no importando cuánto duró la alfabetización y si se cumplió con los objetivos, por lo que fue muy difícil conocer de qué tamaño era la población y de esta manera determinar el tamaño de la muestra.

CUESTIONARIO PARA ALFABETIZADORES DEL
MUNICIPIO DE TOLUCA

Objetivo. El fin de este cuestionario es el de realizar una investigación, en donde se detecten los factores que ayuden a mejorar el proceso de enseñanza - aprendizaje en la Alfabetización del Valle de Toluca. Este cuestionario es confidencial y anónimo, solicitamos tu colaboración para cumplir este objetivo. En cada una de las siguientes preguntas tacha con una cruz (x) la alternativa que consideres más apropiada.

sexo M () F ()

1. Soy alfabetizador(a) desde hace :

- () Dos años.
- () Entre 1 y 2 años.
- () Un año.
- () Entre 3 y 6 meses.
- () Acabo de entrar.

2. Su grado máximo de estudios es:

- () Primaria.
- () Secundaria.
- () Carrera técnica.
- () Normal.
- () Preparatoria.
- () Vocacional.
- () Carrera Profesional.

3. Colabora como alfabetizador(a) porque :

- () Está haciendo su Servicio Social.
 - () Es un medio de vida que ayuda a sus necesidades.
 - () Le gusta hacer este tipo de trabajo social.
 - () Otras razones. Cuáles ? _____
-

4. La preparación que recibió antes de iniciar su labor como alfabetizador fue por medio :

- De un curso de capacitación.
(si es contestada, contestar todo el cuestionario)
- Del manual del alfabetizador, únicamente.
(si es contestada ésta, contestar sólo de 11 a 16)
- No tuve ninguna preparación para esta labor.
(si es contestada ésta, contestar sólo de 14 a 16)

5. El tiempo destinado al curso fue :

- 20 horas.
- Entre 10 y 15 horas.
- Entre 5 y 10 horas.
- 4 horas.
- Menos de 4 horas.

6. El curso de capacitación fue:

- Excelente.
- Bueno.
- Regular.
- Malo.

7. Los conocimientos que adquirí en el curso fueron :

- Totalmente aplicables a mi labor.
- Aplicables solo en ciertos aspectos.
- Interesantes pero difícilmente aplicables.
- Sin interés e inútiles para esta labor.

8. El capacitador(a) del curso mostró :

- Completo dominio sobre el tema
- Conocimientos indispensables sobre el tema.
- Algunas fallas en el conocimiento del tema.
- Desconocimiento total del tema.

9. El contenido del curso fue dado :

- De manera clara, precisa y abundante.
- Adecuadamente.
- De manera muy elemental.
- De manera confusa.

10. El material didáctico (pizarrón, rotafolio, películas...) utilizado por el capacitador(a) :

- () Brindaron apoyo constante para reforzar el contenido del curso.
- () Ayudó para aclarar los puntos más importantes.
- () No fue el más indicado para el contenido .
- () No utilizó material didáctico en el curso.

11. De manera general puedo decir que el manual del alfabetizador es una guía:

- () Excelente.
- () Buena.
- () Regular.
- () Mala.
- () No lo conozco (contestar de la 14 - 16)

12. El manual del alfabetizador es:

- () Una guía complementaria del curso de capacitación.
- () Una guía completa aunque no se haya tomado el curso de capacitación.
- () Una guía pobre para la realización de esta labor.

13. Los conocimientos que he adquirido a través del manual del alfabetizador, me ha ayudado.

- () A conocer ampliamente al adulto.
- () Al buen manejo del método global de análisis estructural.
- () Al buen manejo de las matemáticas fundamentales.
- () A todas las anteriores.
- () Ninguna de las anteriores.

14. De las dificultades que he encontrado durante la realización de mi labor son:

- () Alto ausentismo de los alfabetizandos.
- () Lugares inadecuados para alfabetizar.
- () Falta de material didáctico.
- () Poco apoyo de la coordinación.
- () Falta de planeación en las actividades(exámenes, libros, calendarios etc...)

15. Las satisfacciones que he obtenido durante la realización de mi labor son :

16. Las fallas o errores que he cometido durante mi realización son :

GRACIAS .

TABULACION

p.1 Soy alfabetizador(a) desde hace:

Un año ----- 1
 Entre 3 y 6 meses----- 8
 Acabo de entrar-----10

TABULACION
 PREGUNTA 1

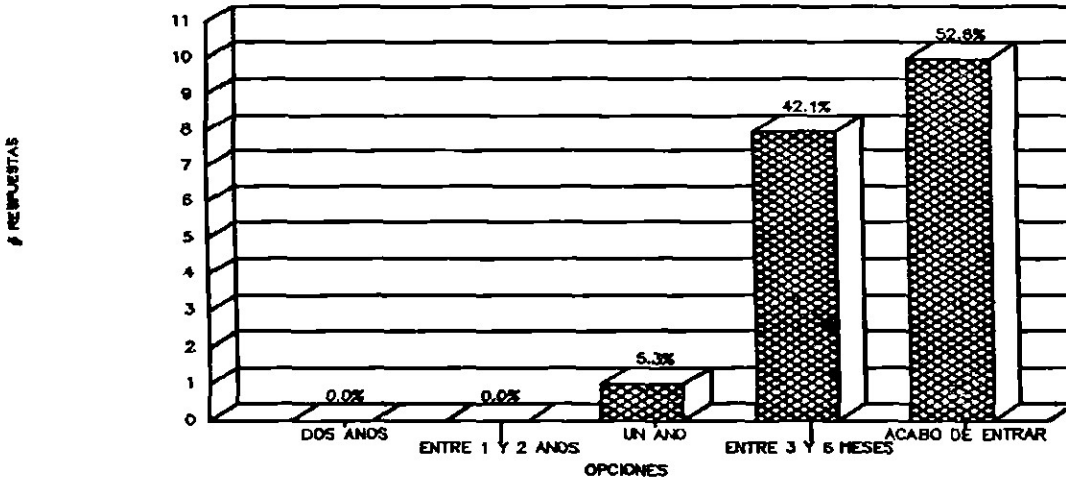

p.2 Su grado máximo de estudios es:

Primaria----- 2
 Secundaria----- 5
 Carrera técnica----- 1
 Normal----- 6
 Preparatoria----- 1
 Vocacional----- 1
 Carrera profesional----- 3

TABULACION
 PREGUNTA 2

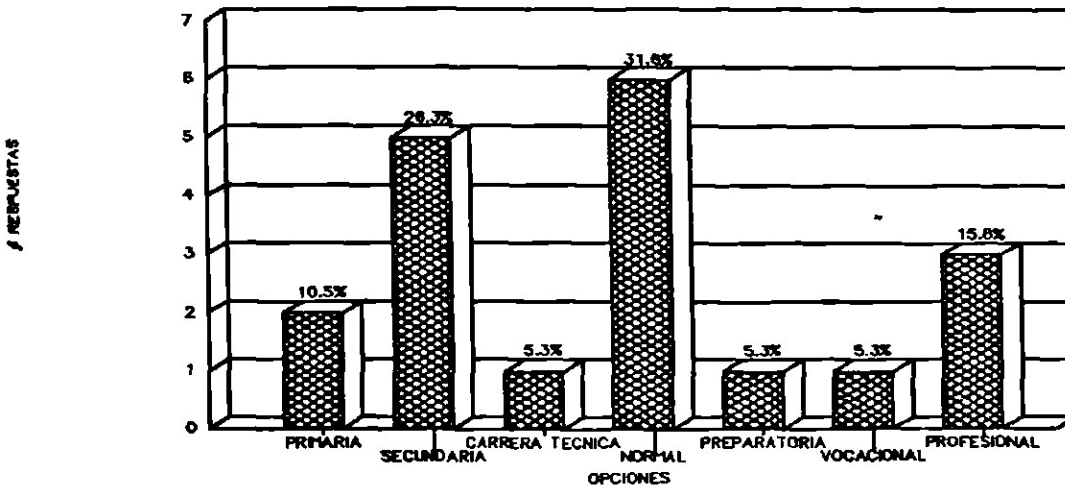

p.3 Colabora como alfabetizador(a) porque:

Está haciendo su servicio social-----12
 Es un medio de vida que ayuda a sus necesidades---- 1
 Le gusta hacer este tipo de trabajo social----- 6

TABULACION

FREGUNTA 3

f RESPUESTAS

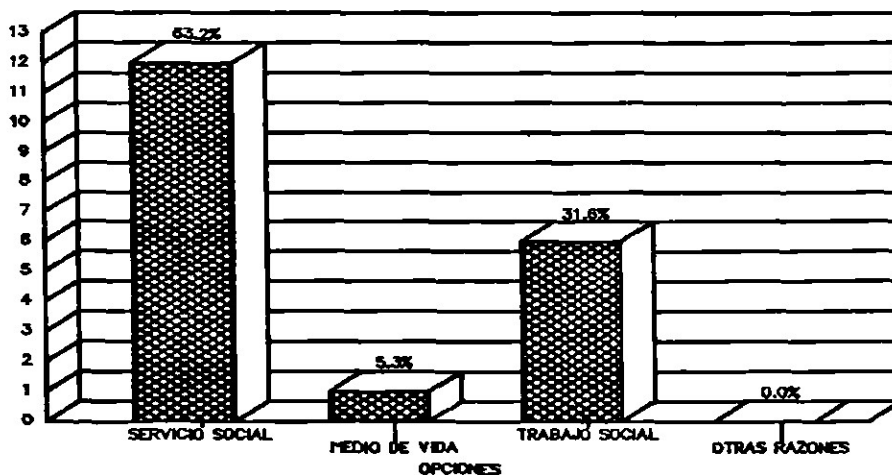

p.4 La preparación que recibió antes de iniciar su labor como alfabetizador(a) fue por medio:

De un curso de capacitación----- 8
 Del manual del alfabetizador únicamente----- 7
 No tuve ninguna preparación para ésta labor----- 4

TABULACION

FREGUNTA 4

f RESPUESTAS

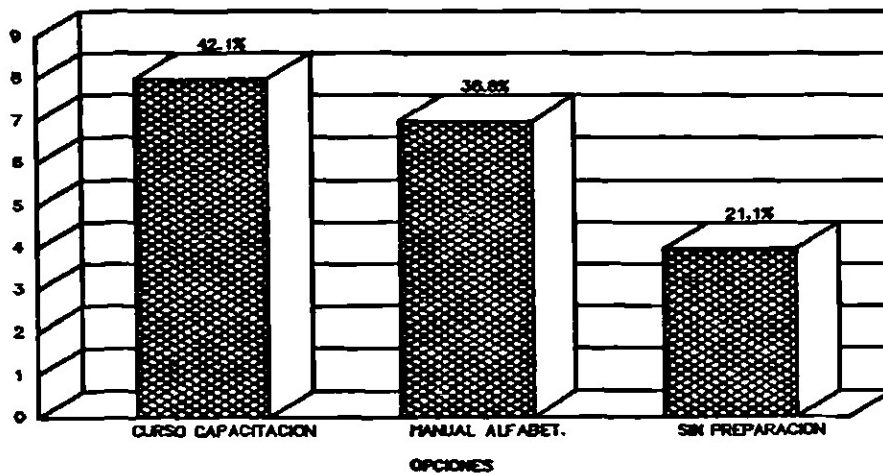

p.5 El tiempo destinado al curso fue:

Entre 5 y 10 horas----- 1
 4 horas----- 2
 Menos de 4 horas----- 5

TABULACION
 PREGUNTA 5

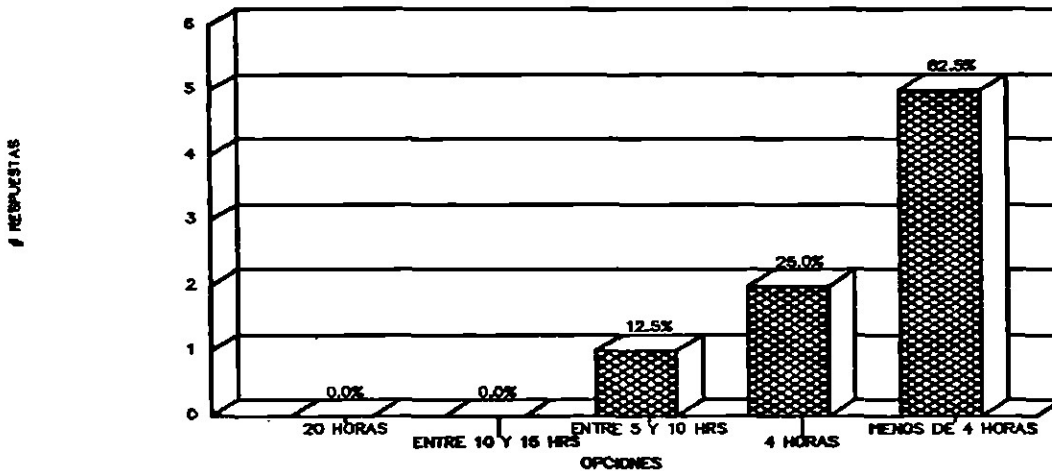

p.6 El curso de capacitación fue:

Bueno----- 2
 Regular----- 5
 Malo----- 1

TABULACION
 PREGUNTA 6

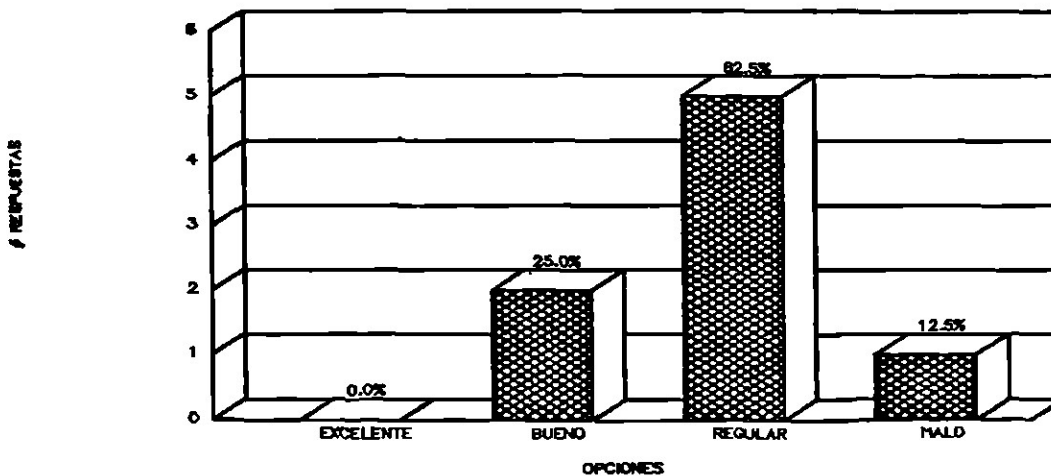

p.7 Los conocimientos que adquirí en el curso fueron:
 Aplicables sólo en ciertos aspectos----- 6
 Interesantes pero difícilmente aplicables----- 2

TABULACION
 PREGUNTA 7

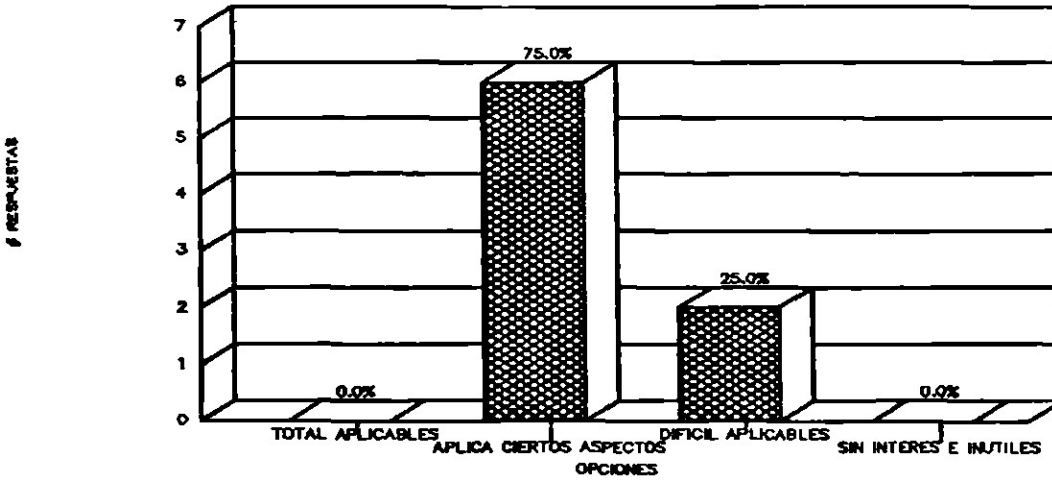

p.8 El capacitador(a) del curso mostró:
 Conocimientos indispensables sobre el tema----- 5
 Algunas fallas en el conocimiento del tema----- 3

TABULACION
 PREGUNTA 8

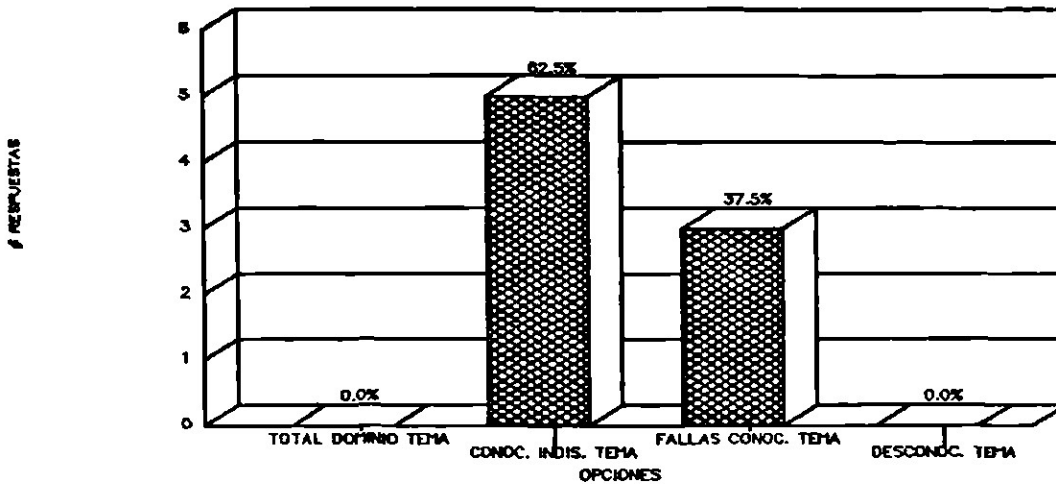

p.9 El contenido del curso fue dado:

Adecuadamente----- 2
 De manera muy elemental----- 5
 De manera confusa----- 1

TABULACION
 PREGUNTA 9

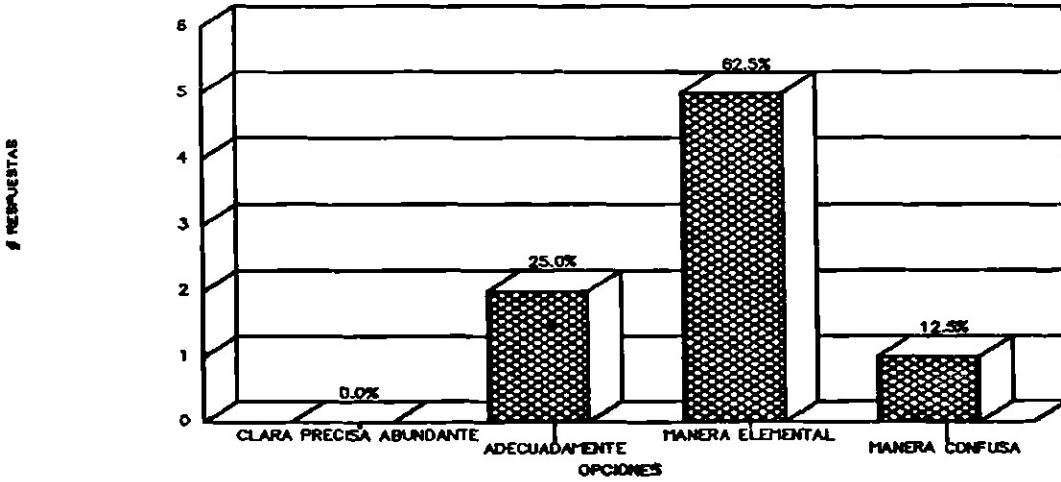

p.10 El material didáctico utilizado por el capacitador(a):

Ayudó para aclarar los puntos más importantes----- 2
 No utilizó el material didáctico en el curso----- 6

TABULACION
 PREGUNTA 10

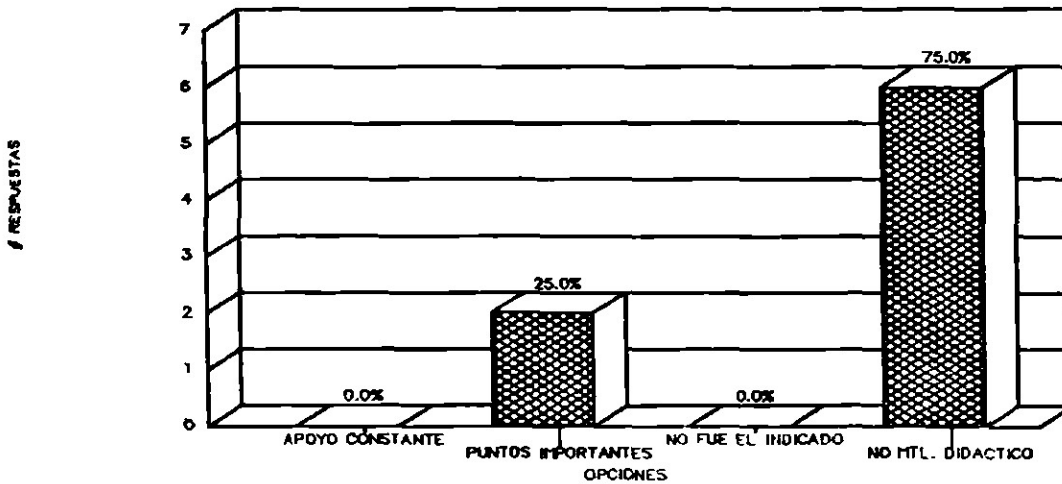

p.11 De manera general puedo decir que el manual del alfabetizador es una guía:

Regular----- 8
 Mala----- 5
 No lo conozco----- 2

TABULACION
 PREGUNTA 11

RESPUESTAS

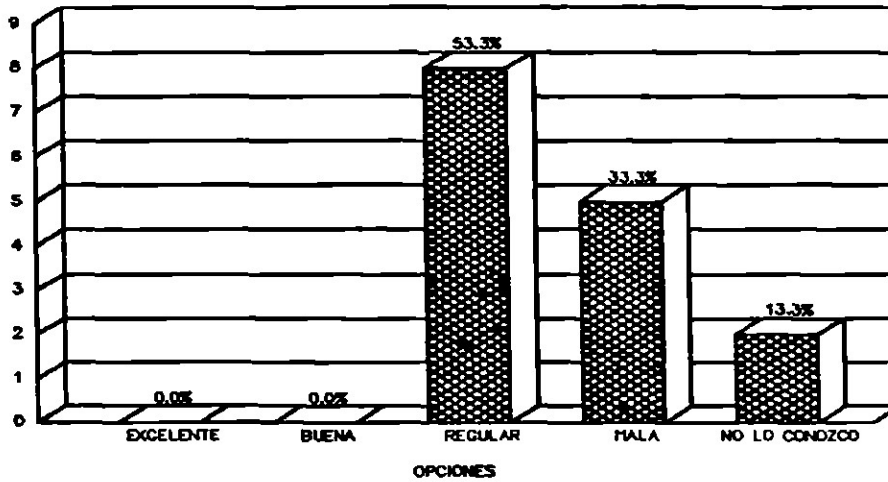

p.12 El manual del alfabetizador es:

Una guía complementaria del curso de capacitación-- 4
 Una guía completa aunque no se haya tomado el curso de capacitación----- 1
 Una guía pobre para la realización de esta labor--- 8

TABULACION
 PREGUNTA 12

RESPUESTAS

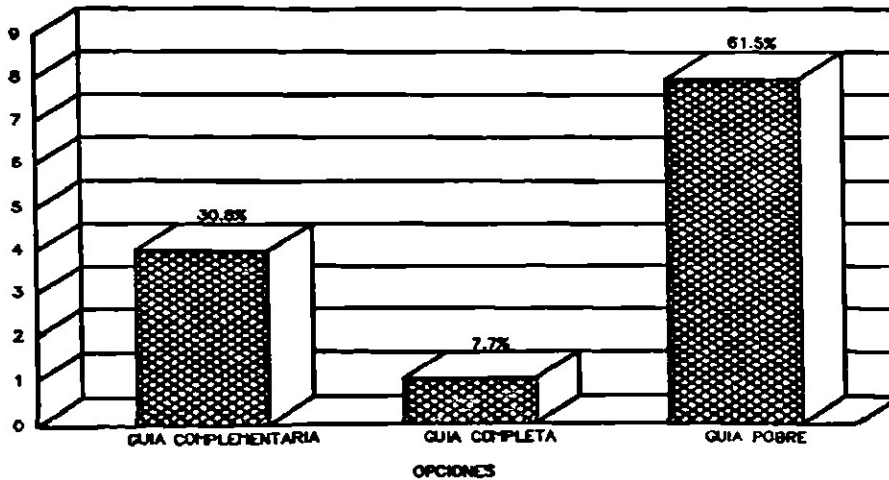

p.13 Los conocimientos que he adquirido a través del manual del alfabetizador, me han ayudado:

A conocer ampliamente al adulto----- 1
 Al buen manejo del método global de análisis estructural----- 8
 Al buen manejo de las matemáticas fundamentales---- 4

TABULACION
 PREGUNTA 13

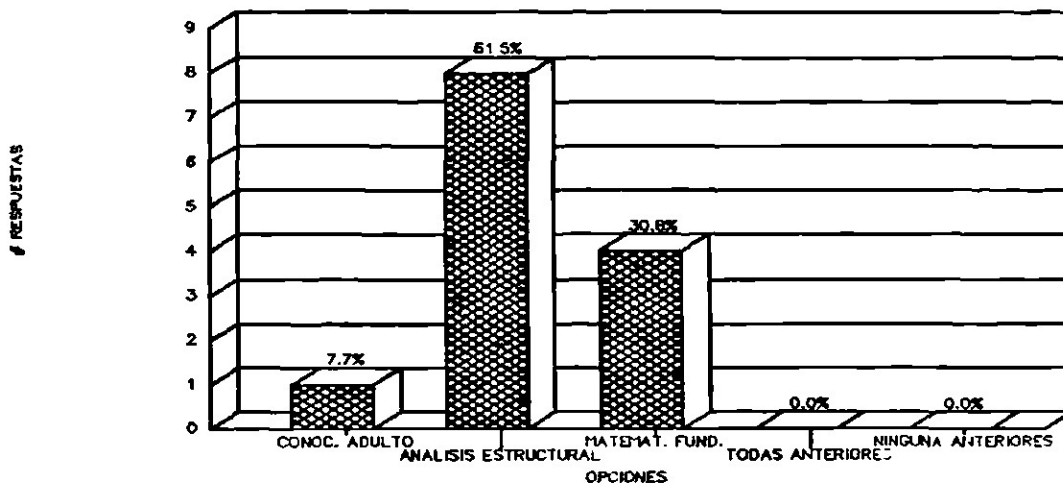

p.14 De las dificultades que he encontrado durante la realización de mi labor son:

Alto ausentismo de los alfabetizandos----- 7
 Falta de material didáctico----- 6
 Poco apoyo de la coordinación----- 2
 Falta de planeación en las actividades----- 4

TABULACION
 PREGUNTA 14

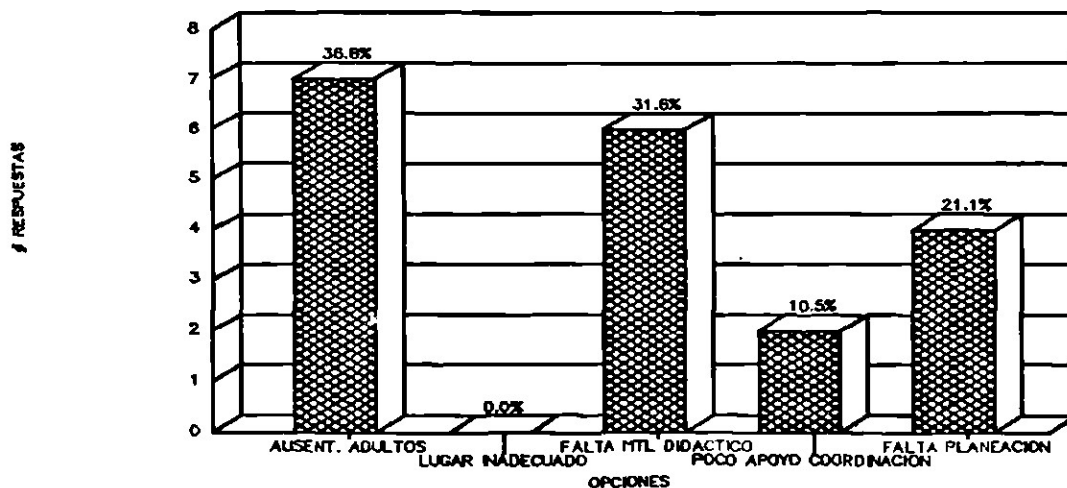

INTERPRETACION DE RESULTADOS

Como se mencionó en la introducción de los cuestionarios en relación a la alta rotación de los alfabetizadores, esto se confirma con las respuestas a la pregunta 1, en donde el 52.6% mencionó "acabo de entrar" y el 42.1% tener menos de 6 meses.

Las preguntas 2 y 3 demuestran que muchas personas toman esto como un medio para cumplir un trámite, porque el 63.2% lo hacen como servicio social (63.3% de la muestra tenían estudios medio-superior y superior) y no como una profesión o vocación.

Las preguntas de la 4 a la 10 se refieren a la preparación que los alfabetizadores reciben para el desarrollo de sus funciones, la calidad de su capacitación y los beneficios que de ésta obtuvieron.

El 42.1% de los alfabetizadores reciben un curso de capacitación, el 36.8% lo hacen a través del Manual del Alfabetizador y el 21.1% no reciben ningún tipo de capacitación.

De los que reciben capacitación formal, ésta tiene una duración de menos de 5 horas en el 87.5% de los casos y entre 5 y 10 horas el 12.5%, siendo ésta muy superficial, lo que ocasiona que en todos los casos los conocimientos adquiridos solo sean aplicables en muy pocos aspectos y la imagen de los capacitadores se demerite de manera considerable, no teniendo la influencia necesaria en los alfabetizadores para un buen desempeño en el desarrollo de sus funciones. Es por esto, que la calidad misma del proceso enseñanza-aprendizaje se ve muy deteriorada, porque el conocimiento acerca del adulto, sus necesidades y expectativas quedan a nivel superficial.

Para aquellos que utilizan el Manual del Alfabetizador como un medio de capacitación, el 53.3% lo consideran regular, el 33.3% menciona que es malo y el 13.3% no lo conoce, siendo considerado en la mayoría de los casos una guía pobre, aunque se le reconoce su aportación en el conocimiento del método global de análisis estructural. Por otro lado se puede observar que los alfabetizadores se enfrentan con una serie de problemas tales como, el alto ausentismo de los alfabetizandos, falta de material

didáctico y carencia de planeación en las actividades por parte de los coordinadores.

Toda información es buena, pero en este caso en el que se requiere de un mayor conocimiento acerca del adulto, se hace necesario la guía de alguien (capacitador) para enfocar de manera adecuada y ordenada los conceptos necesarios. Por lo que dicho lo anterior, se hace indispensable que esta capacitación no sea sólo un trámite necesario, sino que se considere como uno de los objetivos más importantes en el proceso de enseñanza de los alfabetizadores.

Las preguntas abiertas no se consideran como resultados representativos de estos cuestionarios porque por lo pequeño de la muestra no es posible hacer alguna inferencia.

IV.4 Propuesta Pedagógica: Manual para la Capacitación a Alfabetizadores.

Como estudiamos en capítulos anteriores, la calidad de la enseñanza en el Sistema Educativo, es un requisito para que éste realmente incida en la promoción de oportunidades. En mayor medida esto es cierto en el caso de los adultos, quienes necesitan que se les dinamice culturalmente. Porque la falta de tal dinamismo cultural se asocia, generalmente, con problemas de marginación, desadaptación social y/u ocupacional.(75)

Se estima que en la educación de estos adultos, falta todavía mucho por avanzar, en cuanto a sus iniciativas, metas, planes y programas, controles de seguimiento, calidad en los recursos tanto materiales como humanos; en fin todo aquello que provoque una mayor calidad en la Educación de los Adultos, para lograr una intervención social bien definida.

Al mencionar una mayor calidad de los recursos humanos, hacemos referencia principalmente a los agentes de la enseñanza de los adultos, es decir, al educador de adultos, que en el caso de esta tesis, nos referimos al alfabetizador. Porque no debemos olvidar que dadas las circunstancias, este trabajo ha sido diseñado para ser temporal.

Y son estos educadores los que debieran tener mayor especialización o profesionalización curricular, imprescindible y necesaria para lograr una mayor eficiencia y eficacia en el proceso de enseñanza-aprendizaje.

Quizás, esto pudiera quedar en el plano ideal, porque implicaría movilizar, modificar y reinterpretar muchas estructuras y metas, no solo de la Educación de Adultos, sino también de todo el Sistema Educativo Nacional.

Sin embargo, no pretendemos con este trabajo modificar ninguna estructura, como tampoco calificar las acciones y procedimientos en la Educación de los Adultos. Nuestra intención

[75) vid supra, p.21

es coadyuvar en el diseño de un Manual para la Capacitación de los Alfabetizadores, para la Unidad de Asesoría y Capacitación de la Campaña de Alfabetización del Estado de México, CAEM.

Se pretende alcanzar con dicho manual un doble objetivo: al proporcionar a la Unidad de Asesoría y Capacitación un mayor número de elementos y una mejor estructura didáctica para capacitar, en cuanto a contenidos y conocimientos, lograr también elevar la calidad en el proceso de aprendizaje de los neo-alfabetizadores. Porque al conocer con mayor profundidad al sujeto de esta Educación, es decir, al adulto analfabeta, los métodos utilizados en la alfabetización y todo aquello que consideramos importante para el desempeño de la labor alfabetizadora, de tal manera que el alfabetizador logre a su vez elevar el proceso de aprendizaje de los alfabetizandos. Por esto, consideramos que el adulto iletrado, merece recibir en igualdad de oportunidades, los beneficios que hemos recibido una gran parte de la población de una Educación Básica "obligatoria". Aunque claro está, con una estructura diferente y principalmente basada en las necesidades de estos adultos.

MANUAL PARA LA CAPACITACION A ALFABETIZADORES.
De la
Campaña de Alfabetización del Estado de México.

1. INTRODUCCION.

MANUAL PARA LA CAPACITACION DE ALFABETIZADORES.

La trascendencia de la capacitación en nuestra sociedad, responde no solo a los requerimientos por el gran avance tecnológico en que vivimos, sino también a la necesidad de contar con personal mejor preparado ante el reto que tiene el hombre como tal y como ser social.

En este marco, es necesario contar con sistemas adecuados para la administración del proceso de capacitación, que puedan garantizar al capacitando y a la organización los resultados de los programas.

El presente Manual está dirigido para todos aquellos coordinadores y responsables de las unidades de asesoría y capacitación para alfabetizadores, de la Campaña de Alfabetización del Estado de México, CAEM, que tienen como principal tarea, el capacitar a los neo-alfabetizadores para su futura labor en la alfabetización de adultos.

Dada la importancia de dicha tarea, y ante la imperante necesidad de alfabetizar al mayor número de adultos iletrados, no solo en relación a su competencia lecto-escritoras, sino también en cuanto a su desarrollo socio-cultural, este Manual pretende coadyuvar a los capacitadores en el ejercicio de sus funciones, proporcionándoles mayor número de elementos, así como una mejor estructura didáctica.

De esta manera, el incremento en la calidad de la enseñanza en los alfabetizadores repercutirá de manera directa en los alfabetizandos.

Así, este Manual pretende que todos los involucrados en el proceso enseñanza-aprendizaje en la Alfabetización, logren elevar su nivel de vida, para su desarrollo personal y social.

Este trabajo está compuesto por diez partes. La primera enmarca el problema del analfabetismo, significado, causa y antecedente. La segunda, trata sobre el sujeto de la

alfabetización, es decir, el adulto. La tercera, estudia al agente que promueve el proceso de la Alfabetización, esto es, el alfabetizador. La siguiente trata sobre el proceso de enseñanza-aprendizaje. La quinta enmarca al aprendizaje desde dos puntos de vista cuantitativamente diferentes: la niñez y la adultez. Los tres siguientes estudian los métodos utilizados para la alfabetización y el que actualmente se usa. La novena trata de la importancia del uso del material didáctico. La última parte es para uso exclusivo del capacitador, porque contiene las evaluaciones para el capacitador (pretest-postest), y la de evaluación del manual.

Se considera que haciendo un uso adecuado de este manual, se llevaría por lo menos 12 horas en el desarrollo del curso de capacitación.

El contenido temático de este trabajo no cubre, la diversidad de conocimientos que debe manejar el coordinador o responsable de las unidades de capacitación. Su estudio debe complementarse con materias relacionadas con las de las Ciencias de la Educación, permitiendo de esta manera proporcionar al capacitador diversos enfoques, métodos y técnicas que le permitan obtener resultados acordes a la problemática de la organización y de la sociedad en su conjunto.

2. OBJETIVO GENERAL DEL MANUAL PARA LA CAPACITACION A ALFABETIZADORES.

Proporcionar a los responsables y coordinadores de la Unidad de Asesoría y Capacitación, de la Campaña de Alfabetización del Estado de México, los fundamentos suficientes para que puedan dotar a los neo-alfabetizadores de los conocimientos y habilidades necesarias, para el buen desempeño de sus funciones; de tal manera logre a su vez, elevar la calidad en el proceso de enseñanza-aprendizaje en la Alfabetización.

3. INDICE.

1. Antecedentes y Causas de la Alfabetización en México
2. El Adulto como sujeto de Educación.
3. El Educador de Adultos.
4. Proceso de Enseñanza- Aprendizaje.
5. Diferencia entre el Aprendizaje del niño y el adulto
6. Métodos utilizados para la enseñanza de la lectura, escritura y matemáticas fundamentales, en la Alfabetización.
7. Método Global de Análisis Estructural.
8. Método Palabra Generadora.
9. El Material Didáctico. Importancia y Clasificación.
10. Evaluación.

1. Antecedentes y causas de la Alfabetización en México.

Antes de estudiar de los antecedentes y causas de la alfabetización en nuestro país, es importante señalar que:

1. Analfabeta, es aquella persona de 15 ó más años que no sabe leer y escribir.

2. El ser analfabeta, impide expresarse adecuadamente con los demás, así como, comprender la información de los diferentes servicios públicos y sociales a los que se tiene derecho.

3. El analfabetismo se acaba con la Alfabetización, que es el proceso donde se aprende a leer, escribir y el cálculo básico.

4. Al aprender a leer y a escribir nos permite comunicarnos mejor, es decir, expresarnos con los demás y comprender toda la información que recibimos de:

- noticias: televisión, radio, periódicos, libros, etc.

- sistema social: servicios públicos como hospitales, autobuses, correo, etc.;

- disfrutar de las actividades artísticas: bibliotecas, teatros, cine, museos, etc.

- conocer y usar los diferentes medios de comunicación a distancia: telegrama, carta, fax, etc.

5. Al alfabetizarnos podemos ayudar a nuestros hijos en sus problemas y tareas de la escuela, como también desarrollar mejor nuestro trabajo, para poder tener y disfrutar de una vida mejor.

Para hablar de la causa de la alfabetización en nuestro país, podemos decir, que pocos años después del Descubrimiento de América y de la Conquista de México, el territorio Mexicano estaba poblado por numerosas tribus que hablaban diferentes lenguas y dialectos, y que carecían de lo que conocemos hoy como alfabeto. No existía por tanto el fenómeno del analfabetismo. Dicho problema surge cuando España conquista nuestro territorio y rompe con toda la historia cultural indígena, para transmitirnos su religión, su lengua y su expresión escrita.

Al surgir el mestizaje, como producto de la mezcla entre españoles e indígenas, el pueblo mestizo enriqueció una multitud de palabras y expresiones, provenientes de los idiomas y dialectos aborígenes.

A partir de esto, el idioma español-mexicano se instituyó en todo el territorio y el habla de los habitantes se empezó a transformar paulatinamente, sin que desapareciera su lengua inicial como perdura aún en nuestros días, en muchos puntos del país.

Ya como antecedente histórico de la alfabetización, podríamos decir que la atención educativa a los adultos, surge desde la Colonia, porque se tendía a la castellanización y la enseñanza de la lectura y la escritura con fines principalmente religiosos.

Podemos decir que muchos han sido los esfuerzos que se han hecho a través de nuestra historia, sobre esta materia, la Alfabetización. Sin embargo muchos más esfuerzos deberemos hacer, porque según el Censo de 1990 en la República Mexicana había un total de 6,161,662 analfabetas, lo que representa casi el 8% de la población total del país.

2. El Adulto como sujeto de Educación.

El concepto de Educación tiene un gran número de significados, y todos de alguna manera mencionan:

1. La modificación en el comportamiento del individuo.
2. Este cambio de conducta se observa en una mejora en la persona y en lo que le rodea.
3. Es un proceso que ocurre independientemente de la edad en la que se encuentre el persona.

Es lógico que todos los individuos que están en el período adulto, han recibido influencias durante su vida que han modificado su comportamiento, es decir, han sido sujetos de Educación. Por ejemplo: Un agricultor que aprendió de sus padres el oficio, desde la manera de cultivar, los tiempos de cosecha, la fertilización de la tierra, la forma de riego, etc. Recibió la influencia del oficio y dicha influencia modificó su comportamiento y por tanto ha sido sujeto de educación.

Al estudiar el concepto de Educación de los Adultos, nos estamos refiriendo al carácter formal y escolar de su educación, y no solo al hecho de que el adulto a lo largo de su vida a modificado su comportamiento por las influencias que ha sufrido a través de ella.

Para comprender mejor el concepto de Educación de Adultos, definiremos en primer lugar al adulto:

1. Es la persona que logra a través del tiempo y la edad, madurez biológica, la cual se consigue cuando se termina el período de crecimiento y se obtiene la capacidad procreadora, es decir, puede tener hijos.

2. La condición de adulto abarca tanto la madurez biológica, como todas las actividades sociales y metas en las que se ve envuelto el adulto, que comprenden al esposo(a), al padre, al trabajador, al amigo, al ciudadano, etc.

3. Gran cantidad de factores influyen sobre la educación del adulto:

- Influencia de los cambios. El organismo sufre continuos cambios a medida que avanza la edad; dichos cambios ocurren gradualmente, pero la mayoría de los adultos no los percibe hasta que alguna experiencia les hace darse cuenta, induciendo al adulto a subestimar su capacidad para aprender o para realizar tareas.

- El compromiso. La idea de compromiso es otra forma útil de ver los cambios a los que se enfrenta una persona al pasar a la edad adulta, como por ejemplo, la familia, el trabajo, la comunidad, etc. Estos compromisos suelen ser la excusa para la falta de voluntad en el aprendizaje de los adultos.

- La percepción. La percepción del tiempo es otro factor que obstaculiza el aprendizaje en el adulto, haciendo que las dudas acerca de sus habilidades y oportunidades para aprender comiencen a aparecer, es decir, se dan cuenta que hay cosas que antes podían realizar y ahora les cuesta más trabajo.

Cuando el adulto se da cuenta que el aprender es parte importante y natural de su vida, tanto como su trabajo y sus obligaciones familiares, estará mucho más abierto para lograr un mayor nivel de realización personal y social.

Para finalizar es importante mencionar, que el adulto no participará en su educación, a menos que lo perciba como un medio para lograr mayor felicidad y éxito.

3. El Educador de Adultos.

Aunque no existe una definición precisa sobre el educador de adultos y sus funciones, deberá tener en cuenta éste, las siguientes cualidades:

1. Libertad. Promover la investigación en los alumnos, para no considerarlos como recipientes que hay que llenar de conocimientos.

2. Madurez emocional. Aceptar críticas y sugerencias de la labor que se realiza, para la mejora del proceso educativo.

3. Creatividad. Fomentar el autodesarrollo del alumno a través de la participación activa.

4. Seguridad. Se requiere un alto grado de preparación y conocimiento de los temas, para evitar desconfianza.

5. Autoridad. Manejar la situación del grupo en tal forma, que el adulto considere al educador en un nivel horizontal y no vertical, no como jefe sino como un guía.

6. Manejo de grupo. Conocer las diferentes características personales de cada uno de los adultos.

7. Cordialidad. No coartar las buenas relaciones, dando lugar a la opinión, creando una atmósfera agradable.

8. Orientar. Ser orientador y mostrador de procesos.

9. Imagen. Conocer y aplicar actitudes, y posiciones corporales propias ante un grupo.

10. Paciencia. Conocer que los adultos presentan resistencia a la enseñanza, por lo que se requiere mayor grado de paciencia.

Además, el Alfabetizador con base en dichas cualidades debe considerar los siguientes principios:

- El aprendizaje será más fácil cuando se apoye en la experiencia que tienen los adultos.

- La incentivación es un elemento necesario en el aprendizaje, señalando lo avanzado y olvidando lo que falta por recorrer.

- La fatiga limita la capacidad de aprendizaje del adulto, pero esto desaparecerá cuando el ejercicio agilice la mente.

- Cuando el adulto haya adquirido en la vida algunas ideas o

costumbres diferentes a los que está aprendiendo, el educador de adultos deberá armonizar conceptos y facilitar el desarrollo del trabajo.

- Cuando las relaciones entre el educador y el adulto se realicen en sentido horizontal, cualquier aprendizaje será fácil y agradable.

- Es importante y necesario conocer con profundidad el ritmo y la capacidad personal de cada uno de los miembros del grupo, así como también, los intereses de los diferentes grupos en relación a la edad, actividad, sexo y zona: urbana o rural. Por ejemplo: es diferente la actividad del agricultor al de un obrero de la industria.

- El aprendizaje del adulto deberá ser igualmente manipulativo que el de los niños sobre las mismas nociones. Por ejemplo: la enseñanza de la escritura en los niños, considera desde un principio ejercicios de motricidad gruesa y fina.

- El aprendizaje en el adulto debe considerar metas que realmente interesen vitalmente a los adultos, como cursos de corte y confección, electricidad, carpintería, textiles, etc .

4. Proceso de Enseñanza-Aprendizaje.

1. El proceso de enseñanza-aprendizaje, es cuando la enseñanza se constituye en el complemento indispensable para que se dé el aprendizaje.

2. Está formado por tres elementos:

- Alguien quien enseña.
- Alguien quien aprende.
- Algo por aprender.

3. Este proceso considera los siguientes factores que ayudan a que el aprendizaje se logre:

Motivación. Es la energía individual, que lleva al individuo a fijarse un objetivo y a esforzarse por alcanzarlo.

Contenido. Es la información que va a aprender la persona. Este contenido debe presentarse de manera clara, ordenada, comparándola con la realidad y con experiencias anteriores.

Ejercitación. Este factor es muy importante, porque permite al que aprende experimentar el contenido y aclarar sus dudas.

Síntesis. Aquí se establecen conclusiones, reforzando el significado y la importancia de lo que se aprende.

Evaluación. Al evaluar se reconocen los esfuerzos y logros, renovándose el interés por seguir aprendiendo.

4. Todo proceso de enseñanza-aprendizaje debe considerar las siguientes leyes de aprendizaje:

- Ley de La disposición. Se refiere que si la persona está dispuesta a aprender le resultará agradable hacerlo, por el contrario le resultará aburrido.

- Ley del efecto. Se expresa que el individuo tiende a relacionar las experiencias agradables en éxito y las desagradables en fracaso.

- Ley del ejercicio. Cuanto más se repita una respuesta más rápidamente se aprende y se convierte en un hábito. Mas el ejercicio no nos debe conducir a la mera repetición, sino a la perfección.

- Ley de la novedad. Expresa que lo último que fue practicado, será recordado con mayor eficacia.

- Ley de la vivencia. El aprendizaje será mejor mientras se fundamente en cierta vivencia de lo que se pretende estudiar.

5. Diferencia entre el aprendizaje del niño y el Adulto.

Todo parece indicar que el ser humano aprende de la misma manera independientemente de la edad, sin embargo existe cierta diferencia en la forma de aprender según la etapa, en la cual se encuentre el hombre.

A continuación compararemos el aprendizaje desde dos etapas evolutivas, que son la infancia y la adultez.

1. Los adultos tienen mayor capacidad para transferir una experiencia actual a una anterior, capacidad disminuída en los niños.

2. La capacidad de visión de la realidad en los adultos es mas amplia que la de los niños, por esto tienen mayor sentido de prevención y planeación.

3. El comportamiento en los adultos es en general más estable, pero en los niños por estar pasando por un proceso de maduración sufre una serie de alteraciones en su comportamiento.

4. Los adultos tienen mayor capacidad de concentración, y por tanto su atención es más estable, en cambio los niños padecen en general de una atención dispersa, y esto se debe al poco control que tienen sobre su voluntad.

5. Los adultos tienen mayor capacidad de selección, siendo que en los niños su capacidad de selección se ve minimizada porque su capacidad de abstracción aún no está desarrollada totalmente.

6. Los adultos tienen mayor capacidad de retención en cuanto a cantidad y duración, en los niños dicha capacidad se ve disminuída, pues tienden a fatigarse mas rapidamente.

7. En los adultos el placer o desgrado se derivan en mayor grado de vivencias de carácter espiritual e intelectual, en cambio en los niños se originan mas bien de vivencias sensitivas.

8. La percepción en los adultos es principalmente auditiva, debido a sus capacidades abstracto-asociativas; en los niños es primordialmente sensorial: visual y táctil.

Desde otro punto de vista, encontramos otras diferencias fundamentales, que se manifiestan en factores que afectan distintamente el aprendizaje en los adultos que en los niños.

Incentivación. Basicamente a los niños se les incentiva con algún estímulo externo, como una calificación o premio. En cambio los adultos se motivan internamente, ya sea por lograr una habilidad o eficiencia en su trabajo y poder afrontar los problemas del hogar y la familia.

Concepto de sí mismo. La vida diaria impone al adulto la adopción de decisiones que le permitan conceptualizarse en relación de lo que hace y lo que puede llegar a ser. Sin embargo, el concepto que los niños tienen de sí mismos es relativa o comparativa, porque se forma en relación del concepto que tienen los demás.

Temores y conquistas frente al aprendizaje. El grado de responsabilidad y la función social que desempeñan los adultos, como padres, esposo(a), trabajador, etc., producen tensiones, temores y angustias que afectan directamente en la baja tolerancia al fracaso. En cambio en los niños, la tolerancia al fracaso no se ve disminuida, porque la función social que desempeñan no se puede considerar de un alto grado de responsabilidad.

6. Métodos utilizados para la enseñanza de la lectura, escritura y matemáticas fundamentales en al Alfabetización.

En México como en otros países donde existe el problema del analfabetismo, se han utilizado distintos métodos, para que el adulto analfabeta aprenda la lecto-escritura y el cálculo básico. A continuación estudiaremos dichos métodos, que conforman el proceso de enseñanza-aprendizaje en la Alfabetización.

Antes es importante señalar que cada método tiene ventajas y desventajas, porque no existe ningún método óptimo y todo dependerá que en la práctica se le saque el mejor provecho a las ventajas, que cada método proporcione.

Principales métodos para la enseñanza de la lectura.

Como veremos en el siguiente esquema, los métodos de lectura se clasifican según el carácter que imprime cada uno, según su procedimiento.

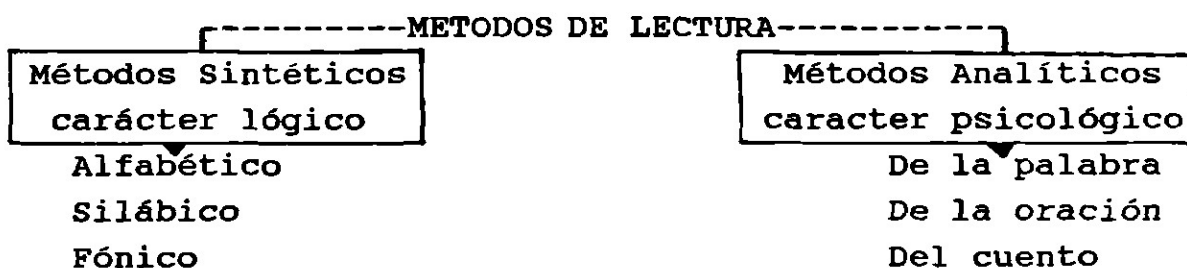

Métodos Sintéticos.

Desde la antigüedad, han sido estos métodos los más utilizados, para la enseñanza de la lectura porque se adaptan perfectamente a las características de la lengua castellana.

La tarea comienza con la enseñanza de las letras, después las sílabas, para llegar más tarde mediante la combinación de unas y otras, a palabras y frases.

Su defecto se centra en la excesiva preocupación por la correcta pronunciación de las letras, sílabas y palabras.

Por ejemplo: a, b, c, d, e, f, g, h, i, j, k, l, m, n, ñ, con las vocales y consonantes se forman sílabas.
da, de, di, do, du.

y con la combinación de unas y otras se forman palabras
dado, deja, dime, domo, duda.

Métodos Analíticos.

En éste método el aprendizaje comienza con palabras y frases cortas, que el alumno comprende desde el principio, por lo que no puede negarse que están bien fundamentados. Mediante el análisis de tales palabras se llega al conocimiento de sílabas y letras.

Su único defecto, reside en la dificultad para identificar palabras nuevas, lo que exige el análisis de sus elementos. Por ejemplo :

mano
ma - no
m- a- n- o

Principales métodos para la enseñanza de la escritura.

Al estudiar los métodos para la enseñanza de la escritura, nos referimos principalmente al tipo de caligrafía usada, es decir, la forma y la calidad de la letra. Hay dos tipos de escritura, la letra cursiva y la letra script.

La letra cursiva se basa, en al habilidad para escribir los trazos de las letras de manera continua en cada palabra. Este tipo de escritura es considerada un arte.

La letra script se basa, en trazos rectos y no se unen cada letra, son parecidas al tipo de letra imprenta.

Existen ciertas condiciones básicas en un método de alfabetización, que se deben considerar independientemente del método que se utilice para la enseñanza de la lecto-escritura.

- La enseñanza simultánea de la lectura y la escritura, porque es tan estrecha su dependencia que se hace necesario el esfuerzo mutuo de una sobre otra.

- La adaptación de los métodos, adaptar un método para niños a la enseñanza de adultos. Es un hecho que se produce con frecuencia, mas es preciso recordar que las necesidades de unos y otros son distintas.

- El mejor método y el factor profesor. No hay ningún método óptimo en absoluto, el mejor método es el que propio profesor

selecciona, de acuerdo con las circunstancias escolares y personales.

- Los métodos rápidos, no cabe duda que la rapidez y la economía de tiempos son metas importantes, pero a condición de que se respete el ritmo personal de cada adulto.

- El método y la psicología del adulto, un buen método debe movilizar las fuerzas psicológicas del alumno en dos sentidos: Razonado, a fin que el adulto capte desde el primer momento el fin utilitario del aprendizaje, y Activo para que se consiga hacer trabajar la mente del alumno.

Principales factores en la enseñanza de las Matemáticas.

En el planteamiento didáctico de las matemáticas, es necesario tener en cuenta tres factores:

1. Factor matemático. Las matemáticas modernas se caracterizan por la enseñanza de las formas fundamentales del razonamiento.

2. Factor psicológico. Cuando mencionamos este factor nos referimos al adulto, como sujeto de características especiales diferentes a la de los niños. No poseen conocimientos matemáticos, pero sí tienen las experiencias en el manejo de los números, encaminados a resolver actividades cotidianas de compra-venta, de peso o de medida.

3. Factor social. Se refiere a la utilidad que posee el estudio de las matemáticas a nivel individual como a nivel social. Porque se observa que el número de adultos que se incorporan a la educación de adultos, suele aspirar en principio a una promoción social y profesional que mejore su vida, más que a la adquisición de una mayor cultura.

Con el aprendizaje de la lecto-escritura y las matemáticas, se consigue superar la etapa escrita en la Alfabetización.

7. Método Global de Análisis Estructural.

1. El método global de análisis estructural, se basa en el proceso natural del aprendizaje del ser humano.

2. Porque el hombre cuando aprende a hablar dice palabras precisas y significativas: mamá, casa, árbol, etc.

3. Es así como este método le presentan al adulto palabras enteras a su alcance y posteriormente diferencia los elementos que la integran:

casa..... ca - sa

4. La enseñanza de la lectura y escritura script se hace de manera simultánea.

5. La definición del método global de análisis estructural es la siguiente.

Método. conjunto de procedimientos organizados específicamente para llegar a un fin.

Global. Parte de un todo integral que tiene un significado definido y que le va a sugerir al alumno un idea completa.

Análisis. Procedimiento básico en el manejo de este método, se debe realizar después de la visualización del todo.

Estructural. Parte de un enunciado.

Este método en su desarrollo comprende tres etapas.

Etapas Preparatorias. Comprende los ejercicios de maduración, como rayar, iluminar, pintar, escuchar diversos sonidos, reproducir figuras hechas por el maestro, ensartar, enrollar papel crepé, ejercicios de caligrafía, etc... Estas actividades están dirigidas al desarrollo de la habilidad para ejecutar movimientos y a favorecer la agudeza visual y auditiva.

Etapas de Adquisición de Conocimiento. En esta etapa se enseña el modo de escribir y el sonido de las letras del abecedario, que a continuación daremos a conocer los diferentes pasos técnicos para su enseñanza.

- Incentivación.
- Presentación de la imagen.
- Interrogar a los alumnos.
- Asociación de la imagen.
- Visualización y lectura del enunciado.

- Análisis del enunciado en palabras.
- Elaboración de Síntesis.
- Análisis de las palabras en sílabas.
- Combinación de sílabas.
- Integración del enunciado.
- Copia del enunciado.
- Presentación de nuevas palabras.
- Lectura de las palabras.
- Dictado.

Por ejemplo:

LEER En mi comunidad las mujeres muelen maíz.

LEER LA PALABRA comunidad.

LEER LAS SILABAS MI MU MA MO ME
mi mu ma mo me

LEER Y ESCRIBIR LAS SILABAS mi mu ma mo me
mi
Mi Mu Ma Mo Me
Mi

SUBRAYAR EN PALABRAS LAS SILABAS

MI MU MA MO ME
MISA MULA MASA MOLE MESA

COMPLETAR LAS PALABRAS.

mu me mo ma mi
__la __sa __le __íz __sa

Etapa de afirmación. Aquí se utilizan estímulos para reforzar una actividad, que promueven y fortalecen el aprendizaje. Por ejemplo:

PARA ACTIVIDADES DE LA LECTURA.

Carteles. Se pegará el cartel correspondiente en el objeto respectivo, con la finalidad de favorecer la visualización y la asociación semántica.

Etiquetas. Proporcionar un cartel al adulto para que lo coloque en el lugar correspondiente.

Nombrar carteles. Distribuir en el grupo diferentes carteles y el alfabetizador dará el nombre de un cartel y pedirá a los educandos, que lo localicen.

Tocar objetos. El alfabetizador señalará objetos sin nombrarlos y le indica al adulto que busque el letrero correspondiente del objeto señalado.

Dibujos. El alfabetizador dibuja en el pizarrón objetos y a cada uno de los integrantes del grupo se le da un letrero para colocarlos en el dibujo correspondiente.

Loterias. El alfabetizador elaborará loterías conteniendo distintas palabras y las distribuirá a cada adulto, éste utilizará semillas hasta llenar su lotería.

Formación de enunciados. El alfabetizador coloca en el escritorio varios letreros con palabras y el adulto pasará a formar enunciados con los mismos.

Enunciados incompletos. El alfabetizador escribirá enunciados incompletos en el pizarrón, para que el adulto los complete con las palabras correspondientes.

Tarjetas con grabados. Se coloca en el pizarrón un grabado, a los adultos se les distribuyen tarjetas que contengan palabras iguales al texto, el alfabetizador les indica que pasen a pegar las tarjetas en el orden correspondiente hasta integrar el grabado, posteriormente se realiza la lectura del mismo.

PARA ACTIVIDADES DE LA ESCRITURA.

Modelo de vocales. El adulto modelará con plastilina, migajón, barro... las vocales ó consonantes, favoreciendo así los trazos difíciles.

Formación de letras. En esta actividad se formarán con arena, sopa o frijoles, diversas letras.

Dictado. El cual consiste en mostrarle un dibujo al adulto para que escriba su nombre.

Tarjetas con dibujo. Se le da un dibujo a cada adulto para que en su cuaderno escriba su nombre.

Formación de vocablos. El alfabetizador presenta al adulto un crucigrama en el pizarrón que contenga sílabas, para que el adulto forme una gran variedad de palabras.

Buscar palabras. El alfabetizador pedirá al adulto que busque palabras con determinadas sílabas o vocales.

Combinar sílabas. El alfabetizador presentará varias sílabas

en forma desordenada para que el adulto forme palabras escribiéndolas.

Completar enunciados. Se formularán enunciados incompletos y cada adulto queda en libertad de completarlos en forma escrita.

Ventajas.

- Parte de lo general para llegar a lo particular.
- Enseña a leer como aprende a hablar.
- Favorece la maduración en los adultos.
- La enseñanza de la lectura y escritura son simultáneas.
- Favorece la comprensión de la lectura.
- Favorece los hábitos de la lectura.

8. Método Palabra Generadora.

1. El método palabra generadora, es el que se utilizó oficialmente en México hasta el año de 1990, para la enseñanza de la lecto-escritura en la Alfabetización de Adultos.

2. Su técnica pertenecen al método analítico-sintético. Y como su nombre lo indica, son generatrices, porque a través de la combinación de sus elementos se forman otras palabras.

3. Para el desarrollo del método, se utilizan 14 palabras:

- | | |
|------------|-------------|
| - pala | - familia |
| - vacuna | - leche |
| - basura | - tortilla |
| - medicina | - piñata |
| - cantina | - casa |
| - trabajo | - mercado |
| - guitarra | - Educación |

4. Para la enseñanza de cada una de las palabras generadoras se siguen tres fases:

- **Discusión de Temas.** Es la base del método, aquí se inicia el aprendizaje de cada palabra. La discusión consiste en un intercambio de ideas y opiniones entre los integrantes del grupo, sobre un tema de interés que todos conocen y pueden aprender.

- **Aprendizaje de la lectura y la escritura.** Aquí se indica la palabra generadora que le corresponde a la lámina que sirvió para la discusión.

- **Ejercitación y Comprobación.** En esta tercera fase del método, se pretende que los adultos del grupo, practiquen lo aprendido y lo apliquen y al mismo tiempo se espera que comprueben que están aprendiendo lo indicado y resuelvan dificultades o dudas.

5. Para apoyar esta fase del método se cuenta con un material llamado, Paso a Paso, el cual cuenta con 14 cuadernos de trabajo para la lecto-escritura, que corresponden a cada una de las 14 palabras generadoras. Mediante los ejercicios de los cuadernos de trabajo se puede comprobar:

- La lectura oral o en voz alta. La cual se debe realizar

constantemente, ya sea en grupo o individualmente.

- La lectura de comprensión. Este tipo de lectura es un poco más difícil, porque el adulto debe leer y entender lo que lee.

- La copia. Debe realizarse constantemente, porque permite la ejercitación de la escritura en los adultos, para que logren escribir con rapidez y claridad.

- El dictado. Este tipo de escritura es un poco más difícil que la copia, porque el adulto tiene que escribir lo que está oyendo.

- Expresión escrita. Esta es la forma más importante de la escritura, porque le permitirá al adulto redactar o escribir sus propios documentos con seguridad.

9. El Material Didáctico. Importancia y Clasificación.

El material didáctico es, en la enseñanza el nexo entre las palabras y la realidad. Claro está que lo ideal sería que todo el aprendizaje se lleve a cabo dentro de una situación real de la vida, más no siendo esto posible en todos los casos, el material didáctico debe sustituir la realidad, de modo que facilite su objetivación por parte del alumno.

El pizarrón, el fis y el borrador son elementos indispensables en cualquier aula, sin embargo ningún aula debería prescindir de retratos, mapas, grabados, gráficas, libros, periódicos, revistas, aparatos de proyección, etc...

Es importante señalar que el material didáctico necesita del profesor, para darle vida. La finalidad del material didáctico es la siguiente:

1. Aproximar al alumno a la realidad de lo que se quiere enseñar, ofreciéndole así una aproximación más exacta de los hechos.

2. Motivar la clase.

3. Facilitar la percepción y la comprensión de los hechos y los conceptos.

4. Concretar e ilustrar lo que se está exponiendo verbalmente.

5. Contribuir a la fijación del aprendizaje a través de la impresión más viva y sugestiva que puede provocar el material.

6. Dar oportunidad para que se manifiesten las aptitudes y el desarrollo de habilidades específicas, como el manejo de aparatos o la construcción de los mismos.

Existen varias recomendaciones para el buen uso del material didáctico y son las siguientes:

- Nunca debe quedar el material expuesto a las miradas del alumno desde el comienzo de la clase, porque después puede convertirse en algo que se mira con indiferencia.

Debe exhibirse, con más notoriedad, el material referente a la unidad que está siendo estudiada.

- El material para una clase debe ser presentado

oportunamente, poco a poco y no todo de una vez, a fin de no desviar la atención de los alumnos.

- Antes de usarse, debe ser revisado en lo que atañe a sus posibilidades de uso y funcionamiento.

Hay muchas clasificaciones del material didáctico, pero entre todas la que parece convenir más indistintamente a cualquier disciplina es la que a continuación presentamos.

1. Material permanente de trabajo, pizarrón, gis, borrador, cuadernos, reglas....

2. Material informativo, mapas, libros, diccionarios, enciclopedias, revistas, periódicos, discos, películas...

3. Material ilustrativo visual o audiovisual, esquemas, dibujos, carteles, grabados, discos, grabadoras, proyecctores...

4. Material experimental, aparatos y materiales variados que se presten para la realización de experimentos en general.

Es muy importante indicar, que el material didáctico es un medio reforzador y dinamizador en la enseñanza, por eso no hay que abusar en el uso excesivo de uno solo, sino buscar en la diversidad de éstos, el que más se adecua a nuestro tema, para no caer en la monotonía y la costumbre.

10. Evaluación.

La fase de evaluación es de suma importancia en los manuales de capacitación. Su objetivo es establecer si dicho manual logra en integridad y suficiencia las metas pedagógicas, didácticas y temáticas para desarrollar un curso de capacitación.

En este capítulo se muestran dos cuestionarios diseñados para la fase de evaluación. En el primero se busca evaluar la situación del capacitador antes y después del manejo y conocimiento del manual, para valorar el cambio que sufrió éste a través del mismo. Y el segundo busca evaluar el alcance, diseño y contenido del manual, para valorar si logró alcanzar el objetivo general de éste.

Hay que apuntar que en múltiples ocasiones, se considera que con la aplicación de dichos cuestionarios se cubre la fase de evaluación. Esta apreciación es incorrecta, porque la evaluación sólo medirá los cambios en actitudes, aptitudes, destrezas y/o habilidades resultantes del manejo y conocimiento del manual, es decir, los cuestionarios son exclusivamente instrumentos de control, porque contienen aspectos subjetivos difícilmente válidos para la evaluación de un manual.

Para evaluar la situación en la que se encuentra el capacitador, utilizaremos la técnica conocida como "Pretest-Postest", porque ésta se utiliza generalmente para cursos de tipo técnico o aptitudinal.

Dicha técnica mide las variaciones sufridas en el aprendizaje, tomando dos puntos de comparación. El primer punto, conocido como "pretest", consiste en aplicar un cuestionario o una prueba de habilidades, para medir la situación en la que se encuentra el capacitador antes de conocer y manejar este manual. El segundo punto llamado "postest", consiste en aplicar el mismo cuestionario después de conocer y manejar el manual. Esta misma técnica se puede aplicar a los neo-alfabetizadores antes y después del curso de capacitación.

La diferencia de resultados entre ambos nos proporcionará el cambio logrado en el conocimiento y manejo del manual, misma

información que se comparará con el objetivo de éste.

La tabulación y presentación de datos puede hacerse de diversas formas. La más común es la evaluación de respuestas correctas por participante, como se ejemplifica a continuación:

Vamos a suponer que una persona en la evaluación "pretest", obtiene una calificación de 60% (porcentaje obtenido del número de respuesta correctas) y en la evaluación "posttest" obtiene una calificación de 90%. De esta manera podemos decir que se logró una ganancia absoluta de 30%; esto es, la diferencia entre las dos calificaciones, y también se puede decir que tuvo una ganancia relativa del 75%, o sea que del 40% restante de la calificación del "pretest" (el total por mejorar, el 100%), se alcanzó un 75% (o sea un 30%).

$$\text{Ganancia Absoluta} = (\text{posttest} - \text{pretest})$$

$$\text{Ganancia Relativa} = \frac{(\text{posttest} - \text{pretest})}{(100\% - \text{pretest})}$$

Para evaluar el alcance, diseño y contenido del manual se diseñó un cuestionario con 9 preguntas cerradas y una abierta. Cada pregunta contiene alternativas, siendo siempre la primera alternativa la de mayor ponderación y la última la de menor ponderación; la pregunta 10 son opiniones y sugerencias sobre el manual, la cual se tabulará cuando los resultados obtenidos sean muy similares.

(P-P)

CUESTIONARIO PARA EL CAPACITADOR.

Nombre del capacitador _____

Fecha _____

A continuación hay unas preguntas, escriba V si considera verdadera la pregunta y F si la considera falsa.

1. Decimos que una persona es analfabeta cuando no sabe leer y escribir. ()
2. El proceso de alfabetización se asocia sólo con el desarrollo de las competencias de lecto-escritura y matemáticas fundamentales. ()
3. Antes del Descubrimiento de América, no existía lo que hoy conocemos como analfabetismo. ()
4. La Educación modifica el comportamiento del individuo. ()
5. La Educación es un proceso de mejora que ocurre en el individuo, dependiendo de la etapa evolutiva en la que se encuentra. ()
6. Una persona adulta es la que ha logrado sólo madurez biológica. ()
7. Los compromisos suelen ser la excusa para la falta de voluntad en el aprendizaje de los adultos. ()
8. El alfabetizador es una guía y mostrador de procesos. ()
9. La relación que existe entre el alfabetizador y el alfabetizando, es en el plano vertical. ()
10. Carece de importancia conocer el ritmo y la capacidad individual, en la enseñanza de los adultos. ()
11. La incentivación negativa, es un elemento necesario en el aprendizaje del adulto. ()
12. La fatiga limita la capacidad de aprendizaje en los adultos. ()
13. La enseñanza no es el complemento indispensable para que el aprendizaje se logre. ()

14. Uno de los tres elementos en el proceso de enseñanza-aprendizaje es alguien quién aprende. ()
15. Al evaluar reconocemos los esfuerzos y logros alcanzados. ()
16. El aprendizaje de los adultos parte de su experiencia. ()
17. El hombre no solo aprende de su experiencia individual. ()
18. El individuo tiende a relacionar las experiencias agradables en éxito y las desagradables en fracaso. ()
19. El adulto tiene menor capacidad de transferir una experiencia actual a una anterior, contrario que en el caso de los niños. ()
20. El placer o desagrado, en los adultos se originan de vivencias sensitivas e intelectuales. ()
21. La percepción en el adulto es principalmente por vía auditiva. ()
22. Los adultos básicamente se motivan por algún estímulo externo, como es una calificación. ()
23. Una condición básica para cualquier método utilizado en la alfabetización, es que la lectura y la escritura, se enseñen por separado. ()
24. Es recomendable adaptar los métodos utilizados en los niños, para la enseñanza de la lecto-escritura en la enseñanza de los adultos. ()
25. El adulto analfabeta, aunque no tiene conocimientos matemáticos, si tiene experiencia en el manejo de números y de ciertas habilidades matemáticas. ()
26. El método sintético parte de la enseñanza de las letras para llegar más tarde a las palabras. ()
27. Los trazos de la letra cursiva son rectos y no se unen. ()
28. El material didáctico es, en la enseñanza el nexo entre las palabras y la realidad. ()

29. Una de las finalidades del material didáctico, es la de motivar el aprendizaje del individuo. ()
30. Es importante alfabetizar al adulto analfabeta, para cumplir metas educativas del país. ()

RESULTADOS DEL PRETEST-POSTEST.

- | | |
|-----------|-----------|
| 1. (V) | 16. (V) |
| 2. (F) | 17. (F) |
| 3. (V) | 18. (V) |
| 4. (V) | 19. (F) |
| 5. (F) | 20. (V) |
| 6. (F) | 21. (V) |
| 7. (V) | 22. (F) |
| 8. (V) | 23. (F) |
| 9. (F) | 24. (F) |
| 10. (F) | 25. (V) |
| 11. (F) | 26. (V) |
| 12. (V) | 27. (F) |
| 13. (F) | 28. (V) |
| 14. (V) | 29. (V) |
| 15. (V) | 30. (F) |

OPINIONES SOBRE EL MANUAL DE CAPACITACION.

Nombre del Capacitador _____

Fecha _____

El presente cuestionario está diseñado para evaluar el manual de capacitación. Su respuesta servirá para perfeccionar dicho manual, por lo que le pedimos subraye únicamente la respuesta que considere la más adecuada.

1. El manual:

- a) Cumplió con su objetivo en su totalidad.
- b) Cumplió con su objetivo sólo en lo esencial.
- c) Cumplió con su objetivo en forma parcial.
- d) No cumplió con su objetivo.

2. La estructura del manual:

- a) Está bien organizada y planeada.
- b) Le falta organización, lo que dificulta su comprensión.
- c) Carece de toda organización.

3. El contenido del manual se expresa:

- a) De manera clara, precisa y abundante.
- b) Adecuadamente.
- c) De forma muy elemental.
- d) De manera muy confusa.

4. La terminología utilizada en el manual es:

- a) Sencilla y comprensible.
- b) Apropiada.
- c) Muy técnica.
- d) Incomprensible.

5. Considera usted que el manual:

- a) Le despertó interés e inquietudes para conocer más sobre el tema.
- b) Cumplió completamente con sus expectativas.
- c) Le resultó eficiente para conocer sobre esos aspectos.
- d) No cumplió con sus expectativas.

6. La amplitud del manual es:

- a) La más adecuada para asimilar los contenidos del manual.
- b) Conveniente.
- c) Demasiado larga.
- d) Muy breve para asimilar los conocimientos del manual.

7. El contenido de los temas:

- a) Muy interesante.
- b) Muy profundo.
- c) poco interesante.
- d) muy superficial.

8. El orden de los temas:

- a) Es el adecuado, para ir de lo general a lo particular.
- b) Le falta ordenar algunos temas, para mejorar su estructura.
- c) No es el conveniente.

9. El manual es:

- a) Excelente.
- b) Bueno.
- c) Regular.
- d) Malo.

10. Opiniones y sugerencias sobre el manual.

GRACIAS .

BIBLIOGRAFIA SUGERIDA.

1. ARMO. Pedagogía para el Adiestramiento.
México, D.F., Servicios ARMO.
1979, 101 p.
2. CAEM. Manual del Alfabetizador.
Toluca, Méx., CAEM.
1990, 32 p.
3. CAEM. Método Global de Análisis Estructural.
Toluca, Méx., CAEM.
1991, 8 p.
4. CALDERON CORDOVA, Hugo.
Manual para la Administración del Proceso de Capacitación de Personal.
México, D.F., Editorial Limusa S.A.
1984, 129 p.
5. Enciclopedia Técnica de la Educación.
Tomo III. Editorial Santillana S.A
Madrid, España.,
1970, 950 p.
6. GARCIA CARRASCO, Joaquín.
La Educación Básica de Adultos.
Barcelona, España. Ediciones CEAC, S.A
1991, 161 p.
7. GARCIA HOZ, Victor
Principios de Pedagogía Sistemática.
Madrid, España. Editorial Rialp, S.A.
1987, 694 p.
10. INEA. Desarrollo y Perspectivas de la Alfabetización en México.
Reunión Nacional Querétaro 1982. 800 p.
12. NERICI, Imedeo. G.
Hacia una Didáctica General Dinámica.
Buenos Aires, Argentina. Editorial Kapeluzs, S.A.
1980. 541 p.
13. VERNER, Coolie. et al.
Educación de Adultos.
Buenos Aires, Argentina. Ediciones Troquel.
1971, 125 p.

C O N C L U S I O N E S

1. El analfabetismo supone la carencia de una educación elemental y esta situación no puede remediarse con una simple y escueta educación compensatoria.

2. El rezago educativo de estos adultos en tiempo, oportunidades y desarrollo cultural, no se puede compensar solamente con la enseñanza del a,b,c. Se necesita movilizar calidades de vida y disfrutes culturales, que incidan vitalmente en el desarrollo cultural y social del adulto y lo motive a logra metas educativas superiores.

3. Tanto en la sociedad como en el ámbito productivo, se necesitan de hombres y mujeres más preparados para la vida y mejor capacitados para el desempeño de sus funciones. Sin embargo se observa un mayor ingreso de hombres analfabetas en la Educación Básica de Adultos.

4. Por esto, se debe hacer un esfuerzo aún mayor, para integrar a la mujer analfabeta en la Educación Básica de Adultos. Ya que ella como madre de familia, influye directamente en la formación escolar de sus hijos.

5. Uno de los más importantes factores con los que cuenta el adulto, es su experiencia, la cual le ha permitido acumular significativamente muchos conocimientos útiles para la integración y adaptación a su propio medio. Esto debe considerarse a la hora de diseñar planes educativos para ellos.

6. Al no estar integrado la Educación de Adultos al Sistema Educativo del país. Los planes, programas y recursos tanto materiales como humanos, adquieren también el mal compensatorio que es innato a la estructura.

7. La calidad de la enseñanza es un requisito para que ésta incida en la promoción de oportunidades. Mas no se podrá responder con dicho concepto, mientras no exista permanencia y formación en los alfabetizadores.

8. La capacitación es una respuesta a la necesidad de contar con personal mejor preparado para el desempeño de sus funciones. Sin embargo se observa en la práctica, que dicha respuesta se abarata en cuanto a la cantidad, oportunidad, suficiencia y adecuación de los planes y los recursos que se ofertan, es decir, en cuanto a los fundamentos de la capacitación a los alfabetizadores.

9. El actual nivel educativo requerido para la labor alfabetizadora, es insuficiente para responder con profundidad en el proceso de aprendizaje de los alfabetizandos.

10. Esto es debido en gran parte, a la mínima remuneración económica que reciben los alfabetizadores, en el desarrollo de una tarea tan importante como la que desempeñan.

El concepto de Educación de Adultos no se construye estrictamente en base a una etapa evolutiva, sino en relación al desarrollo cultural y económico de un país.

Es básica la enseñanza de la lecto-escritura y matemáticas fundamentales en la Alfabetización. Pero aún más importante, enseñar la función que dichas competencias proporcionan en el proceso de comunicación tanto individual como social.

El proceso de enseñanza-aprendizaje logrará eficacia cuando exista una adecuada instrumentación en sus programas y diseño didáctico y no como consecuencia de la formulación de sus objetivos educativos.

El método global de análisis estructural, logra integrar procesos funcionales en el aprendizaje de los adultos, considerando desde ejercicios de madurez motriz hasta la aplicación de procesos de comunicación en el aprendizaje.

La capacitación a los alfabetizadores no debe considerarse como el cumplimiento a veces innecesario de un trámite, sino como un objetivo dentro del proceso de enseñanza.

BIBLIOGRAFIA.

1. ADAM, Félix
Andragogía.
Caracas, Venezuela., Universidad Nacional Experimental
1979, 135 p.
2. ARMO.
Pedagogía para el Adiestramiento.
...México, D.F., Servicio Nacional ARMO.
1979, 101 p.
3. BARBABOSA, Heldta.
Como han aprendido a leer y escribir los Mexicanos.
México, D.F. Editorial Pax-Mex.
1978, 30 p.
4. CAEM.
Antecedentes y Conformación Actual de la Campaña
de Alfabetización del Estado de México.
Toluca, Méx., CAEM.
1991, 12 p.
5. CAEM.
Capacitación de los Alfabetizadores.
Toluca, Méx., CAEM.
1992, 5 p.
6. CAEM.
Manual del Alfabetizador.
Toluca, Méx., CAEM.
1990, 32 p.
7. CAEM.
Material Didáctico para el Curso de Alfabetización.
Toluca, Méx., CAEM.
1991, 5 p.
8. CAEM..
Método Global de Análisis Estructural.
Toluca, Méx., CAEM.
1991, 8 p.
9. CHAPMAN, D.W ,et al.
Social Determinate of the Level of Aspiration.
en Readings in Social Psicology.
New York, N.J , 1947. 25 p.

10. CALDERON CORDOVA, Hugo.
Manual para la Administración del Proceso de Capacitación de Personal.
México, D.F., Editorial Limusa S.A.
1984, 129 p.
11. de MATTOS, Luiz A.
Compendio de Didáctica General.
Argentina, Buenos Aires. Editorial Kapelusz.
1981, 355 p.
12. ENCICLOPEDIA TECNICA DE LA EDUCACION.
Tomo III. Editorial Santillana S.A.
Madrid, España, 1970. 950 p.
13. FREIRE, Paulo.
Pedagogía del Oprimido.
Argentina, Buenos Aires. Editores Siglo Veintiuno S.A
1972, 243 p.
14. GARCIA CARRASCO, Joaquín.
Educación Básica de Adultos.
Barcelona, España. Ediciones CEAC.
1991, 161 p.
15. GARCIA HOZ, Victor.
Pedagogía Visible y Educación Invisible.
Madrid, España. Ediciones Rial, S.A.
1987, 216 p.
16. GARCIA HOZ, Victor.
Principios de Pedagogía Sistemática.
Madrid, España. Ediciones Rialp, S.A.
1987, 694 p.
17. GRAN ENCICLOPEDIA RIALP.
Tomo VIII. Editorial Rialp, S.A.
Madrid, España. 1971. 751 p.
18. HAVIGRUST, R.
Social Roles of Middle-Aged Person.
A Method of Identifying the needs of Adults.
Notes and Essays. No. 4, 1953. 22 p.
19. INEA.
Desarrollo y Perspectivas de la Alfabetización en México.
Reunión Querétaro. 1982. 800 p.
20. INEGI.
Censo General de Población y Vivienda.
Volumen I y II. México, D.F. 1980. 630 p.

21. INEGI.
Censo General de Población y Vivienda.
Volumen I. México, D.F. 1990. 772 p.
22. ISAIS REYES, Jesús M.
Educación de Adultos.
México, D.F. Ediciones Oasis S.A.
1981, 213 p.
23. LARROYO, F.
La Ciencia de la Educación.
México, D.F. Editorial Porrúa S.A.
1974. 198 p.
24. LOPEZ MILLAN, Roberto
Educación de Adultos.
México, D.F. Editorial del Magisterio.
1958, 249 p.
25. MARROQUIN QUINTANA, J.
Capacitación a Trabajadores.
México, D.F. Editorial Gernika S.A.
1978. 115 p.
26. NERICI, Imídeo G.
Hacia una Didáctica General Dinámica.
Buenos Aires, Argentina. Editorial Kapelusz, S.A.
1980, 541 p.
27. SANCHEZ HIDALGO, Efraín.
Psicología Educativa.
Barcelona, España. Editorial Universitaria.
1979. 586 p.
28. SILICEO, Alfonso.
Capacitación y Desarrollo de Personal.
México, D.F. Editorial Limusa, S.A.
1983. 152 p.
29. VERNER, Coolie. et al
Educación de Adultos.
Buenos Aires, Argentina. Ediciones Troquel
1971. 125 p.

ANEXO 1

Desarrollo de las capacidades del Hacer y del Ser.

Cuando no referimos a labrar hombres más dotados para el trabajo y más preparados para la vida, no estamos refiriendo al desarrollo de las capacidades del Hacer y del Ser.

En la primera encontramos el término de entrenamiento, el cual se define como " el entrenamiento o preparación para un esfuerzo físico o mental para desempeñar una labor " (76)

Sin embargo, en la práctica se le da muy poca importancia a este concepto, lo cual repercute en un rendimiento individual sumamente bajo, podríamos decir que da un 25 % de eficiencia del individuo.

Dentro del mismo desarrollo encontramos el término de adiestramiento, que lo podemos definir " como un proceso mediante el cual los conocimientos, destrezas y habilidades, se modifican, para hacer más eficiente al trabajador y efectivo en el desempeño de un oficio" (77)

Siguiendo estos procesos gráficamente, los representaríamos de la siguiente manera:

DESARROLLO DE LAS CAPACIDADES DEL HACER

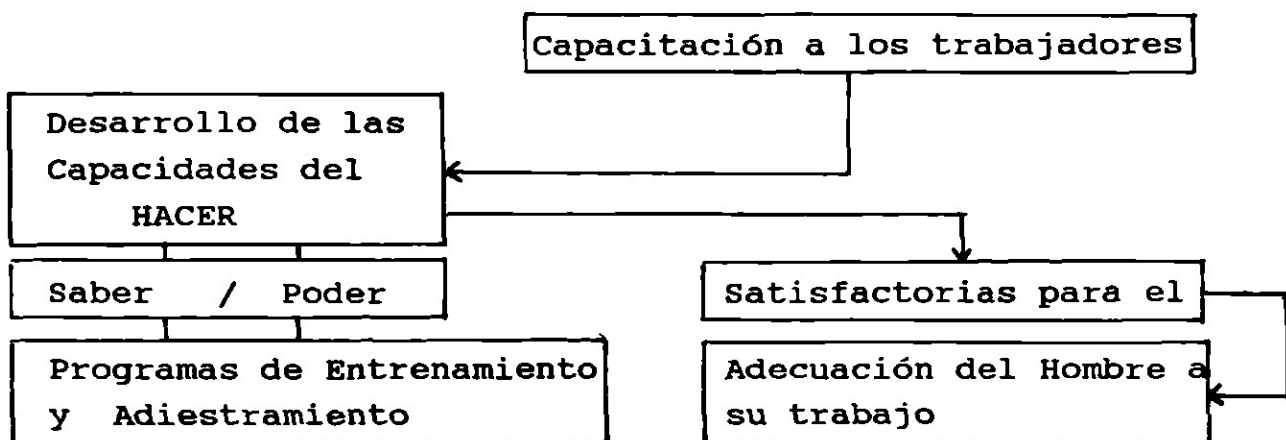

(76) MARROQUIN QUINTANA, J. Capacitación a Trabajadores, p.47

(77) cfr. ibidem, p.54-55

Dejando así el proceso educativo del hombre en su lugar de trabajo, nos estaríamos avocando a un aspecto meramente técnico y negaríamos la formación real de una conciencia social, laboral, ética, cultural y de desarrollo personal, es decir, el Desarrollo del Ser.

En este desarrollo empezaremos por definir el concepto de Capacitación, como " el conjunto de procesos sistemáticos por medio de los cuales se trata de modificar conocimientos, habilidades mentales y actitudes de los individuos con el objeto de que estén mejor preparados para resolver problemas referentes a su ocupación. "(78)

Siguiendo el esquema de rendimiento podríamos hablar ahora de un 70% de eficiencia de la capacidad individual.

Por último el concepto de Desarrollo se define como "el proceso integral del hombre, es decir , es la adquisición de conocimientos, fortalecimiento de la voluntad y la disciplina de carácter."(79)

Se trata con esto de perfeccionar al hombre como tal, con sus facultades, actitudes y rasgos personales que en general, le permitan vivir en sociedad armónicamente alcanzando con esto, una posición como agente de cambio y expresión social.

Representando estos procesos gráficamente, lo expresariamos de la siguiente manera.

DESARROLLO DEL SER

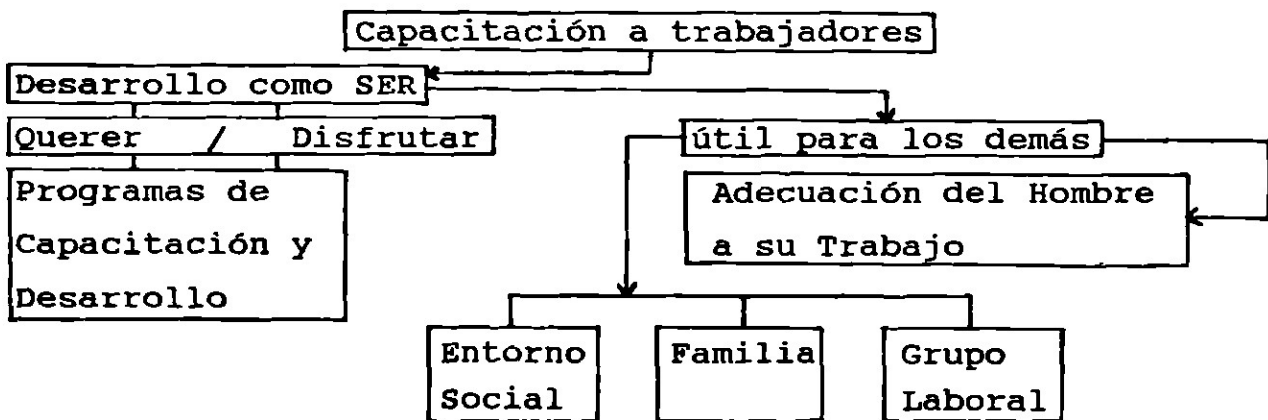

(78) *ibidem*, p.56

(79) SILICEO, A. Capacitación y Desarrollo de Personal, p.13

Podemos observar que en el Desarrollo del Ser, el hombre logra su máxima expresión tanto individual como social, porque ha ido logrando un crecimiento en el tiempo hasta una integración en su entorno socio, económico y cultural, es decir, fue creciendo educativamente tanto en sentido vertical como horizontal.

Para finalizar es importante señalar que los dos esquemas anteriores, constituyen un modelo secuencial en la formación laboral y profesional de los trabajadores y que si se separaron fué para la mejor aclaración de nuestro estudio.

ANEXO 2.

Población Analfabeta de 15 años ó más por entidad federativa. 1990

Entidad Federativa	%
República Mexicana	12.6 %
Chiapas	30.0 %
Oaxaca	27.5 %
Guerrero	26.8 %
Hidalgo	20.6 %
Puebla	19.2 %
Veracruz	18.2 %
Michoacán	17.3 %
Guanajuato	16.5 %
Yucatán	15.8 %
Campeche	15.4 %
Querétaro	15.3 %
San Luis Potosí	14.9 %
Tabasco	12.6 %
Quintana Roo	12.3 %
Morelos	11.9 %
Nayarit	11.3 %
Tlaxcala	11.1 %
Zacatecas	9.9 %
Sinaloa	9.8 %
Colima	9.3 %
México	9.0 %
Jalisco	8.9 %
Aguascalientes	7.1 %
Durango	6.9 %
Chihuahua	6.1 %
Sonora	5.6 %
Coahuila	5.5 %
Baja California Sur	5.4 %
Baja California	4.7 %
Nuevo León	4.6 %
Distrito Federal	4.0 %

**TESIS
PROFESIONALES**

—○—
Mecanografía e Impresión
Precios Económicos

—○—
Campeche No. 156 Col. Roma 06700
México, D. F.

564-3954 - 584-8153

