

UNIVERSIDAD AUTONOMA DE NUEVO LEON

FACULTAD DE CIENCIAS FISICO MATEMATICAS



VALES DE DESCUENTO

T E S I S

QUE PARA OBTENER EL TITULO DE
LICENCIADO EN CIENCIAS COMPUTACIONALES

PRESENTAN

BERTHA BIBIANA GONZALEZ GONZALEZ

ADRIAN FRANCISCO HERNANDEZ JASSO

SAN NICOLAS DE LOS GARZA, N. L. FEBRERO DE 1990

TL
QA76
.9
.S88
G66
1990
c.1



1080171525

UNIVERSIDAD AUTONOMA DE NUEVO LEON

FACULTAD DE CIENCIAS FISICO MATEMATICAS



VALES DE DESCUENTO

T E S I S

QUE PARA OBTENER EL TITULO DE
LICENCIADO EN CIENCIAS COMPUTACIONALES
PRESENTAN

BERTHA BIBIANA GONZALEZ GONZALEZ
ADRIAN FRANCISCO HERNANDEZ JASSO

SAN NICOLAS DE LOS GARZA, N. L. FEBRERO DE 1990



*Dedico esta Tesis a mi madre que de estar
conmigo aqui en la tierra hubiera gozado
este momento tanto o mas que yo*

ACRADECIMIENTO

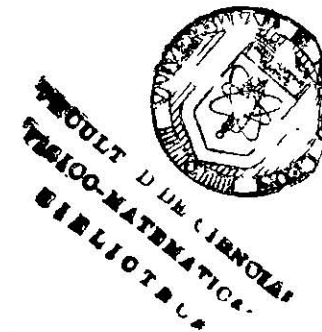

A DIOS

POR LA VIDA, LA SALUD Y TODOS LOS BENEFICIOS RECIBIDOS Y ESPECIALMENTE POR DARME LA OPORTUNIDAD DE TERMINAR MI CARRERA PROFESIONAL. POR QUE SIEMPRE SENTI SU AYUDA EN LOS MOMENTOS DIFICILES.

A MI PAPA

POR LOS SACRIFICIOS QUE TUVO QUE HACER PARA DARME LO QUE YO NECESITABA, Y SOBRE TODO, POR HABERME DADO LA MEJOR DE LAS HERENCIAS.

A MI FAMILIA

POR ESPERARME AL LLEGAR A CASA, POR AYUDARME Y TENER CONFIANZA EN MI, POR COMPARTIR MIS TRISTEZAS Y ALEGRIAS, POR TODO ESTO Y MAS.

A MIS AMIGOS

A TODOS Y CADA UNO DE USTEDES POR SU COMPANIA A LO LARGO DE ESTE TIEMPO. A USTEDES QUE ME AYUDARON Y LLENARON MIS MOMENTOS DE ALEGRIA, A TODOS LAS GRACIAS Y MIS RECUERDOS.

A MIS MAESTROS

POR DARME LAS HERRAMIENTAS NECESARIAS PARA LABRAR EL CAMINO A SEGUIR .

A G R A D E S M E N T O

A DIOS ANTE TODO POR SU COMPAÑIA Y BENDICIONES EN TODOS LOS MOMENTOS DE MI VIDA. GRACIAS SEÑOR.

GRACIAS A MIS PADRES POR HABERME APOYADO EN TODO MOMENTO DE MI VIDA, HABERME DADO VESTIDO Y ALIMENTACION DURANTE TANTOS AÑOS POR ENSEÑARME EL CAMINO CORRECTO QUE ME DIRIGIO HASTA EL EXITO DE COMPLETAR UNA ETAPA MAS EN MI VIDA , Y ASI PODER CONTINUAR LUCHANDO POR MAS LOGROS.

GRACIAS A MI FAMILIA EN GENERAL POR TODO LO QUE HICIERON, Y SIGUEN HACIENDO EN BIENESTAR MIO , A MIS HERMANOS POR SU COMPRESION ANTE TODO PROBLEMA Y EN ESPECIAL A MIS ABUELOS POR SU INFINITO APOYO EN TODOS LOS ASPECTOS.

GRACIAS A TODOS MIS AMIGOS POR COMPARTIR CONMIGO UNA ETAPA MAS EN MI VIDA , ASI COMO EL APOYO INCONDICIONAL Y SU COMPRESION EN TODO MOMENTO, GRACIAS POR AYUDARME A SER FRENTE A TODO RETO DURANTE MI CARRERA, INFINITAS GRACIAS.

A TODOS Y CADA UNO DE LOS MAESTROS QUIENES COMPARTIERON CONMIGO SUS CONOCIMIENTOS, GRACIAS.

I N D I C E

PROLOGO

INTRODUCCION

I. FASE DE INICIO

1. OBJETIVO DE LA FASE	1
2. DESCRIPCION DEL PROBLEMA	2
3. OBJETIVOS DEL SISTEMA Y BENEFICIOS ESPERADOS	2

II. FASE DE FACTIBILIDAD

1. OBJETIVO DE LA FASE	3
2. SITUACION ACTUAL	4
3. ALTERNATIVAS DE SOLUCION	5
4. PROPUESTA DE SISTEMAS	
4.1. ESQUEMA CONCEPTUAL	6
4.2. VENTAJAS Y DESVENTAJAS	7
4.3. FACTIBILIDAD	7
5. OPCIONES DE SOLUCION	
5.1. COMPRAR UN NUEVO SISTEMA	8
5.2. MODIFICACION DEL SISTEMA ACTUAL	9
5.3. HACER EL PROCESO MANUALMENTE	10

III. FASE DE ANALISIS

1. OBJETIVO DE LA FASE	11
2. PROPUESTA DE SISTEMAS REVISADA	
2.1. SINTESIS DE SITUACIONES RELEVANTES DETECTADAS SOBRE LA OPERACION ACTUAL	
2.1.1. SINTESIS DE LA SITUACION ACTUAL.	12
2.1.2. DIAGRAMA DE FLUJO HORIZONTAL.	13
2.1.3. DIAGNOSTICO	15
2.2. SOLUCION PROPUESTA	16
2.3. JUSTIFICACION OPERATIVA Y TECNICA	17
3. NECESIDADES A SATISFACER, ALCANCE Y LIMITACIONES	
3.1. NECESIDADES A SATISFACER AL USUARIO	20

3.2. ALCANCE DEL SISTEMA	21
3.3. BENEFICIOS ESPERADOS	22

IV. FASE DE DISEÑO GENERAL

1. OBJETIVO DE LA FASE	23
2. DESCRICION GENERAL	
2.1. DIAGRAMA GENERAL DEL SISTEMA	24
3. PRODUCTOS DEL SISTEMA	
3.1. CARACTERISTICAS DE LA INFORMACION QUE PROPORCIONA EL SISTEMA	26
3.2. VOLUMEN ESTIMADO	30
3.3. LIMITACIONES DE TIEMPO	30
4. REQUERIMIENTOS DEL SISTEMA	
4.1. MODULOS PRINCIPALES Y SU RESPECTIVA FUNCION	31
5. ENTRADAS AL SISTEMA	
5.1. INFORMACION REQUERIDA	34
5.2. LIMITACIONES DE TIEMPO	34
6. POLITICAS Y REGLAMENTOS	
6.1. BASES DE OPERACION	35
6.2. CRITERIOS DE ACEPTACION	35

V. FASE DE DISEÑO DETALLADO

1. OBJETIVO DE LA FASE	36
2. DEFINICION DE PROCESOS: MODULOS DEL SISTEMA	
2.1. MODULO: ALIMENTACION DE ARCHIVO DE DATOS	37
2.2. MODULO: ORDENAMIENTO POR FILIAL Y POR CONCESIONARIO	39
2.3. MODULO: CALCULO DE COBROS Y CREDITOS	41
2.4. MODULO: AFECTACION A CONTABILIDAD	43
2.5. MODULO: GENERACION DE AVISOS DE COBRANZA Y NOTAS	45
2.6. MODULO: MOVIMIENTO AL ARCHIVO DE CREDITOS.	47
2.7. MODULO: CALCULO DE DESCUENTO	49
3. DEFINICION DE RESPONSABILIDAD	
3.1. MATRIZ DE RESPONSABILIDADES	51
3.2. CLASIFICACION DE PROCESOS	52

4. REQUERIMIENTOS DEL SISTEMA	
4.1. EQUIPO Y SOFTWARE	53
5. DISEÑO DE FORMAS DE IMPRESION	54
6. FORMATOS DE ENTRADA	
6.1. ORDEN DE ENTREGA DE CERVEZA (VALE)	62
6.2. ESTADOS DE CUENTA (PAGO DE CREDITOS)	63
6.3. PANTALLAS DE CAPTURA.	64
7. DISEÑO DE ARCHIVOS Y TABLAS	86
8. ESPECIFICACIONES DE PROGRAMAS	
8.1. INDICE DE PROGRAMAS	92
8.2. DIAGRAMAS DE PROGRAMAS	94

CONCLUSIONES

PROLOGO

UNA SATISFACCION COMO PERSONA ES EL PODER CONCLUIR UNA CARRERA PROFESIONAL. HOY ME TOCA A MI SENTIR ESA SATISFACCION Y PARA ESTO ME EMPRENDI LA TAREA DE REALIZAR ESTA TESIS *ANALISIS Y DISEÑO DEL PROYECTO VALES DE DESCUENTO* PARA CUMPLIR CON LOS REQUISITOS DE LA U. A. N. L. Y ASI OBTENER UN TITULO PROFESIONAL.

I N T R O D U C C I O N

LA COMPANIA CERVECERIA CUAUHEMOC S.A. PRESTA LA FACILIDAD A LOS EMPLEADOS DE SUS EMPRESAS AFILIADAS UN DESCUENTO EN LA VENTA DE SUS PRODUCTOS QUE CONSISTE EN QUE UNA PARTE DEL COSTO TOTAL DE LA VENTA SERA PAGADA POR EL EMPLEADO, LA OTRA PARTE POR LA EMPRESA AFILIADA Y UNA ULTIMA POR CERVECERIA CUAUHEMOC S. A.

LOS DESCUENTOS SE REPRESENTAN POR MEDIO DE "VALES DE CERVEZA " EXPEDIDOS POR LA EMPRESA ESTOS SE CANJEAN EN LAS DIFERENTES AGENCIAS DE CERVECERIA CUAUHEMOC S.A. O CONCESIONARIOS.LAS AGENCIAS Y/O CONCESIONARIOS REPORTAN A CERVECERIA CUAUHEMOC LOS VALES DE DESCUENTO RECIBIDOS PARA QUE SEAN COBRADOS A LAS EMPRESAS AFILIADAS POR MEDIO DE "AVISOS DE COBRANZA ".

DESPUES DE QUE LOS VALES DE DESCUENTO HAN SIDO PROCESADOS, SE OBTIENEN LAS NOTAS DE CREDITO PARA CONCESIONARIOS.

P R O C E S O A D I C I O N A L

CERVECERIA CUAUHEMOC FACILITA CREDITOS A LOS CONCESIONARIOS POR ENVASE Y LIQUIDO; EL CUAL TIENE UN MARGEN DE VENCIMIENTO. SI EL CONCESIONARIO CUBRE EL MONTO ANTES DE LA PRIMER QUINCENA DE CADA MES RECIBIRA UN DESCUENTO ESPECIAL DEL 1% DE SU CREDITO TOTAL.

DEFINICION DE CONCEPTOS :

ANTERIORMENTE SE MENCIONARON LOS CONCEPTOS DE EMPRESAS AFILIADAS, AGENCIAS Y CONCESIONARIOS, LOS CUALES DEFINIMOS A CONTINUACION:

EMPRESA AFILIADA .- : EMPRESA QUE COMPRA PRESTACIONES A CERVECERIA CUAUHEMOC S.A.

AGENCIA .- : DISTRIBUIDOR EXCLUSIVO DE CERVECERIA CUAUHEMOC S. A.

CONCESIONARIO.- : DISTRIBUIDOR EXCLUSIVO DE CERVECERIA CUAUHEMOC S.A. PERO QUE PERTENECE A PARTICULARES.

VALES DE DESCUENTO .- : VALES DE CERVEZA : VALES DE CAJA.

**FASE
DE
INICIO**

1 O B J E T I V O

**IDENTIFICAR Y DEFINIR CLARAMENTE EL PROBLEMA Y/O OPORTUNIDADES.
ASI COMO LOS OBJETIVOS Y BENEFICIOS ESPERADOS.**

1. DESCRIPCION DEL PROBLEMA

ES NECESARIO TENER EL CONTROL DE LOS VALES DE DESCUENTO DE UN 50% EXPEDIDOS POR LAS EMPRESAS AFILIADAS. ADEMAS SE NECESITA GENERAR LOS ASIENTOS CONTABLES REFERENTES A LOS VALES; ESTOS ASIENTOS SERVIRAN COMO INFORMACION PARA LA AFECTACION CONTABLE.

2. OBJETIVOS Y BENEFICIOS

OBJETIVOS:

CONTROL DE VALES DE DESCUENTO POR 50%. GENERACION DE INFORMACION ESTADISTICA DE LOS MISMOS Y LOS ASIENTOS CONTABLES INVOLUCRADOS.

BENEFICIOS ESPERADOS:

COBRAR MAS OPORTUNAMENTE A LAS EMPRESAS FILIALES LOS VALES DE CAJA GENERADOS.

**FASE
DE
FACTIBILIDAD**

1 O B J E T I V O

IDENTIFICAR Y PRESENTAR LAS DIFERENTES ALTERNATIVAS DE SOLUCION Y PRESENTAR LA PROPUESTA DE SISTEMAS.

2.SITUACION ACTUAL

ACTUALMENTE LAS DIFERENTES AGENCIAS Y CONCESIONARIOS REPORTAN LAS ACTIVIDADES DIARIAS DE LOS MOVIMIENTOS DE LOS VALES DE DESCUENTO POR MEDIO DE LOS MISMOS AL DEPARTAMENTO DE CREDITO DONDE SE OBTIENE INFORMACION PARA GENERAR LOS AVISOS DE COBRANZA A DIFERENTES EMPRESAS AFILIADAS; ADEMAS SE CUENTA CON UN SISTEMA COMPUTACIONAL PERO EL CUAL CAE EN OBSOLENCIA YA QUE SU DISENO SE REFIERE A UN PROCESO ANTERIOR.

3. ALTERNATIVAS DE SOLUCION

*** GENERAR UN NUEVO SISTEMA. (OPCION PROPUESTA)**

*** COMPRAR UN SISTEMA.**

*** MODIFICAR UN SISTEMA ACTUAL.**

*** HACER EL PROCESO MANUALMENTE.**

4. PROPUESTA DEL SISTEMA

GENERAR UN NUEVO SISTEMA

DENTRO DE LAS DISTINTAS ALTERNATIVAS DE SOLUCION EL GENERAR UN NUEVO SISTEMA NOS LLEVARA A UN MAYOR ACOPLAMIENTO DE LAS NECESIDADES EXISTENTES.

4.1. ESQUEMA CONCEPTUAL

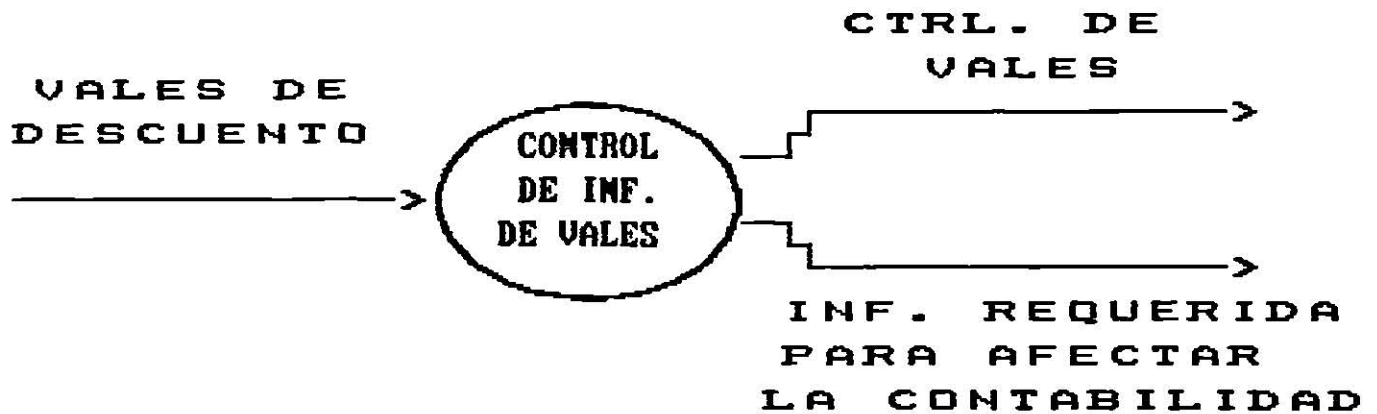

4.2 VENTAJAS Y DESVENTAJAS

VENTAJAS :

SE DISEÑARA DE ACUERDO A LOS REQUERIMIENTOS DEL PROCESO ACTUAL (CUBRIENDO TOTALMENTE LAS NECESIDADES EXISTENTES).

LIBERTAD DE PODER SELECCIONAR LAS HERRAMIENTAS NECESARIAS PARA SU DESARROLLO Y OPERACION.

RAPIDEZ CON RESPECTO AL SISTEMA ACTUAL, YA QUE SE ADAPTARIA MEJOR A LAS CONDICIONES DE TRABAJO DE LOS USUARIOS.

DESVENTAJAS :

COSTO Y TIEMPO DE DESARROLLO E IMPLEMENTACION.

4.3 FACTIBILIDAD :

OPERATIVA :

SE CUENTA CON GENTE CAPACITADA PARA EL MANEJO DEL MISMO

TECNICA :

SE CUENTA CON EQUIPO ADECUADO Y EL SOFTWARE NECESARIO PARA EL DESARROLLO .

5. OPCIONES DE SOLUCION

5.1. COMPRAR UN NUEVO SISTEMA

VENTAJAS :

AHORRO EN TIEMPO

DESVENTAJAS :

COSTO ALTO

POSIBLE INCOMPATIBILIDAD CON TODO EL EQUIPO

ACOPLAMIENTO DE NUESTROS REQUERIMIENTOS

FACTIBILIDAD :

OPERATIVA :

SE CUENTA CON PERSONAL CAPACITADO PARA EL
MANEJO DEL MISMO

TECNICA :

SE CUENTA CON EQUIPO
SE CUENTA CON ESPACIO PARA NUEVO EQUIPO

5.2. MODIFICACION DEL SISTEMA ACTUAL

VENTAJAS :

**AHORRO EN COSTO
NINGUN CAMBIO EN EQUIPO**

DESVENTAJAS :

**ESTUDIO PROFUNDO Y DETALLADO DEL SISTEMA,
EXCESIVA DECENTRALIZACION.**

FACTIBILIDAD :

OPERATIVA :

**EXISTE PERSONAL PARA REALIZAR
MODIFICACIONES NECESARIAS**

TECNICA :

SE CUENTA CON EL EQUIPO NECESARIO

5.3. HACER EL PROCESO MANUALMENTE

VENTAJAS :

" COSTO BAJO "

DESVENTAJAS :

MENOR CONTROL

NECESIDAD DE MAS HORAS HOMBRES

MAYOR CONSUMO DE TIEMPO DE PROCESO

EL COSTO BAJO PUEDE IMPLICAR UN COSTO DE INCUMPLIMIENTO

FACTIBILIDAD :

OPERATIVA :

SE NECESITARA MAYOR NUMERO DE PERSONAL

PARA BRINDAR UNA RAPIDEZ EN EL PROCESO

TECNICA :

EL EQUIPO COMPUTACIONAL NO ES MUY

NECESARIO AL HACER ESTE PROCESO

**FASE
DE
ANALISIS**

1 O B J E T I V O

IDENTIFICAR EL TOTAL DE NECESIDADES A SATISFACER AL USUARIO Y REVISAR LA PROPUESTA DE SISTEMAS.

2. PROPUESTA DE SISTEMAS REVISADA

2.1. SINTESIS DE SITUACIONES RELEVANTES DETECTADAS SOBRE LA OPERACION ACTUAL.

2.1.1. SITUACION ACTUAL

ACTUALMENTE LAS DIFERENTES AGENCIAS Y CONCESIONARIOS REPORTAN LAS ACTIVIDADES DIARIAS DE LOS MOVIMIENTOS DE LOS VALES DE DESCUENTO POR MEDIO DE LOS MISMOS AL DEPARTAMENTO DE CREDITO DONDE SE OBTIENE INFORMACION PARA GENERAR LOS AVISOS DE COBRANZA A DIFERENTES EMPRESAS AFILIADAS; ADEMAS SE CUENTA CON UN SISTEMA COMPUTACIONAL PERO EL CUAL CAE EN OBSOLENCIA YA QUE SU DISEÑO SE REFIERE A UN PROCESO ANTERIOR.

2.1.2. DIAGRAMA DE FLUJO HORIZONTAL (Operacion actual)



DIAGRAMA DE FLUJO HORIZONTAL DEL SISTEMA ADICIONAL DE DESCUENTOS



2.13. DIAGNOSTICO

DENTRO DE LOS PROBLEMAS DETECTADOS ES EL HECHO DE CAPTURAR LOS VALES DE DESCUENTO DE UNA MANERA "LENTA" ESTO SE DEBE A QUE AFECTA INDIRECTAMENTE EL QUE LA INFORMACION DE VALES DE DESCUENTOS REPORTADOS POR LAS AGENCIAS Y CONCESIONARIOS LLEGUEN DESORGANIZADOS, ES DECIR, LOS VALES NO ESTAN CLASIFICADOS CORRECTAMENTE EN ALGUNAS OCACIONES, POR LO TANTO, SE DEBE HACER UNA REVISION PREVIA A LA ENTRADA DE INFORMACION, ASI COMO TAMBIEN, AFECTA LA EXTENSA CANTIDAD DE DATOS; OTRO PROBLEMA ES QUE EL SISTEMA COMPUTACIONAL TIENE OPCIONES QUE YA NO SON VALIDAS, PUES FUE CREADO CON OTRO PROPOSITO.

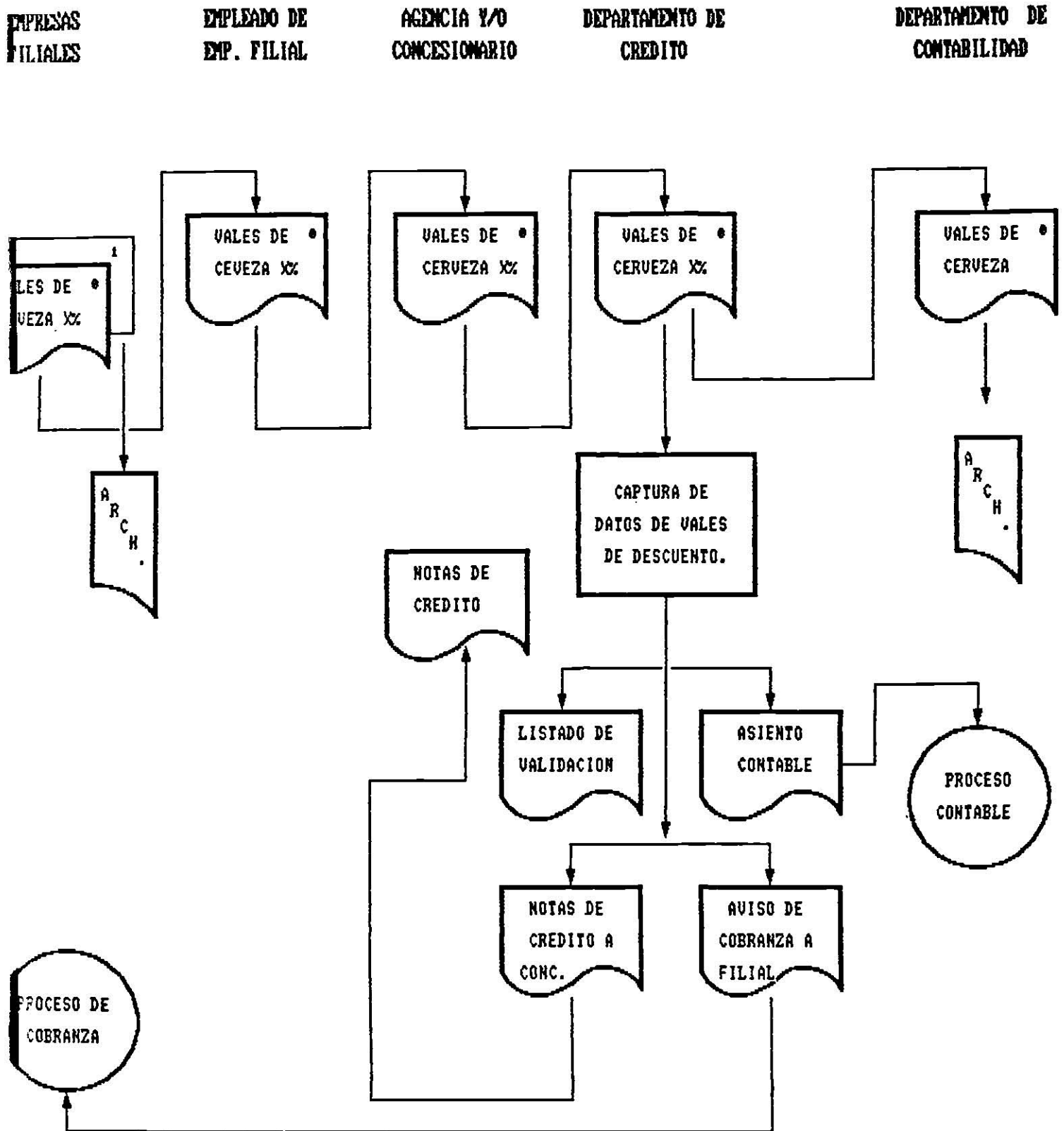
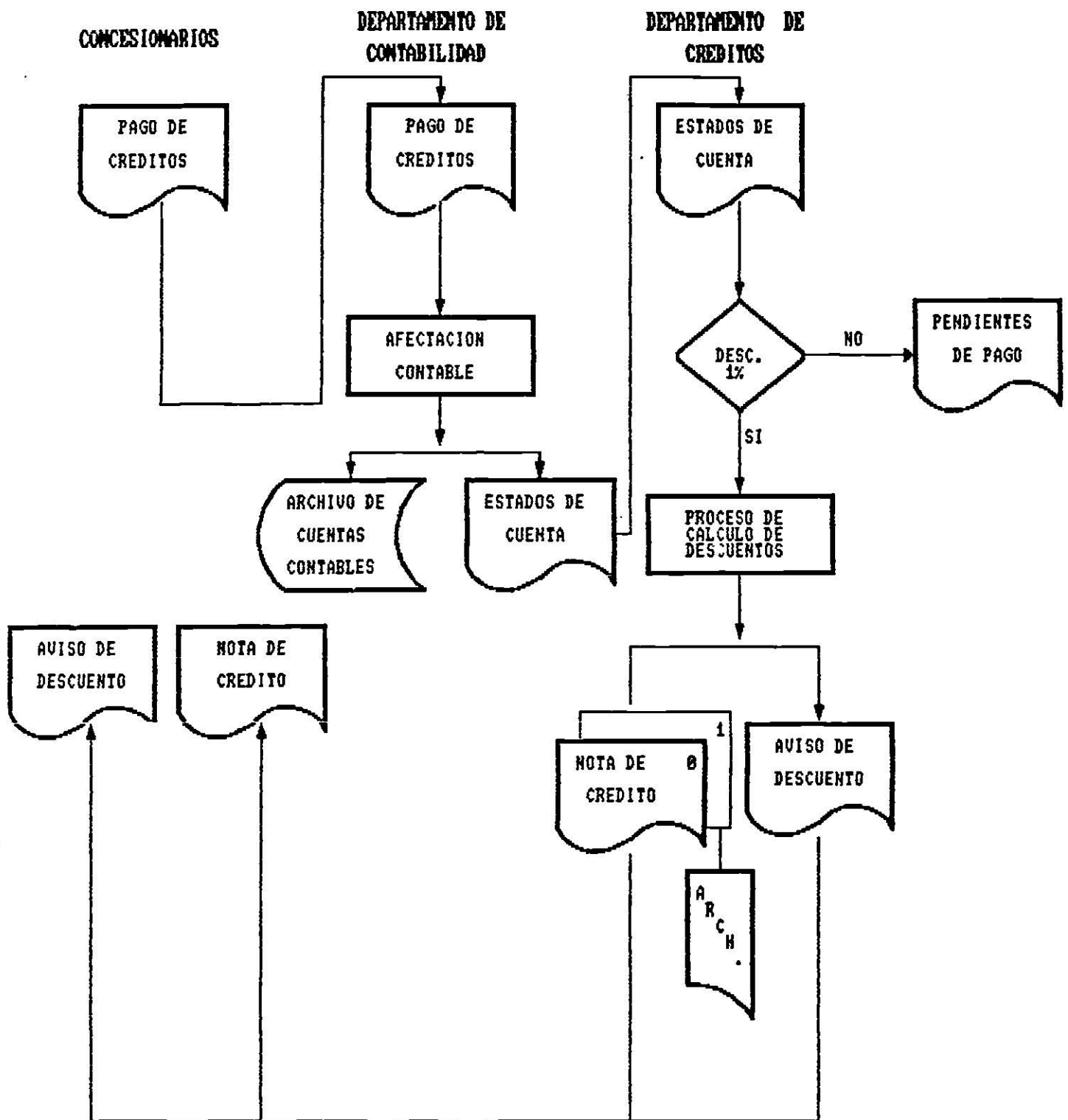
2.2. SOLUCION PROPUESTA

GENERAR UN NUEVO SISTEMA

DENTRO DE LAS DISTINTAS ALTERNATIVAS DE SOLUCION EL GENERAR UN NUEVO SISTEMA NOS LLEVARA A UN MAYOR ACOPLAMIENTO DE LAS NECESIDADES EXISTENTES.

VENTAJAS :

SE DISEÑARA DE ACUERDO A LOS REQUERIMIENTOS DEL PROCESO ACTUAL (CUBRIENDO TOTALMENTE LAS NECESIDADES EXISTENTES).

LIBERTAD DE PODER SELECCIONAR LAS HERRAMIENTAS NECESARIAS PARA SU DESARROLLO Y OPERACION.

RAPIDEZ CON RESPECTO AL SISTEMA ACTUAL, YA QUE SE ADAPTARIA MEJOR A LAS CONDICIONES DE TRABAJO DE LOS USUARIOS.

DESVENTAJAS :

COSTO Y TIEMPO DE DESARROLLO E IMPLEMENTACION.

2.3. JUSTIFICACION OPERATIVA Y TECNICA

FACTIBILIDAD :

OPERATIVA :

SE CUENTA CON GENTE CAPACITADA PARA EL MANEJO DEL MISMO

TECNICA :

SE CUENTA CON EQUIPO ADECUADO Y EL SOFTWARE NECESARIO PARA EL DESARROLLO .

2.4 OPCIONES DE SOLUCION

COMPRAR UN NUEVO SISTEMA

VENTAJAS :

- AHORRO EN TIEMPO

DESVENTAJAS :

COSTO ALTO

POSIBLE INCOMPATIBILIDAD CON TODO EL EQUIPO

ACOPLAMIENTO DE NUESTROS REQUERIMIENTOS

FACTIBILIDAD :

OPERATIVA :

**SE CUENTA CON PERSONAL CAPACITADO PARA EL
MANEJO DEL MISMO**

TECNICA :

**SE CUENTA CON EQUIPO
SE CUENTA CON ESPACIO PARA NUEVO EQUIPO**

MODIFICACION DEL SISTEMA ACTUAL

VENTAJAS :

**AHORRO EN COSTO
NINGUN CAMBIO EN EQUIPO**

DESVENTAJAS :

**ESTUDIO PROFUNDO Y DETALLADO DEL SISTEMA.
EXCESIVA DECENTRALIZACION DE PROCESOS.**

FACTIBILIDAD :

OPERATIVA :

**EXISTE PERSONAL PARA REALIZAR
MODIFICACIONES NECESARIAS**

TECNICA :

SE CUENTA CON EL EQUIPO NECESARIO

HACER EL PROCESO MANUALMENTE

VENTAJAS :

" COSTO BAJO "

DESVENTAJAS :

MENOR CONTROL

NECESIDAD DE MAS HORAS HOMBRES

MAYOR CONSUMO DE TIEMPO DE PROCESO

EL COSTO BAJO PUEDE IMPLICAR UN COSTO DE INCUMPLIMIENTO

FACTIBILIDAD :

OPERATIVA :

SE NECESITARA MAYOR NUMERO DE PERSONAL
PARA BRINDAR UNA RAPIDEZ EN EL PROCESO

TECNICA :

EL EQUIPO COMPUTACIONAL NO ES MUY
NECESARIO AL HACER ESTE PROCESO

3. NECESIDADES A SATISFACER

ALCANCE Y LIMITACIONES

3.1 NECESIDADES A SATISFACER AL USUARIO

OBTENER UN LISTADO DE ASIENTOS CONTABLES PARA AFECTAR LA CONTABILIDAD POR MEDIO DEL REGISTRO DE LOS VALES DE DESCUENTOS.

GENERAR AVISOS DE COBRANZA OPORTUNAMENTE A LAS EMPRESAS FILIALES.

GENERAR NOTAS DE CREDITO A CONCESIONARIOS PARA RESPALDAR MOVIMIENTOS CONTABLES.

GENERAR LISTADOS DE VALES DE DESCUENTOS POR CONCESIONARIO/FILIAL PARA VERIFICACION DE INFORMACION DE ENTRADA.

GENERAR REPORTES DE DESCUENTO POR PRONTO PAGO VIGENTES.

OBTENER UN ARCHIVO PARA VALIDAR LA INFORMACION DE ENTRADA.

ACTUALIZACION DE PARAMETROS DEL SISTEMA, ASI COMO DE EMPRESAS FILIALES, Y TIPOS DE VALES PERMITIDOS.

3.2 ALCANCE DEL SISTEMA

DENTRO DE LAS NECESIDADES A SATISFACER NO ENCONTRAMOS ALGUNA QUE NO PUEDA SER SATISFECHA CON LA PROPUESTA DEL SISTEMA PRESENTADA EN LA FASE DE FACTIBILIDAD.

EL SISTEMA NO VA A GENERAR AVISOS DE COBRO POR LIQUIDO O ENVASE A CONCESIONARIOS, ASI MISMO NO SE VA A AFECTAR LA CONTABILIDAD DIRECTAMENTE (SOLO SE GENERA INFORMACION). EL SISTEMA SOLO ABARCA EN CUANTO AL PAGO DE CREDITOS, LOS REALIZADOS POR LOS CONCESIONARIOS Y CALCULA SUS DESCUENTOS NO TOMANDO EN CUENTA LOS ADEUDOS O MOVIMIENTOS DE LAS EMPRESAS FILIALES CON RESPECTO A SUS PAGOS.

3.3 BENEFICIOS ESPERADOS

- 1.- COBRAR MAS OPORTUNAMENTE A FILIALES.**
- 2.- OPTIMIZAR EL TIEMPO DE ENTRADA DE INFORMACION**
- 3.- AFECTAR CORRECTAMENTE LA CONTABILIDAD**
- 4.- OBTENER LOS DESCUENTOS POR PRONTO PAGO.**

**FASE
DE
DISEÑO
GENERAL**

O B J E T I V O

DESCRIBIR EL SISTEMA EN UNA FORMA GENERAL Y LAS FUNCIONES QUE ESTE VA A DESEMPEÑAR.

2. DESCRPCION GENERAL

2.1. DIAGRAMA GENERAL DEL SISTEMA VALES DE DESCUENTO



DIAGRAMA GENERAL DEL SISTEMA

ADICIONAL DESCUENTOS POR PRONTO PAGO

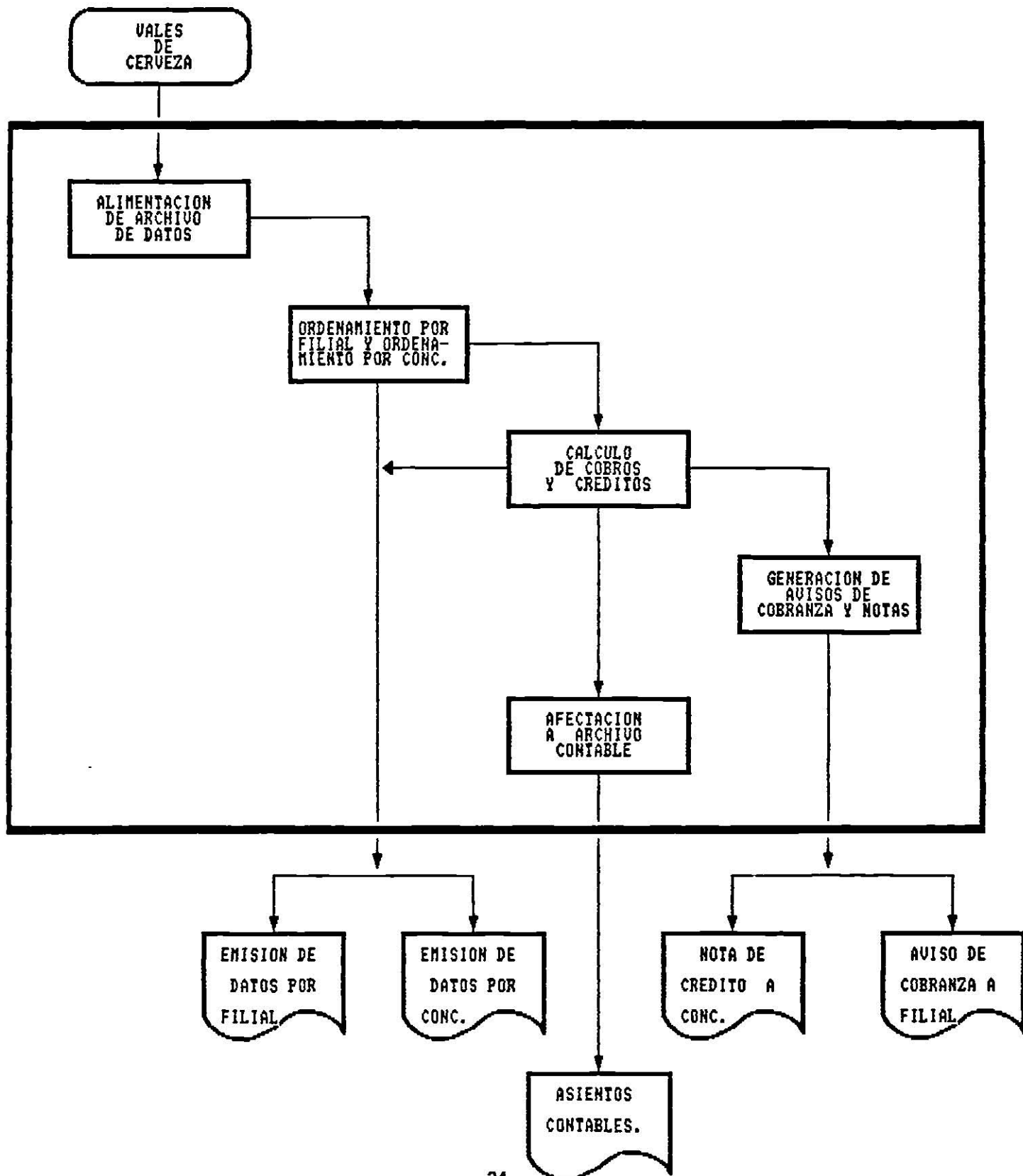
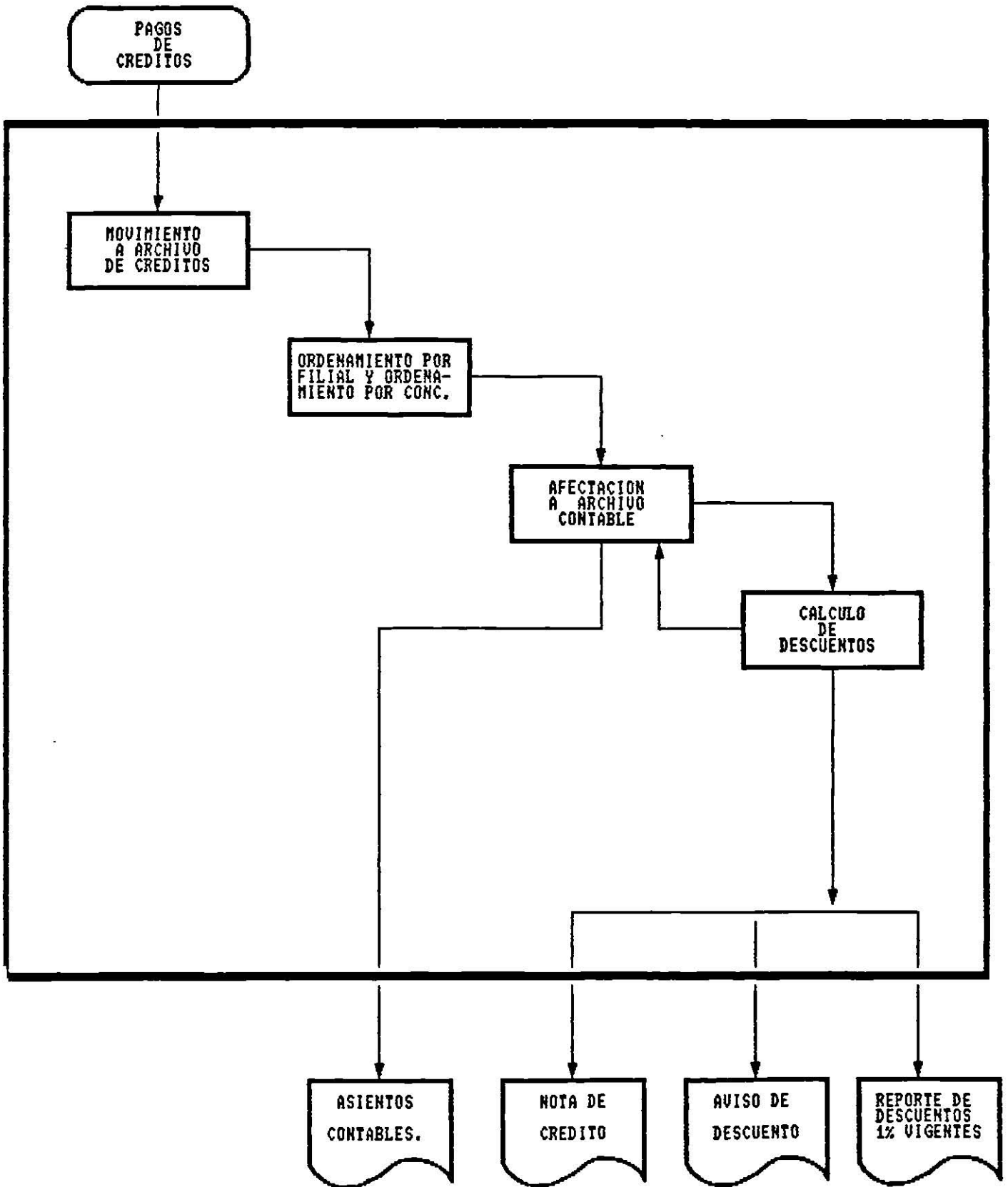

3. PRODUCTOS DEL SISTEMA

3.1 CARACTERISTICAS DE LA INFORMACION QUE PROPORCIONA EL SISTEMA

EL SISTEMA CONSTA DE 8 REPORTES .

SUS CARACTERISTICAS SON :

REPORTE DE DATOS POR FILIAL

* NUMERO DE FILIAL	: EMPRESA FILIAL
* NOMBRE DE FILIAL	: EMPRESA FILIAL
* C R	: CARGO DE RESPONSABILIDAD
* NOMBRE DE CONCESIONARIO	: AGENCIA O CONCESIONARIO
* MES	: MES DE PROCESO
* VALOR DEL MONTO	: VALOR ACUMULADO / MES
* I.V.A.	: IMPUESTO
* TOTAL	: VALOR DE MONTO + IVA
* TOTAL POR EMPRESA	: ACUMULADO POR EMPRESA

REPORTE DE DATOS POR CONCESIONARIO

* C R	: CARGO DE RESPONSABILIDAD
* NUMERO DE FILIAL	: EMPRESA FILIAL
* TIPO DE VALE	: TIPO DEPENDIENDO DESC.
* VALOR TOTAL	: ACUMULADO PARA C/EMP.

REPORTE ASIENTOS CONTABLES

* EMPRESA FILIAL	: CERVECERIA
* C R	: CARGO DE RESPONSABILIDAD
* CUENTA	: CUENTA CONTABLE
* SUB CUENTA CONTABLE	: SUBCUETA
* VALOR	: VALOR SIGNADO
* CLAVE DE CONCEPTO	: CONCEPTO CONTABLE
* C R O	: CARGO DE RESP. ORIGEN
* FECHA	: FECHA DE REP.

REPORTE AVISOS DE COBRANZA A FILIAL

* NOMBRE DE CLIENTE	: EMP.FILIAL
* DIRECCION	: DIRECCION DEL CLIENTE
* POBLACION	: POBLACION DEL CLIENTE
* FOLIO	: CRO + SUBCUENTA
* FECHA	: FECHA DEL REPORTE
* VALOR	: VALOR DEL COBRO
* I.V.A.	: IMPUESTO
* TOTAL	: VALOR + IMPUESTO
* REDACCION 1	
* ESPACIO PARA FIRMAS DE RESPONSABLES	
* REDACCION 2	

REPORTE NOTA DE CREDITO

* NOMBRE DE CLIENTE	: CONCESIONARIO
* DIRRECCION	: DIRECCION DEL CLIENTE
* POBLACION	: POBLACION DEL CLIENTE
* NOTA DE CREDITO	: CRO + SUBCUENTA
* FECHA	: FECHA DEL REPORTE
* REDACCION	
* VALOR ENVASE	: VALOR DE DESC. ENVASE
* VALOR CERVEZA	: VALOR DE DESC. CERVEZA
* I.E.P.S.	: IMPUESTO
* I.V.A.	: IMPUESTO
* IMPORTE TOTAL	: VALOR ENVASE + VALOR CERVEZA + IMPUESTOS
* ESPACIO DE FIRMA DE RESPONSABLE	

REPORTE ASIENTOS CONTABLES POR PRONTO PAGO

* C R	: CARGO DE RESPONSABILIDAD
* CUENTA	: CUENTA CONTABLE
* SUB CUENTA	: SUBCUENTA
* CLAVE DE CONCEPTO	: CONCEPTO CONTABLE
* EMPRESA	: CERVECERIA
* CRO	: CARGO DE RESPONSABILIDAD
* FECHA	: FECHA DEL REPORTE
* VALOR	: VALOR DEL ASIEN TO

REPORTE AVISO DE DESCUENTO

* NOMBRE DE CLIENTE	: AGENCIA O CONCESIONARIO
* DIRECCION	: DIRECCION DEL CLIENTE
* POBLACION	: POBLACION DEL CLIENTE
* REDACCION	
* FECHA	: FECHA DE REPORTE
* MONTO	: TOTAL DEL DESCUENTO
* I. V. A.	: IMPUESTO
* MONTO TOTAL	: MONTO + IVA
* FIRMA DE RESPONSABLE	

REPORTE DE DESCUENTOS VIGENTES

* CIA	: NUMERO DE EMP. FILIAL
* FECHA	: FECHA DEL REPORTE
* CR	: CARGO DE RESPONSABILIDAD
* # DESCTO	: NUMERO DE DESC.AL AÑO
* DESCRIPCION	: NOMBRE DE AGENCIA_CONC.
* MES	: MES DE DESCUENTO
* AÑO	: AÑO DE DESCUENTO
* V. ENV.	: DESC. POR ENVASE
* V.CER.	: DESC. POR CERVEZA
* TOTAL	: SUMA DE DESCUENTOS

3.2 VOLUMEN ESTIMADO DE LOS PRODUCTOS

LOS REPORTES SE GENERAN EVENTUALMENTE

3.3 LIMITACIONES DE TIEMPO PARA ENTREGA

AVISOS DE COBRANZA

AVISOS DE DESCUENTO

*** DEBEN ENTREGARSE ANTES DEL DIA 5 DE CADA MES**

REQUERIMIENTOS DEL PROCESO DE SISTEMA.

4.1- MODULOS PRINCIPALES Y SU RESPECTIVA FUNCION.

*ALIMENTACION DE ARCHIVO DE DATOS.

OBJETIVO:

FACILITAR EL MOVIMIENTO DE LA INFORMACION DE VALES
DE CERVEZA EN EL ARCHIVO DE DATOS.

CONTENDRA OPCIONES DE ACTUALIZACION:

-ALTAS

-BAJAS

-CONSULTAS

-MODIFICACION

*ORDENAMIENTO POR FILIAL Y POR CONCESIONARIO

OBJETIVO:

OBTENER UNA MEJOR ESTRUCTURACION DE LOS DATOS, PARA
PRESENTARLA EN LOS REPORTES.

A PARTIR DE ESTE PUNTO SE GENERAN LOS REPORTES DE DATOS
POR FILIAL Y DATOS POR CONCESIONARIO.

***CALCULO DE COBROS Y CREDITOS**

OBJETIVO:

OBTENER EL MONTO TOTAL A COBRAR A CADA FILIAL

**SE AUXILIA DE UNA TABLA DE IMPUESTOS PARA CALCULAR EL
I.E.P.S. Y EL I.V.A. Y UNA TABLA DE CUENTAS CONTABLES**

***GENERACION DE AVISOS DE COBRANZA Y NOTAS**

OBJETIVO:

GENERA LOS AVISOS DE COBRANZA A CADA EMPRESA FILIAL,

ASI COMO NOTAS DE CREDITO PARA LOS CONCESIONARIOS,

SE LE ASIGNA UN NUMERO CONSECUTIVO ANUAL C/MOV.

**SE AUXILIA DE ARCHIVOS DE DATOS GENERALES DE LAS EMPRESAS
FILIALES Y CONCESIONARIOS PARA OBTENER INFORMACION
PARTICULAR, ASI COMO:**

-NOMBRE

-DIRECCION

-POBLACION

***AFECTACION A CONTABILIDAD**

OBJETIVO:

REALIZAR LOS ASIENTOS CONTABLES POR MEDIO DE CUENTAS Y SUBCUENTAS PARA FILIALES Y CONCESIONARIOS.

***MOVIMIENTO A ARCHIVO DE CREDITOS**

OBJETIVO:

TENER DE UNA MANERA OPTIMA LA INFORMACION SOBRE LOS PAGOS REALIZADOS POR CONCESIONARIOS.

***CALCULO DE DESCUENTO**

OBJETIVO:

GENERAR NOTAS DE CREDITO Y AVISOS DE DESCUENTO.

ESTO SE REALIZA SI SU FECHA DE PAGO ESTA DETRO DE LOS PRIMEROS 15 DIAS DESPUES DE RECIBIDO EL AVISO DE COBRANZA .

ADEMAS DEBERA AFECTAR CORRECTAMENTE LA CONTABILIDAD DE LA EMPRESA.

ES NECESARIO QUE TANTO COMO EL AVISO DE COBRANZA COMO EL DE DESCUENTO SE ENTREGEN ANTES DEL DIA 5 DE CADA MES.

5. ENTRADAS DEL SISTEMA

5.1 INFORMACION REQUERIDA

LA INFORMACION QUE DEBE PROPORCIONAR EL CLIENTE EN ESTE CASO (AGENCIA O CONCESIONARIO) DE LOS VALES DE DESCUENTO :

- * NUMERO DE FILIAL
- * NOMBRE DE FILIAL
- * CUENTA DE CARGO
- * MONTO TOTAL
- * FECHA DE OPERACION
- * AGENCIA O CONCESIONARIO (C R)
- * PORCENTAJE DE DESCUENTO
- * CRO

INFORMACION PARA DESCUENTOS POR PRONTO PAGO

- * FECHA DE PAGO
- * CUENTA
- * NUMERO DE CONCESIONARIO (C R)
- * TOTAL ENVASE
- * TOTAL CERVEZA

-5.2. LIMITACIONES DE TIEMPO PARA ENTREGA

SE DEBE ENTREGAR LA INFORMACION ANTES DEL DIA 15 DE CADA MES PARA REGISTRAR DENTRO DEL MES DE PROCESO (UNICAMENTE INF. DE VALES DE DESCUENTO).

6. P O L I T I C A S Y R E G L A M E N T O S

D E L S I S T E M A

-6.1 BASES DE OPERACION

PARA PODER TENER ACCESO AL SISTEMA SE PROPORCIONARA UNA LLAVE DE CONTROL DE PASO (PASSWORD) LA CUAL SOLO LA CONOCERA LA(S) PERSONA(S) ENCARGADA(S) DEL SISTEMA.

A CONTINUACION DE OBTENER LOS REPORTES DEL MISMO SE PROCEDERA A HACER UN RESPALDO EN CINTA E INICIALIZACION DEL SIGUIENTE MES DE PROCESO.

-6.2 CRITERIOS DE ACEPTACION

DEBERA GENERAR LOS SIGUIENTE:

*** AVISOS DE COBRANZA**

*** EMISION DE DATOS POR FILIAL**

*** EMISION DE DATOS POR AGENCIA-CONCESIONARIO**

*** AVISOS DE DESCUENTO**

*** NOTA DE CREDITO**

*** ASIENTOS CONTABLES**

***ASIENTOS CONTABLES POR PRONTO PAGO**

**FASE
DE
DISEÑO
DETALLADO**

1 O B J E T I V O

DESCRIBIR A DETALLE LOS ELEMENTOS MENCIONADOS EN LA DESCRIPCION GENERAL DEL SISTEMA Y SUS INTERRELACIONES.

2 DEFINICION DE PROCESOS

MODULOS DEL SISTEMA

2.1 MODULO: ALIMENTACION DE ARCHIVO DE DATOS

OBJETIVO:

GENERAR UN ARCHIVO DE DATOS PARA EL MES DE PROCESO.

DEBE DE SER CAPAZ DE VALIDAR:

- * FILIALES EXISTENTES. { DE ACUERDO A}
- * CONCESIONARIO EXISTENETES { TABLAS DE }
- * AGENCIAS EXISTENTES { DATOS }
- * FECHA DE PROCESO DE ACUERDO AL MES.
- * TIPO DE MOVIMIENTO A REALIZAR, ES DECIR EVITAR UNA ALTA EXISTENTE, O UNA BAJA O MODIFICACON DE UN VALE INEXISTENTE.

**MODULO: ALIMENTACION ARCHIVO
DE DATOS**

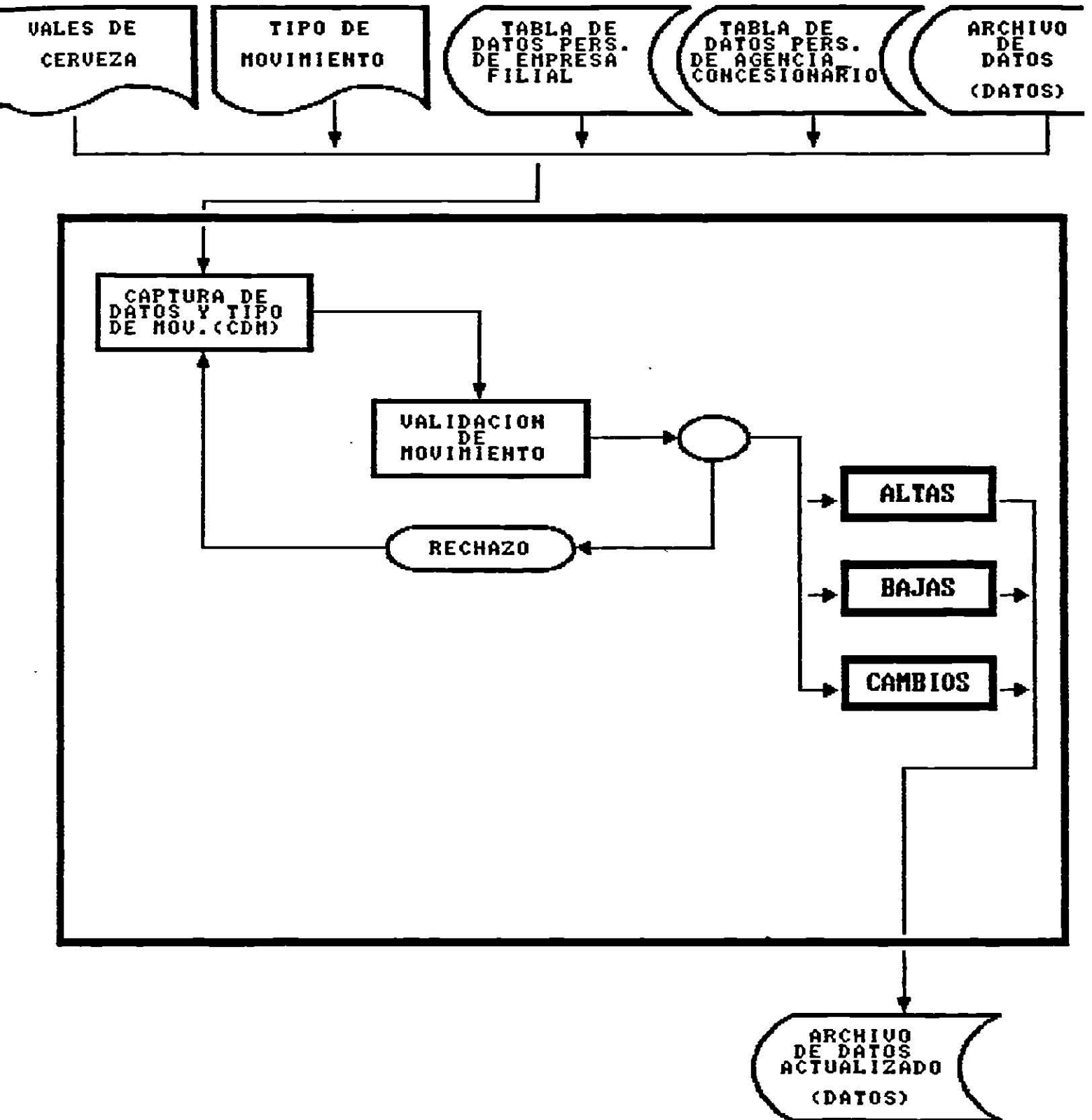

2.2. MODULO: ORDENAMIENTO POR FILIAL Y POR CONCESIONARIO

OBJETIVO:

ESTRUCTURAR LOS DATOS DE TAL MANERA QUE ESTEN CLASIFICADOS POR FILIAL-CONCESIONARIO Y POR CONCESIONARIO-FILIAL.

EN ESTE PROCESO COMPUTACIONAL OBTENDREMOS COMO SALIDA UN ARCHIVO DE DATOS ORDENADO. ADEMÁS, GENERAREMOS LOS REPORTE PARA PASAR A UN PROCESO MANUAL DE VERIFICACION DE DATOS CAPTURADOS.

**MODULO: ORDENAMIENTO POR FILIAL
Y POR CONCESIONARIO.**

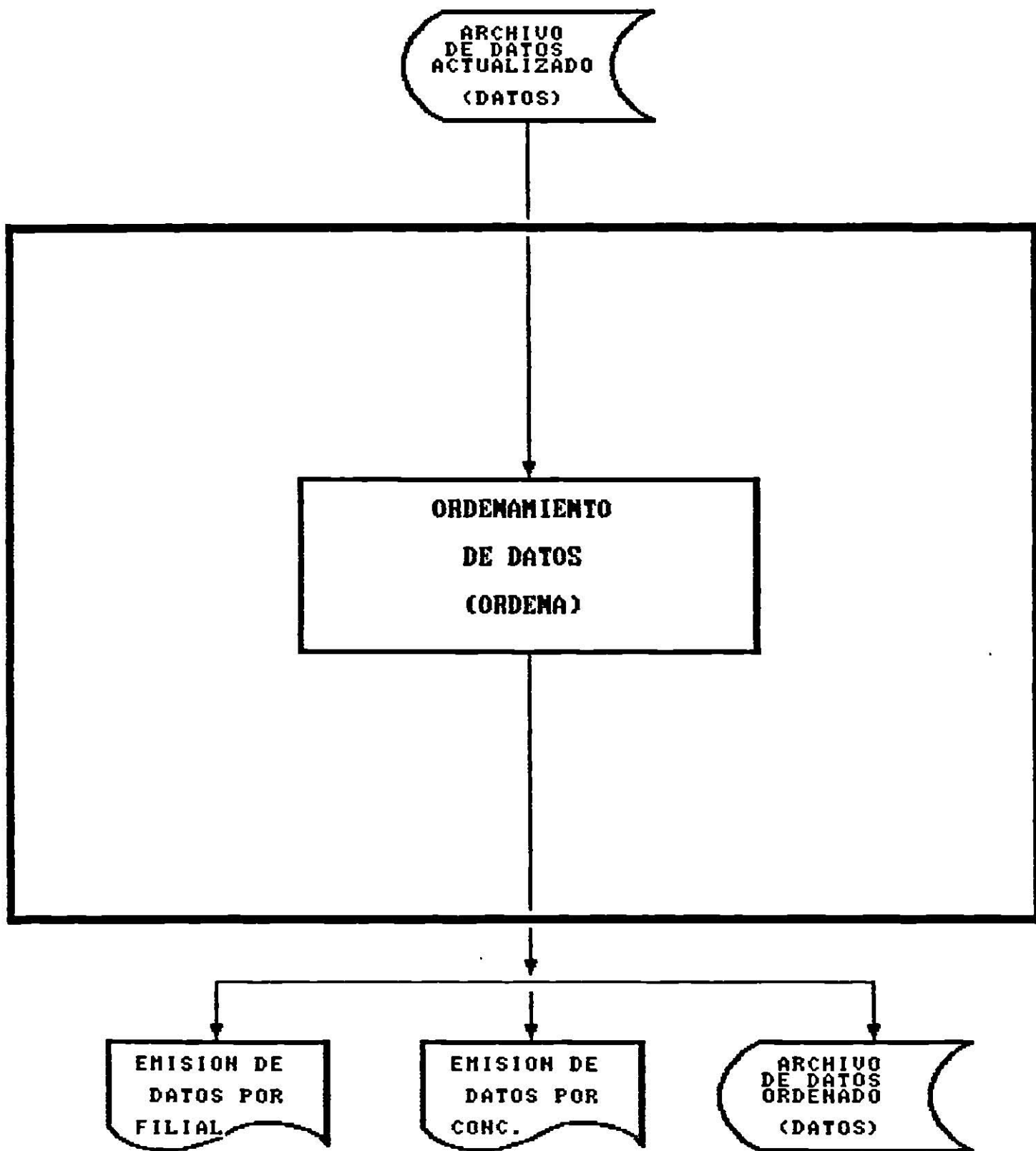

2.3. MODULO: CALULO DE COBROS Y CREDITOS

OBJETIVO:

OBTENER EL MONTO TOTAL DE COBRO A CADA FILAL Y CREDITOS A CONCESIONARIO.

**AQUI SE OBTENDRA COMO SALIDA UN ARCHIVO DE COBRO QUE SERVIRA PARA GENERACION DE AVISOS DE COBRANZA , NOTAS DE CERDITO. ASI COMO LA INFORMA-
CION PARA LA AFECTACION CONTABLE.**

MODULO: CALCULO DE COBRO

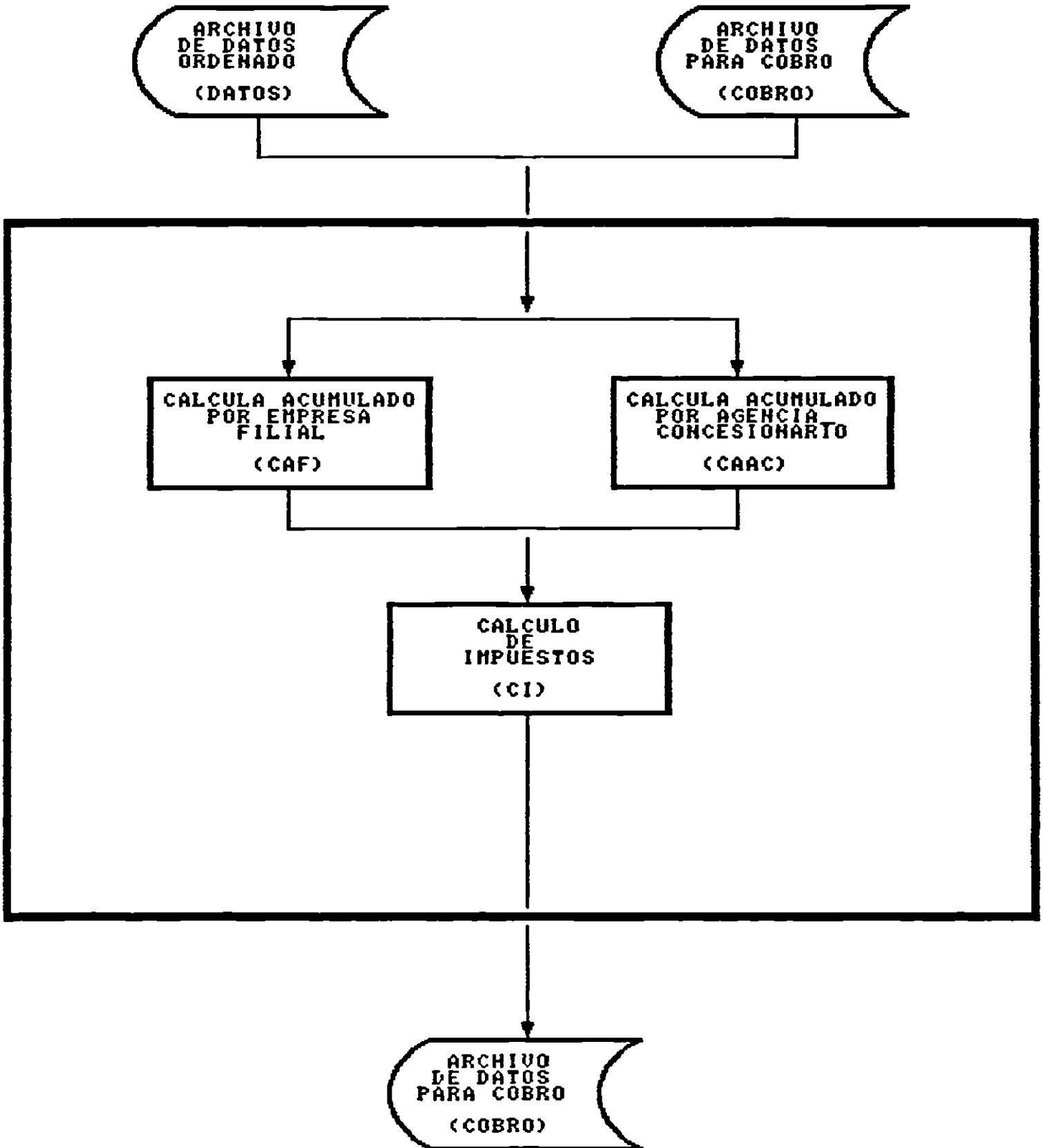

2.4 MODULO: AFECTACION DE CONTABILIDAD

OBJETIVO:

REALIZAR LOS ASIENTOS CONTABLES DE ESTADOS DE CUENTA DE EMPRESAS FILIALES Y AGENCIA-CONCESIONARIO.

POR MEDIO DE ESTE MODULO SE OBTIENE UN LISTADO DE LOS ASIENTOS CONTABLES Y UN ARCHIVO DE CUENTAS CONTABLES ACTUALIZADO. CONSISTE PRIMORDIALMENTE EN "CARGOS Y ABONOS" A LAS CUENTAS Y SUBCUENTAS CORRESPONDIENTES A FILIALES Y AGENCIAS-CONCESIONARIOS.

MODULO: AFECTACION DE CONTABILIDAD

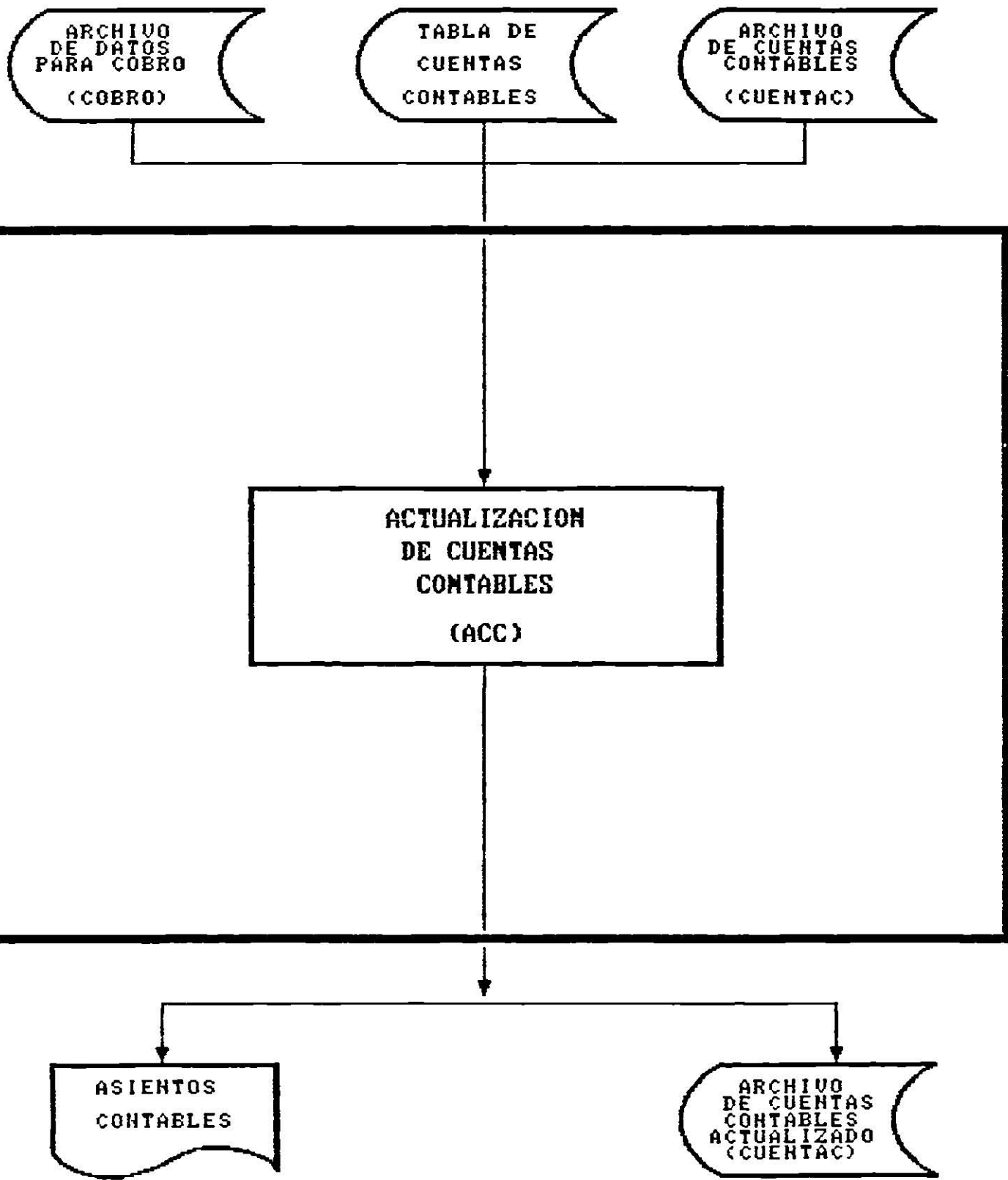

2.5 MODULO: GENERACION DE AVISOS DE COBRANZA Y NOTAS

OBJETIVO:

GENERAR LOS AVISOS DE COBRANZA A CADA FILIAL Y LAS NOTAS DE CREDITO A CONCESIONARIO.

TOMA COMO ENTRADA PRINCIPAL EL ARCHIVO DE DATOS PARA COBRO GENERADO EN EL MODULO ANTERIOR.

MODULO: GENERACION DE AVISOS DE COBRANZA Y NOTAS.

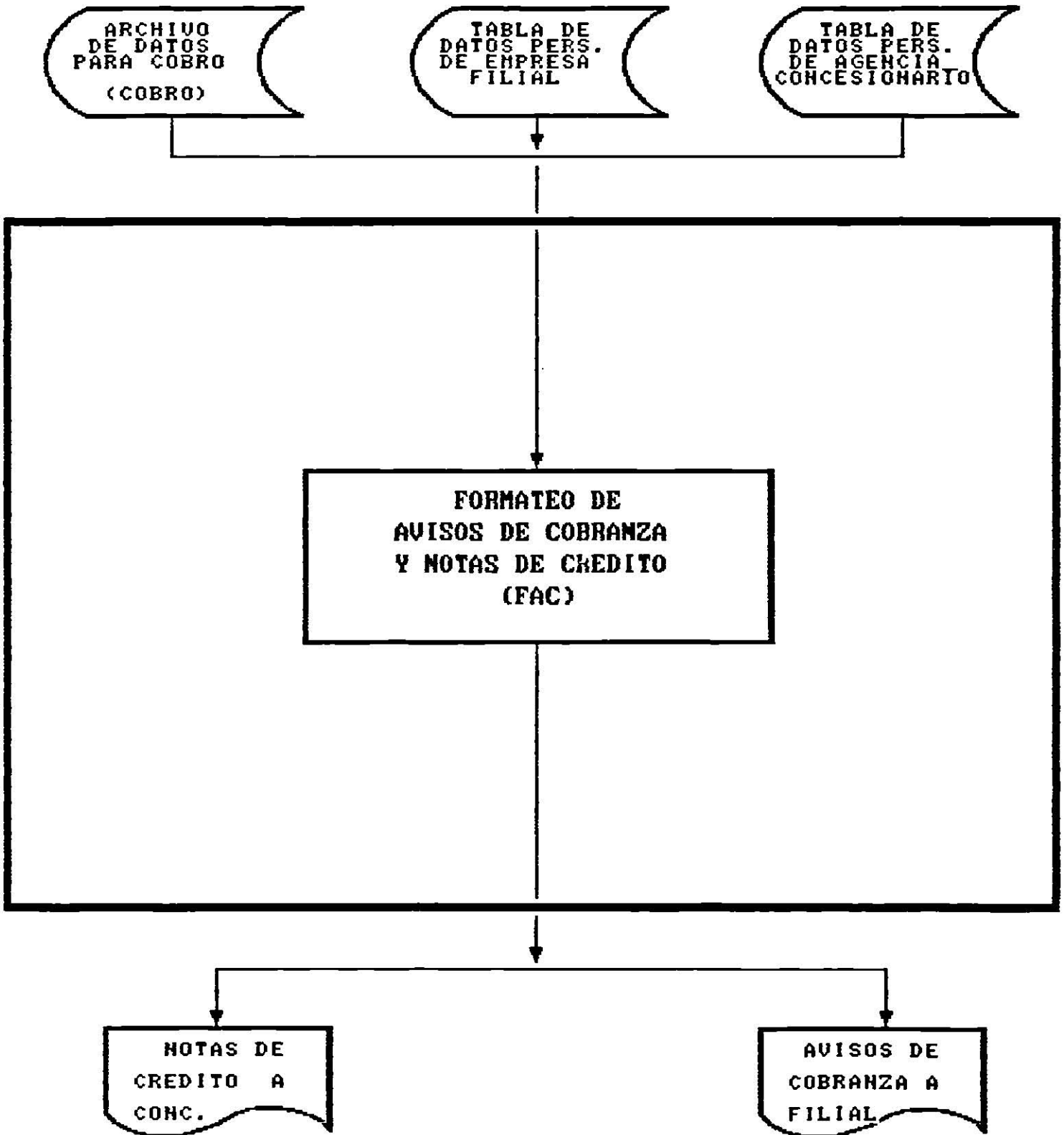

2.6 MODULO: MOVIMIENTO A ARCHIVO DE CREDITOS

OBJETIVO:

AGILIZAR Y REGISTRAR LA INFORMACION DE PAGOS.

EN ESTE MODULO TENEMOS COMO INFORMACION PRINCIPAL DE ENTRADA LOS PAGOS REALIZADOS A CERVECERIA CUAUHEMOC, S.A. Y COMO SALIDA UN ARCHIVO DE CREDITOS ACTULIZADO.

**MODULO: MOVIMIENTO A ARCHIVO
DE CREDITOS**

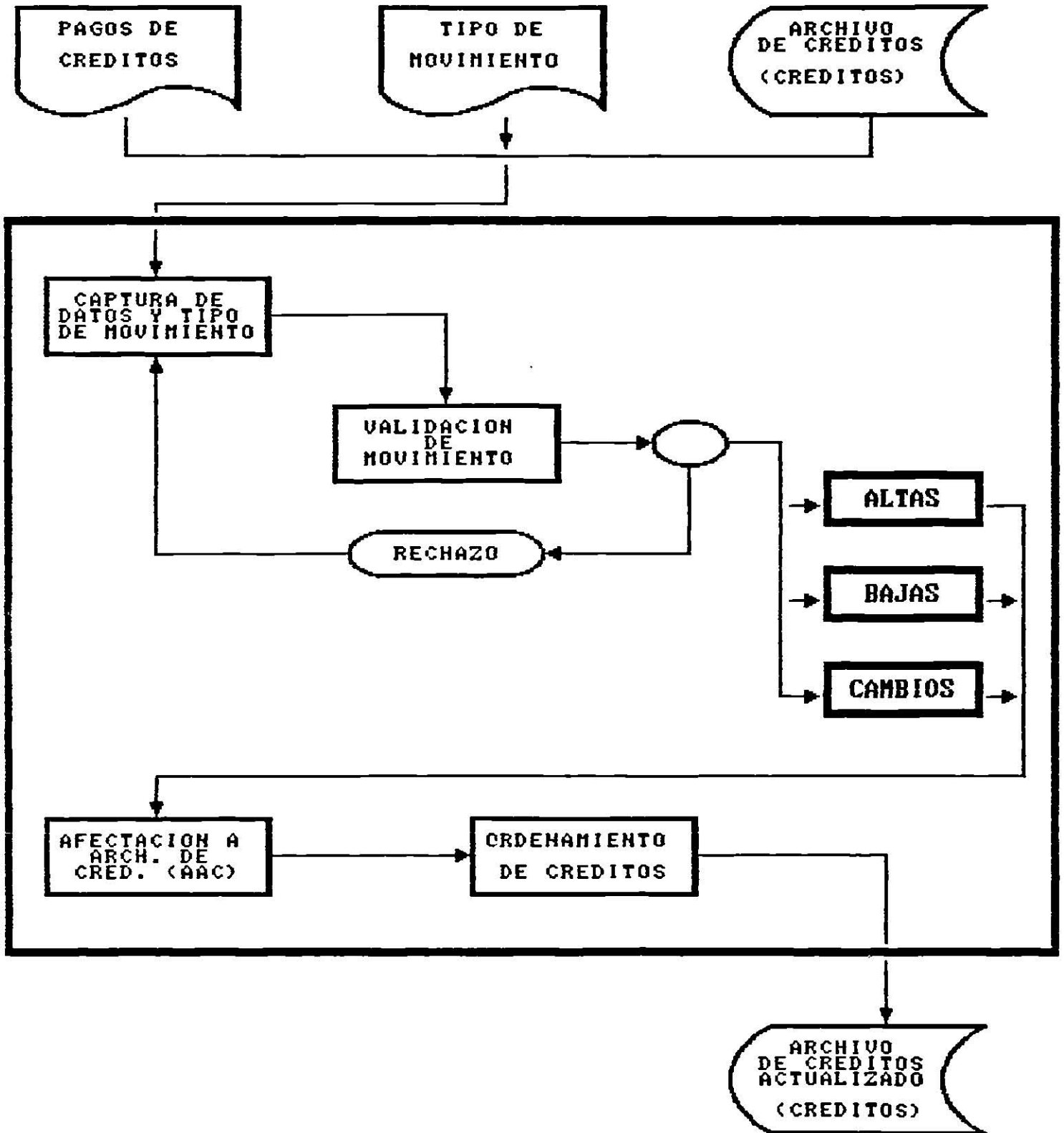

2.7 MODULO: CALCULO DE DESCUENTO

OBJETIVO:

GENERAR NOTAS DE CREDITO Y AVISOS DE DESCUENTO.

AQUI TENEMOS COMO SALIDAS ADICIONALES UN LISTADO DE ASIENTOS CONTABLES GENERADOS POR LOS DESCUENTOS POR PRONTO PAGO (1%), Y EL ARCHIVO DE CUENTAS CONTABLES ACTUALIZADO. CONTIENE PROCESOS COMO ACTUALIZACION DE ARCHIVOS, VALIDACION DE FECHAS, Y GENERACION DE DESCUENTOS.

MODULO: CALCULO DE DESCUENTO.

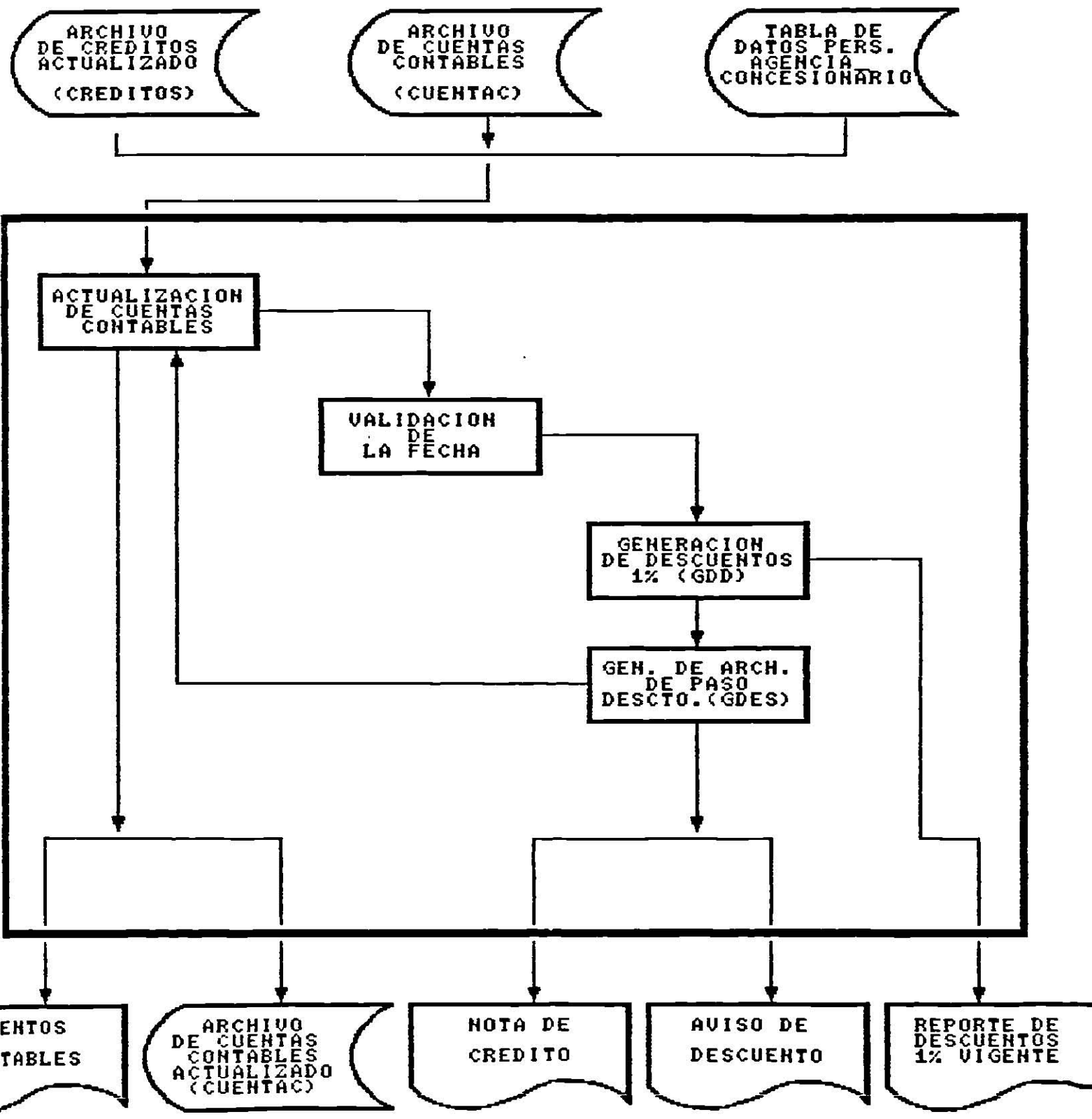

3. D E F I N I C I O N D E R E S P O N S A B I L I D A D E S

3.1. MATRIZ DE RESPONSABILIDADES

RESPONSABLE ACTIVIDAD	EMPRESA FILIAL	AGENCIA	CONCES.	DEP. DE CREDITO	DEP. DE CONTA- BILIDAD
* ENVIO DE VALES DE CERVEZA.		**	**		
* RECIBE VALES DE CERVEZA Y CAPTURA INFORMACION.				**	
* VALIDACION DE DATOS CAPTURADOS				**	
* ENVIO DE AVISOS DE COBRANZA				**	
* AFECTACION CONATBLE.					**
* RECEPCION DE AVISOS DE COBRANZA	**				
* PAGOS DE CREDITOS			**		
* REGISTRO DE PAGOS DE CREDITOS				**	
* GENERACION DE AVISOS DE DESCTO. 1% Y NOTA DE CRED.				**	
* RECEPCION DE AVISOS DE DESCTO.			**		

3.2. CLASIFICACION DE PROCESOS

<div style="display: flex; justify-content: space-between;"> ACTIVIDAD PROCESO </div>	MANUAL	COMPUTACIONAL
* RECOPIACION DE VALES DE CERVEZA.	***	
* CAPTURA DE DATOS		***
* ACTUALIZACION DE ARCHIVOS.		***
* AFECTACION CONTABLE		***
* GENERACION DE REPORTES		***
* ANALISIS DE RESULTADOS (TOMA DE DECISIONES)	***	

4. REQUERIMIENTOS DEL SISTEMA

4.1 EQUIPO Y SOFTWARE NECESARIO

PARA LA OPERACION Y DESARROLLO DEL SISTEMA SE REQUIERE UN SISTEMA OPERATIVO AOS/VS , ASI MISMO UN COMPILADOR COMO (COBOL 74 , ZAZ INTRA) .

IMPRESORAS PARA LOS REPORTES COMO :

ATI 3000, 2 DE IMPACTO (CADENA)
SE CUENTA TAMBIEN CON UN PLOTTER #P7550

SE CUENTA CON MAQUINAS DATA GENERAL (MB 20000) PARA INTERACCION CON EL SISTEMA.

5. DISEÑO DE FORMAS DE IMPRESION

DIRECCION DE VENTAS Y DISTRIBUCION NORTE
 SISTEMA CONTROL DE VALES DE DESCUENTO
 COBRANZA A FILIALES POR CONCESIONARIO

FECHA DD/MM/1A

EMPRESA	CR	CONCESIONARIO	MES	VALOR	IUA	TOT
XXXXXXXXXXXXXXXXXXXXXXXXXXXX	XXXX	XXXXXXXXXXXXXXXXXXXXXXXXXXXX	99	\$ZZ,ZZZ,ZZ9.99	\$ZZ,ZZZ,ZZ9.99	\$ZZ,ZZZ,Z. 9

 \$ZZ,ZZZ,ZZ9.99 \$ZZ,ZZZ,ZZ9.99 \$ZZ,ZZZ,ZZ9.99

DIRECCION DE VENTAS Y DISTRIBUCION NORTE
SISTEMA CONTROL DE VALES DE DESCUENTO
REPORTE DE VALES DE DESCUENTO

CONCES	FILIAL	VALES 100%	VALES 50 %	VALES OTROS %
XXXX	XXX	\$ 2,777,779.99	\$ 2,777,779.99	\$ 2,777,779.99

DIRECCION DE VENTAS Y DISTRIBUCION NORTE
SISTEMA CONTROL DE VALES DE DESCUENTO
ASIENTOS CONTABLES

FECHA DD/MM/AA

EMP	CR	CTA	SCTA	VALOR	CONCEPTO	CRO
XXX	XXXX	XXX	XXXX	\$ ZZ,ZZZ,ZZ9.99-	XXXXXXXXXX	XXXX

CERVECERIA CUAUHTEMOC , S.A.
RFC. CCU-840602-4F8
AV. UNIVERSIDAD 2202 N
MONTERREY , N. L.

A V I S O D E C O B R A N Z A

CLIENTE : XX

NOTA CRED. : XXXXXXXX XX XX

DIRECCION : XX

FECHA : DD/MM/AA

POBLACION : XXXXXXXXXXXXXXXXXXXXXXXX

(DESCRIPCION 1)

\$ 22,222,222,229.99

I. U. A. \$ 2,222,222,229.99

IMPORTE TOTAL \$ 22,222,222,229.99

RECIBIMOS DE
CONFORMIDAD

REPOSABLE DEL
DEPARTAMENTO DE CREDITOS

(DESCRIPCION 2)

DIRECCION DE VENTAS Y DISTRIBUCION NORTE
SISTEMA CONTROL DE DESCUENTO POR PRONTO PAGO
ASIENTOS CONTABLES

FECHA DD/MM/AA

EMP	CR	CTA	SCTA	VALOR	CONCEPTO	CRO
xxx	xxxx	xxx	xxxx	\$ ZZ,ZZZ,ZZ9.99-	xxxxxxxxxx	xxx

CERVECERIA CUAUHEMOC , S. A.
RFC. CCU-840602-4F8
AV. UNIVERSIDAD 2202 NTE
MONTERREY, N.L.

NOTA DE CREDITO

LIENTE	:	XXXXXXXXXXXXXXXXXXXXXXXXXXXXXXXXXXXX	NOTA CRED.	:	XXXXXXXX XX XX
DIRECCION	:	XXXXXXXXXXXXXXXXXXXXXXXXXXXXXXXXXXXX	FECHA	:	DD/MM/AA
BOLETA	:	XXXXXXXXXXXXXXXXXXXX			

(DESCRIPCION)

DESC. VALES	\$	ZZ,ZZ9.99
I.E.P.S.	\$	ZZ,ZZ9.99
I.U.A.	\$	ZZ,ZZ9.99
		<hr/>
	\$	Z,ZZZ,ZZ9.99

**RESPONSABLE DEL
DEPARTAMENTO DE CREDITOS**

DIRECCION DE VENTAS Y DISTRIBUCION NORTE
 SISTEMA CONTROL DE DESCUENTOS POR PRONTO PAGO
 REPORTE DE DESCUENTOS POR PRONTO PAGO VIGENTES

FECHA DD/MM/AA

IA	CR	#DSCTO	DESCRIPCION-CR	MES	AÑO	U. ENU.	U. CER.	TOT.
XX	XXXX	9999	XXXXXXXXXXXXXXXXXXXXXXXXXXXXXXXXXXXX	99	99	\$ 777,779.99	\$ 777,779.99	\$ 777,779.99
XX	XXXX					<u>\$ 777,779.99</u>	<u>\$ 777,779.99</u>	<u>\$ 777,779.99</u>

CERVECERIA CUAUHTEMOC, S.A.
DISTRIBUIDORA LA FLOR, S.A.

PRIMERA Y FLORESTA # 1395.
ENSENADA, B.C.

No. DE CUENTA 27-000956
07001107001
CTA. MAYOR ENVASE COMODATO BOTELELLA FCA.

C.P. 022830

SALDO AL 31/MARZO /89

FCA DIA MES	No. CONTROL Y COMPROBANTE	CONCEPTO	CARGOS	CREDITOS
			495,600.00	
14	042133F140P	005 FAC NO. 000336 PED NO. 05	6,417,600.00	
26	042133F260P	019 FAC NO. 000346 PED-054903	7,736,400.00	
27	042133E0203	131 REMIS. 0000197 FECHA 2704		10,945,200.00
		SUMA DE MOVIMIENTOS	14,154,000.00	10,945,200.00
		SALDO DEUDOR	3,704,400.00	

6.3. PANTALLAS DE CAPTURA

SISTEMA VALES DE DESCUENTO

MENU PRINCIPAL

- 1 Movimientos de Vales
- 2 Movimientos de Pagos
- 3 Respaldo en Cinta
- 4 Actualizacion de Tablas
- 5 Inicio de Proceso
- 6 Salida del Sistema

O P C I O N <_>

**SISTEMA
VALES DE DESCUENTO**

MOV. DE VALES

1 ALTAS

2 BAJAS

3 MODIFICACIONES

4 REGRESO AL MENU ANT.

O P C I O N <_>

**SISTEMA
VALES DE DESCUENTO**

MOV. DE VALES

ALTAS

NUMERO DE VALE	[]
NUMERO DE FILIAL	[]
CUENTA DE CARGO	[]
MONTO TOTAL (CERVEZA)	[]
FECHA DE OPERACION	[]
C R	[]
% DESCUENTO	[]

ESTAS SEGURO DE TUS DATOS S/N ? []
CONTINUAS S/N ? []

**SISTEMA
VALES DE DESCUENTO**

MOV. DE VALES

BAJAS

NUMERO DE VALE

[]

(DESPLIEGA DATOS)

ESTAS SEGURO DE TU BAJA S/N ? [_]

HAY MAS BAJAS S/N ? [_]

**SISTEMA
VALES DE DESCUENTO**

MOV. DE VALES

CAMBIOS

NUMERO DE VALE

[]

(DESPLIEGA DATOS)

QUIERES ALGUN CAMBIO

S/N ? []

HAY MAS CAMBIOS

S/N ? []

**SISTEMA
VALES DE DESCUENTO**

MOV. DE PAGOS

ALTAS

C R	I	1
TOTAL EMBASE	I	1
TOTAL CERVEZA	I	1
FECHA DE PAGO	I	1

ESTAS SEGURO DE TUS DATOS S/N ?

CONTINUAS S/N?

**SISTEMA
VALES DE DESCUENTO**

MOV. DE PAGOS

BAJAS

C R	[]
FECHA	[]

(DESPLIEGA DATOS)

↓↑
**LOCALIZA
PAGO**

ESTAS SEGURO DE TU BAJA S/N ? [_]

HAY MAS BAJAS S/N ? [_]

**SISTEMA
VALES DE DESCUENTO**

MOV. DE PAGOS

BAJAS

C R

[]

FECHA

[]

(DESPLIEGA DATOS)



**LOCALIZA
PAGO**

QUIERES ALGUN CAMBIO S/N? [_]

HAY MAS CAMBIOS S/N ? [_]

**SISTEMA
VALES DE DESCUENTO**

ACTUALIZACION DE TABLAS

- 1 TABLA FILIAL**
- 2 TABLA CONCESIONARIO**
- 3 TABLA DE CUENTAS CONTABLES**
- 4 REGRESO AL MENU ANTERIOR**

O P C I O N <_>

**SISTEMA
VALES DE DESCUENTO**

TABLA FILIAL

1 ALTAS

2 BAJAS

3 MODIFICACION

4 REGRESO AL MENU ANT.

O P C I O N <_>

**SISTEMA
VALES DE DESCUENTO**

TABLA FILIAL

ALTAS

NUM DE FILIAL	[]		
NOMBRE	[]
DIRECCION	[]
POBLACION	[]	

ESTAS SEGURO DE TUS DATOS S/N ? [_]

CONTINUAS S/N? [_]

**SISTEMA
VALES DE DESCUENTO**

TABLA FILIAL

BAJAS

NUMERO DE FILIAL

I

I

(DESPLIEGA DATOS)

ESTAS SEGURO DE TU BAJA S/N ? [_]

HAY MAS BAJAS S/N ? [_]

**SISTEMA
VALES DE DESCUENTO**

TABLA FILIAL

CAMBIOS

NUMERO DE FILIAL

[]

(DESPLIEGA DATOS)

QUIERES ALGUN CAMBIO S/N ? [_]

HAY MAS CAMBIOS S/N ? [_]

**SISTEMA
VALES DE DESCUENTO**

TABLA CONCESIONARIO

- 1 ALTAS**
- 2 BAJAS**
- 3 MODIFICACION**
- 4 REGRESO AL MENU ANT.**

O P C I O N <_>

**SISTEMA
VALES DE DESCUENTO**

TABLA CONCESIONARIO

ALTAS

C R	[]		
NOMBRE	[]
DIRECCION	[]
POBLACION	[]	

ESTAS SEGURO DE TUS DATOS S/N ? [_]

CONTINUAS S/N? [_]

**SISTEMA
VALES DE DESCUENTO**

TABLA CONCESIONARIO

BAJAS

CR []

(DESPLIEGA DATOS)

ESTAS SEGURO DE TU BAJA S/N ? [_]

HAY MAS BAJAS S/N ? [_]

**SISTEMA
VALES DE DESCUENTO**

TABLA CONCESIONARIO

CAMBIOS

CR []

(DESPLIEGA DATOS)

QUIERES ALGUN CAMBIO S/N ? []

HAY MAS CAMBIOS S/N ? []

**SISTEMA
VALES DE DESCUENTO**

TABLA CUENTAS CONTABLES

- 1 ALTAS**
- 2 BAJAS**
- 3 MODIFICACION**
- 4 REGRESO AL MENU ANT.**

O P C I O N <_>

**SISTEMA
VALES DE DESCUENTO**

TABLA CUENTAS CONTABLES

ALTAS

NUM DE AGENCIA_CONCESIONARIO	[]
NUM DE FILIAL	[]
CUENTA CONTABLE	[]
SUBCUENTA CONTABLE	[]

ESTAS SEGURO DE TUS DATOS S/N ? [_]

CONTINUAS S/N? [_]

**SISTEMA
VALES DE DESCUENTO**

TABLA CUENTAS CONTABLES

BAJAS

NUMERO DE AGENCIA_CONCESIONARIO [1

NUMERO DE FILIAL [1

(DESPLIEGA DATOS)

ESTAS SEGURO DE TU BAJA S/N ? [_]

HAY MAS BAJAS S/N ? [_]

**SISTEMA
VALES DE DESCUENTO**

TABLA CUENTAS CONTABLES

CAMBIOS

NUMERO DE AGENCIA_CONCESIONARIO []

NUMERO DE FILIAL []

(DESPLIEGA DATOS)

QUIERES ALGUN CAMBIO S/N ? []

HAY MAS CAMBIOS S/N ? []

**SISTEMA
VALES DE DESCUENTO**

INICIO DE PROCESO

- 1 REPORTE DE VALIDACION**
- 2 GENERACION DE AVISOS DE COBRANZA
Y NOTAS DE CREDITO**
- 3 GENERACION DE DESCUENTOS
Y NOTAS DE CREDITO 1%**
- 4 REGRESO AL MENU PRINCIPAL**

O P C I O N <_>

7. DISEÑO DE ARCHIVOS Y TABLAS

A) NOMBRE : ARCHIVO DE DATOS

IDENTIFICACION : DATOS

CAMPO	TIPO	LONGITUD	DESCRIPCION
NUMV	CARACTER	5	NUMERO DE VALE DE CERVEZA
NUMF	CARACTER	3	NUMERO DE EMP. FILIAL
DC	CARACTER	3	CUENTA DE CARGO
TOT	NUMERICO	8	TOTAL DE VALE
FECHA	CARACTER	6	FECHA DE OPERACION
CR	CARACTER	4	CARGO DE RESPONSABILIDAD
PORD	NUMERICO	3	PORCENTAJE DE DESCUENTO

B) NOMBRE : ARCHIVO DE DATOS PARA COBRO

IDENTIFICACION : COBRO

CAMPO	TIPO	LONGITUD	DESCRIPCION
NDCTO	NUMERICO	4	NUMERO CONSECUTIVO DE DOCUM.
NUMF	CARACTER	3	NUMERO DE EMPRESA FILIAL
CC	CARACTER	3	CUENTA DE CARGO
VALOR	NUMERICO	12	SUMA DE ADEUDOS POR EMPRESA
IVA	NUMERICO	11	IMPUESTO AL VALOR AGREGADO
IEPS	NUMERICO	11	IMPUESTO ESP. DE LA PROD.
CR	CARACTER	4	CARGO DE RESP. DE AGENCIA O CONCESIONARIO.
EMP	CARACTER	3	CUENTA DE CERVECERIA C.

C) NOMBRE : ARCHIVO DE CUENTAS CONTABLES

IDENTIFICACION : CUENTAC

CAMPO	TIPO	LONGITUD	DESCRIPCION
EMP	CARACTER	3	CUENTA DE CERVECERIA
CR	CARACTER	4	CARGO DE RESPONSABILIDAD AGENCIA/CONCESIONARIO
NUMF	CARACTER	3	NUMERO DE EMPRESA FILIAL
CTA	CARACTER	3	NUMERO DE EMPRESA FILIAL
SCTA	CARACTER	3	SUBCUENTA CONTABLE
VALORT	NUMERICO	13	VALOR TOTAL (SUMA DE ADEU DOS POR EMP. INCLUYENDO IMPUESTO).
CRO	CARACTER	4	CARGO DE RESP. ORIGEN
CONCEPTO	CARACTER	9	CONCEPTO DE ASIENTO
DSCTO	NUMERICO	4	# CONSECUTIVO DE DESC. 1%

D) NOMBRE : ARCHIVO DE CREDITOS

IDENTIFICACION : CREDITOS

CAMPO	TIPO	LONGITUD	DESCRIPCION
CR	CARACTER	4	CARGO DE REponsABILIDAD DE AGENCIA/CONCESIONARIO
VALORE	NUMERICO	13	VALOR DE ENVASE
VALORC	NUMERICO	13	VALOR CERVEZA
MES	CARACTER	2	MES A HACER DESC.
AÑO	CARACTER	2	AÑO DE PROCESO
EMP	CARACTER	3	CUENTA DE CERVECERIA C.

E) NOMBRE : ARCHIVO DE PASO DE DESCUENTOS

IDENTIFICACION : DSCTO

CAMPO	TIPO	LONGITUD	DESCRIPCION
EMP	CARACTER	3	CUENTA DE CERVECERIA
CR	CARACTER	4	CARGO DE RESPONSABILIDAD AGENCIA/CONCESIONARIO
CTA	CARACTER	3	CUENTA CONTABLE
SCTA	CARACTER	3	SUBCUENTA CONTABLE
VALORT	NUMERICO	13	VALOR TOTAL (SUMA DE ADEU DOS POR EMP. INCLUYENDO IMPUESTO .SU SIGNO SERA SIEMPRE (-)).
DSCTO	NUMERICO	4	# CONSECUTIVO DE DESC. 1%

F) TABLA DE DATOS PERSONALES FILIAL

CAMPO	TIPO	LONGITUD	DESCRIPCION
NUMF	CARACTER	3	NUMERO DE EMPRESA FILIAL
NOMBREF	CARACTER	30	NOMBRE DE EMPRESA FILIAL
DIRECCION	CARACTER	30	DIRECCION DE EMP. FILIAL
POBLACION	CARACTER	20	POBLACION DE EMP. FILIAL

G) TABLA DE DATOS PERSONALES PARA CONCESIONARIO

CAMPO	TIPO	LONGITUD	DESCRIPCION
CR	CARACTER	4	CARGO DE RESP. AGENCIA/C.
NOMBREC	CARACTER	30	NOMBRE DE CONCESIONARIO
DIRECCION	CARACTER	30	DIRECCION DE CONCE.
POBLACION	CARACTER	20	POBLACION DE CONC.
CTA	CARACTER	3	CUENTA CONTABLE
SCTA	CARACTER	3	SUBCUENTA CONTABLE

H) TABLA DE CUENTAS CONTABLES

CAMPO	TIPO	LONGITUD	DESCRIPCION
CR	CARACTER	4	CARGO DE RESPONSABILIDAD
EMP	CARACTER	3	# DE EMP. FILIAL
CTA	CARACTER	3	CUENTA CONTABLE
SCTA	CARACTER	3	SUBCUENTA CONTABLE

. E S P E C I F I C A C I O N E S D E P R O G R A M A

B . 1 . I N D I C E D E P R O G R A M A S

HOJA NUM. _____ DE _____

No. DE TRABAJO _____ NOMBRE DEL SISTEMA <u>VALES DE DESCUENTO</u> FECHA <u>5/JUN/89</u> ANALISTA <u>GZZ. GZZ. BERTHA B. , HDZ. JASSO ADRIAN FCO.</u>	CALVE DE FRECUENCIA 0 DIARIO 4 MENSUAL 1 SEMANAL 5 BIMESTRAL 2 DECEVAL 6 ANUAL 3 QUINCENAL 7 EVENTUAL
--	--

P R O G R A M A		FRE- CUEN- CIA.	BIBLIOTECA
NUMERO	F U N C I O N		
1	ACTUALIZAR EL ARCHIVO DE DATOS POR MEDIO DE LA CAPTURA DE DATOS OBTENIDOS DE LOS VALES DE CERUEZA	7	
2	ORDENAR EL ARCHIVO DE DATOS PARA PROCESO, Y GENERAR LOS REPORTES DE DATOS CAPTURADOS POR FILIAL Y POR AG. CONC.	7	
3	LLENAR ALGUNOS CAMPOS DEL ARCHIVO DE DATOS PARA COBRO EN BASE A LOS CAMPOS DEL ARCHIVO DE DATOS Y TABLA DE DATOS DATOS PERSONALES DE EMPRES FILIAL.	7	
4	LLENAR ALGUNOS CAMPOS DEL ARCHIVO DE DATOS PARA CREDITO EN BASE A LOS CAMPOS DEL ARCHIVO DE DATOS Y TABLA DE DATOS DATOS PERSONALES DE AGENCIA_CONCESIONARIO.	7	
5	LLENAR LOS CAMPOS DE EL ARCHIVO DE DATOS PARA COBRO CORRESPONDIENTES AL CALCULO DE IMPUESTO.	7	
6	AFECTAR EL ARCHIVO DE CUENTAS CONTABLES Y OBTENER UN LISTADO DE LOS MOVIMIENTOS CONTABLES.	7	
7	FORMATEAR LOS AVISOS DE COBRANZA CORRESPONDIENTES A FILIALES Y NOTAS DE CREDITO A CONCESIONARIOS.	4	
8	ACTUALIZAR EL ARCHIVO DE CREDITOS POR MEDIO DE LA CAPTURA DE DATOS OBTENIDOS DE LOS ESTADOS DE CUENTA (PAGO A CREDITOS)	7	
9	OBTENER UN ARCHIVO DE PASO DE DESCUENTOS PARA QUE ESTE SEA UTILIZADO EN LA ACTUALIZACION DE CUENTAS CONTABLES.	4	
10	AFECTAR EL ARCHIVO DE CUENTAS CONTABLES Y OBTENER UN LISTADO DE LOS MOVIMIENTOS CONTABLES POR PAGOS DE CREDITOS Y DESCUENTOS DE 1% OBTENIDOS	7	
11	GENERAR LOS DESCUENTOS POR PRONTO PAGO Y FORMATEAR LA SALIDA DE AVISOS DE DESCUENTOS Y NOTAS DE CREDITOS.	4	

EMPRESA

OPERACION

INDICE DE PROGRAMAS

HOJA NUM. _____ DE _____

P. DE TRABAJO _____ NOMBRE DEL SISTEMA <u>VALES DE DESCUENTO</u> FECHA <u>5/JUN/89</u> ANALISTA <u>GZZ. GZZ. BERTHA B. , HDZ. JASSO ADRIAN FCO.</u>	CALVE DE FRECUENCIA 0 DIARIO 4 MENSUAL 1 SEMANAL 5 BIMESTRAL 2 DECENAL 6 ANUAL 3 QUINCENAL 7 EVENTUAL
---	--

P R O G R A M A		FRE- CUEN- CIA.	BIBLIOTECA
NUMERO	FUNCION		
12	ACTUALIZAR LA TABLA DE DATOS PERSONALES DE EMPRESA FILIAL POR MEDIO DE LA CAPTURA DE DATOS DADOS POR PANTALLA.	7	
13	ACTUALIZAR LA TABLA DE DATOS PERSONALES DE AGENCIA CONCESIONARIO POR MEDIO DE LA CAPTURA DE DATOS DADOS POR PANTALLA.	7	
14	ACTUALIZAR LA TABLA DE CUENTAS CONTABLES POR MEDIO DE LA CAPTURA DE DATOS DADOS POR PANTALLA.	7	
15	RESPALDAR EN CINTA EL ARCHIVO DE DATOS UTILIZADOS EN EL MES DE PROCESO ANTERIOR E INICIALIZARLO PARA EL SIGUIENTE MES.	4	

EMPRESA

OPERACION

8.2. DIAGRAMAS DE PROGRAMA

PROGRAMA 1

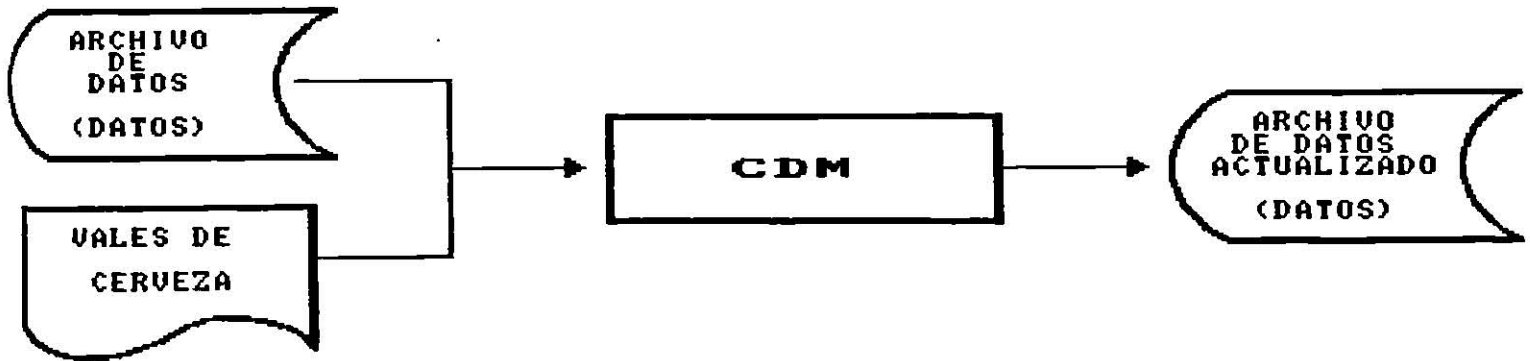

PROGRAMA 2

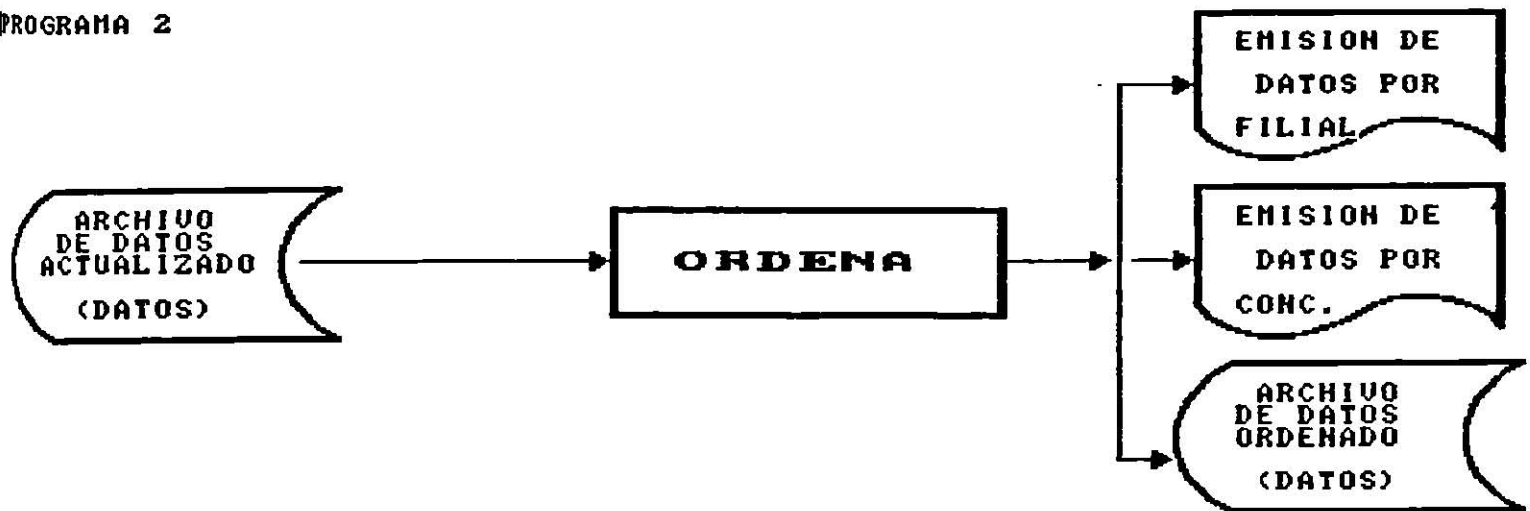

PROGRAMA 3

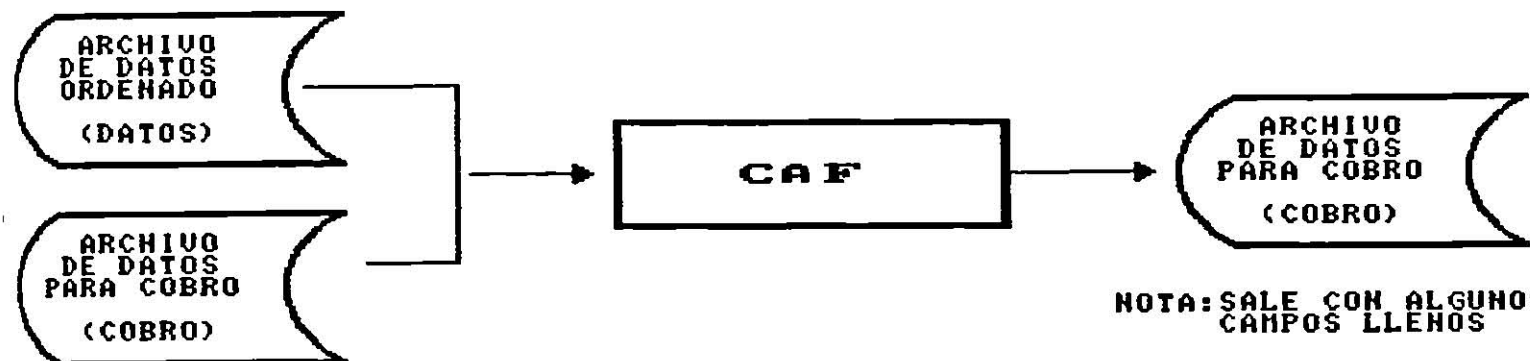

NOTA: SALE CON ALGUNOS CAMPOS LLENOS

PROGRAMA 4

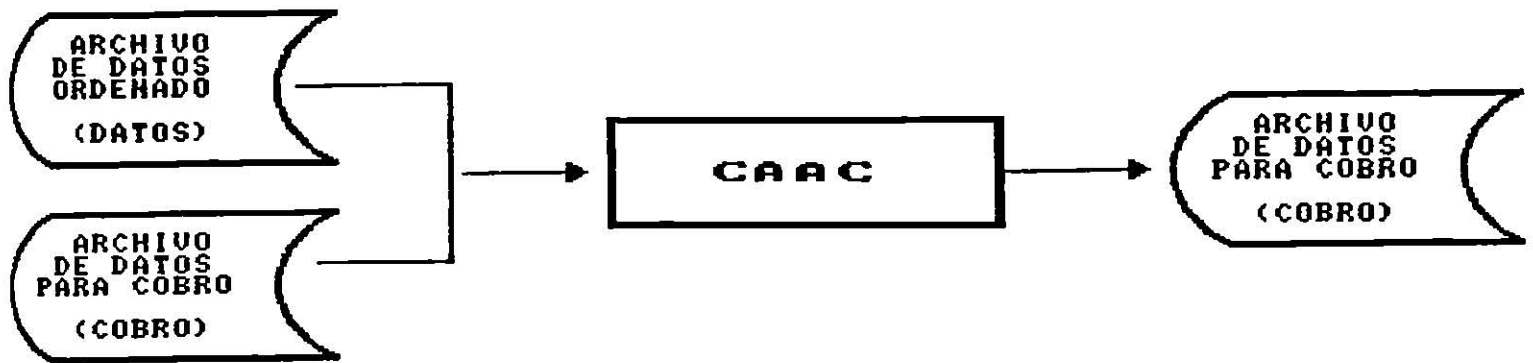

PROGRAMA 5



PROGRAMA 6

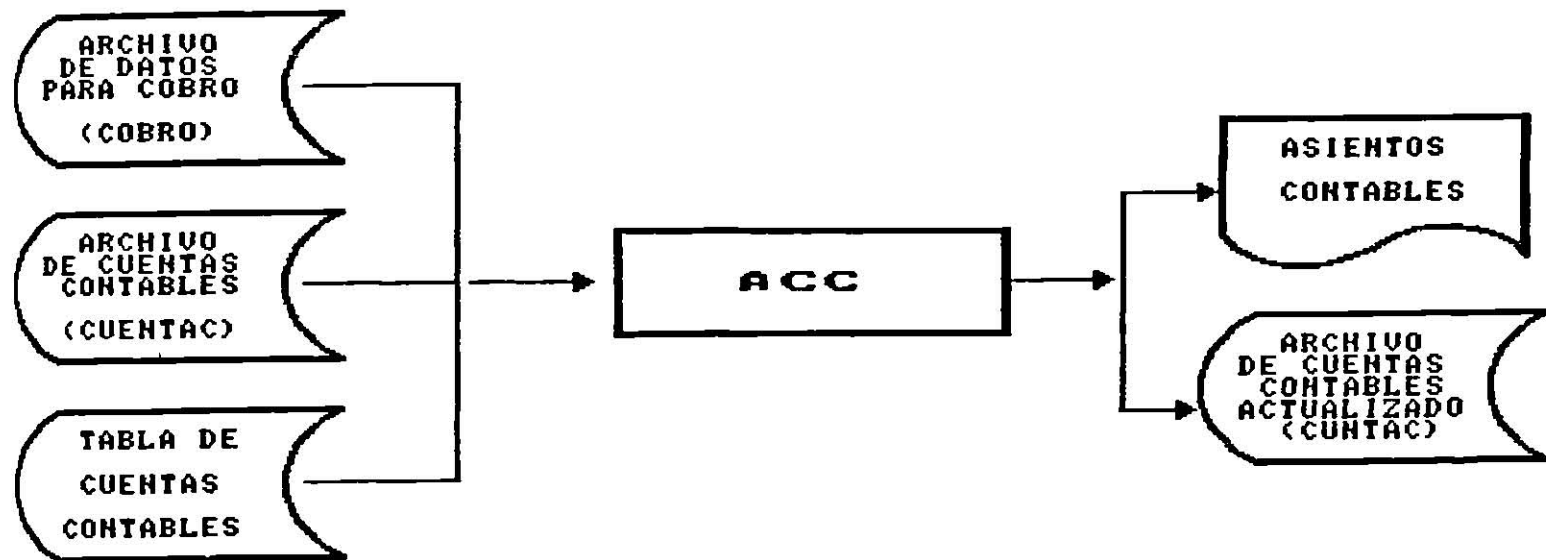

PROGRAMA 7

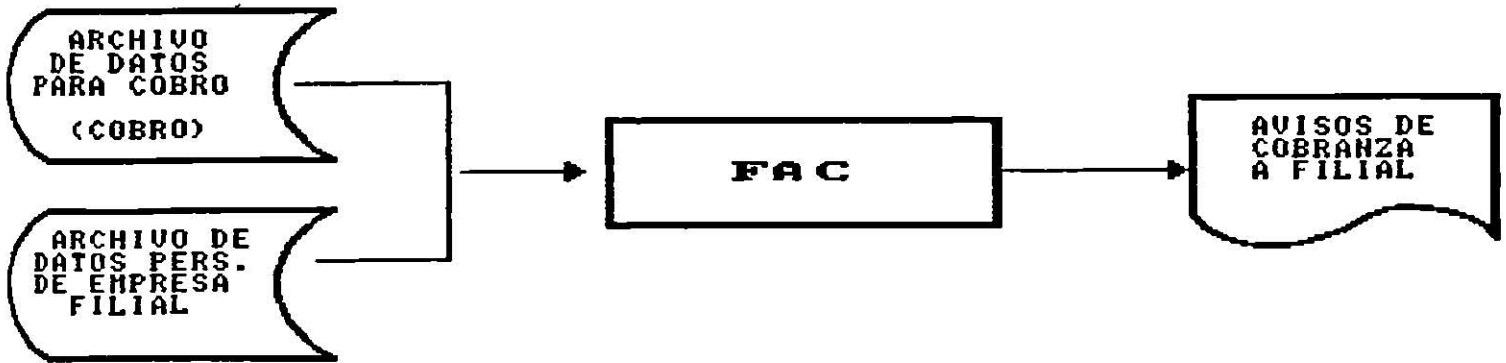

PROGRAMA 7

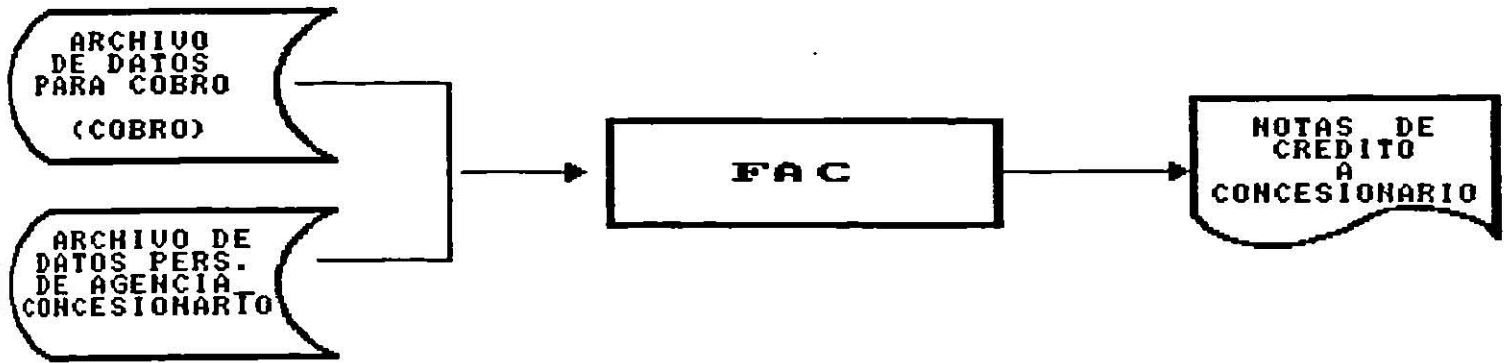

PROGRAMA 8

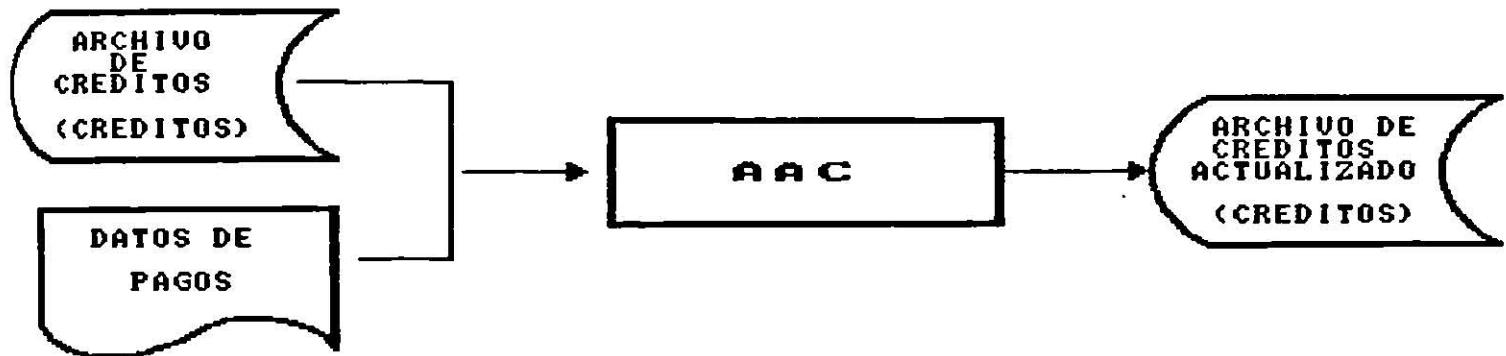

PROGRAMA 9

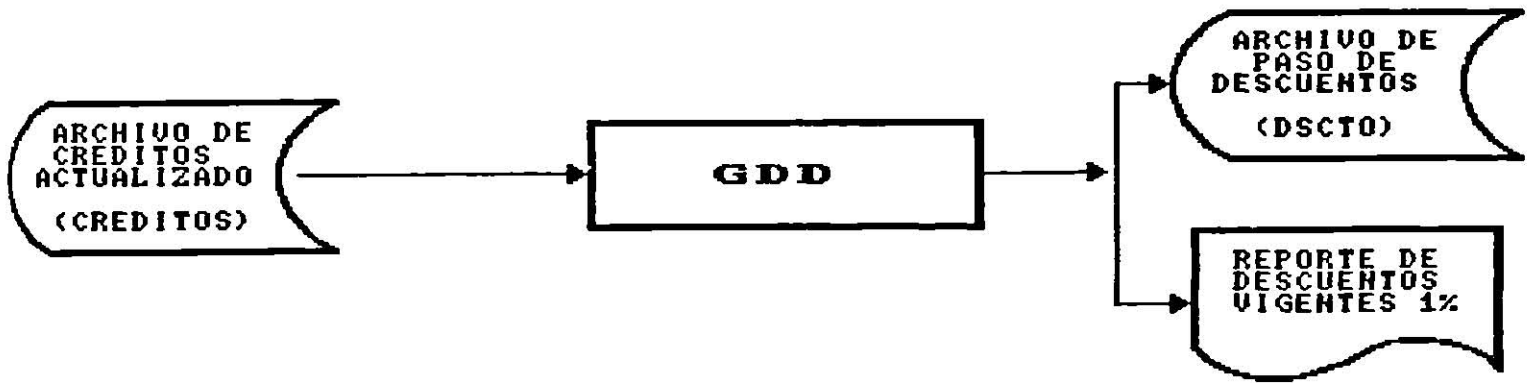

PROGRAMA 10

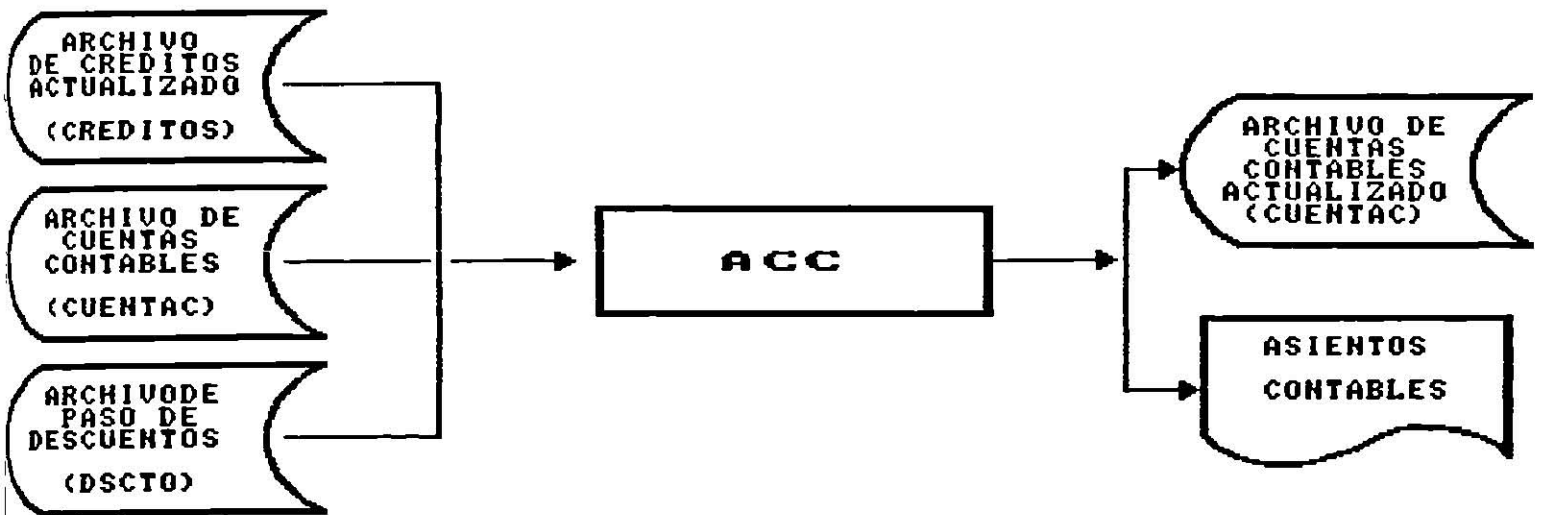

PROGRAMA 11

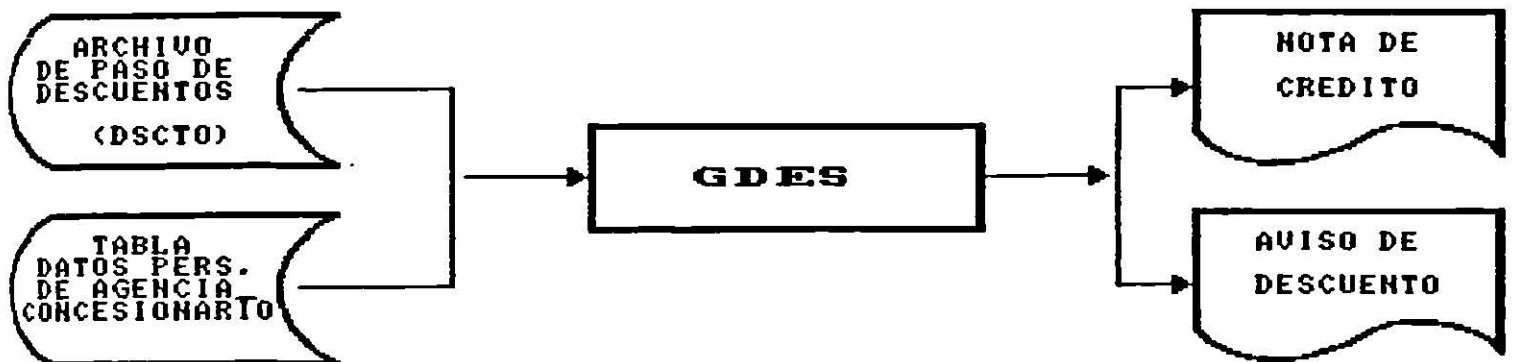

PROGRAMA 12:

ACTUALIZACION DE TABLA DE DATOS PERSONALES DE EMPRESA FILIAL

IDENTIFICACION:

ACTIF

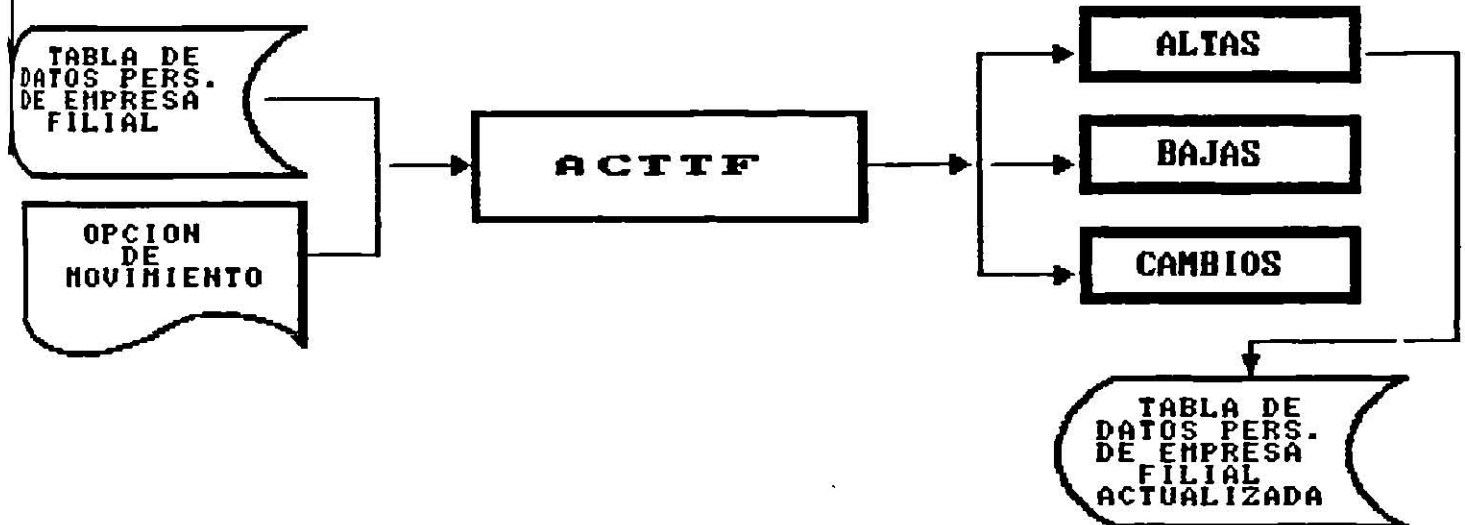

ESTE PROGRAMA APARECE EN EL MENU PRINCIPAL, Y POR NO SER UN MODULO PRINCIPAL, Y NO PERTENECER A NINGUNO DE ELLOS LO PRESENTAMOS COMO UN PROGRAMA AUXILIAR.

PROGRAMA 13:

ACTUALIZACION DE TABLA DE DATOS PERSONALES DE AGENCIA_CONCESIONARIO

IDENTIFICACION:

ACTTC

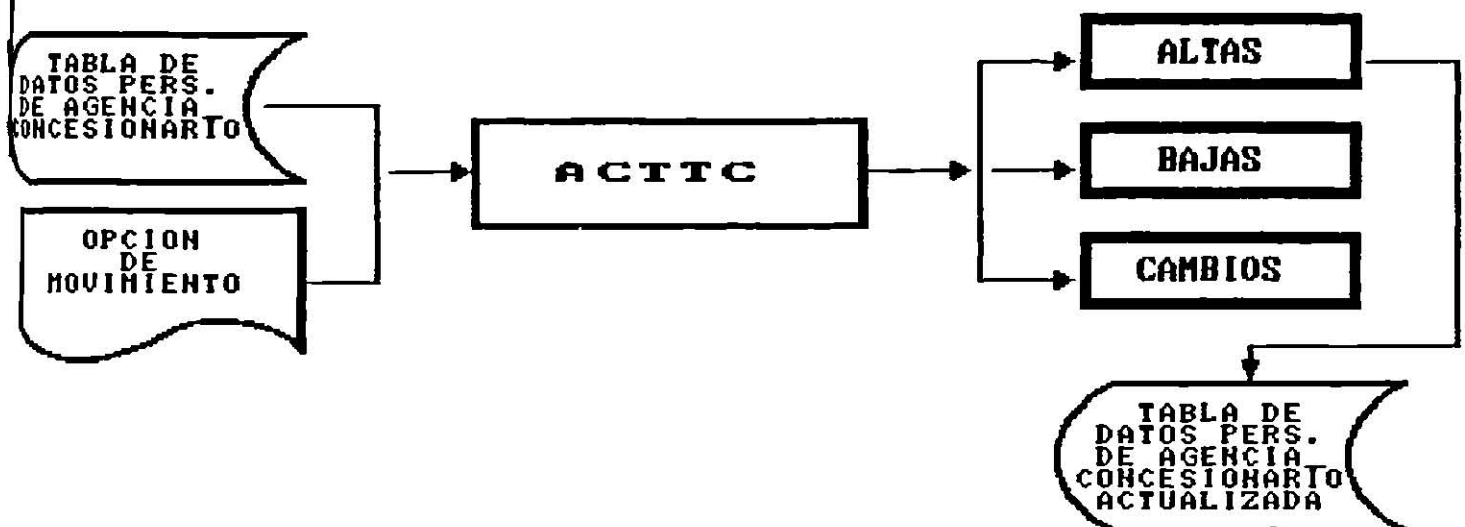

AL IGUAL QUE EL PROGRAMA ANTERIOR , ESTE ES UN PROGRAMA AUXILIAR DEL SISTEMA EN GENERAL.

PROGRAMA 14:

ACTUALIZACION DE TABLA DE CUENTAS CONTABLES

IDENTIFICACION:

ACTCC

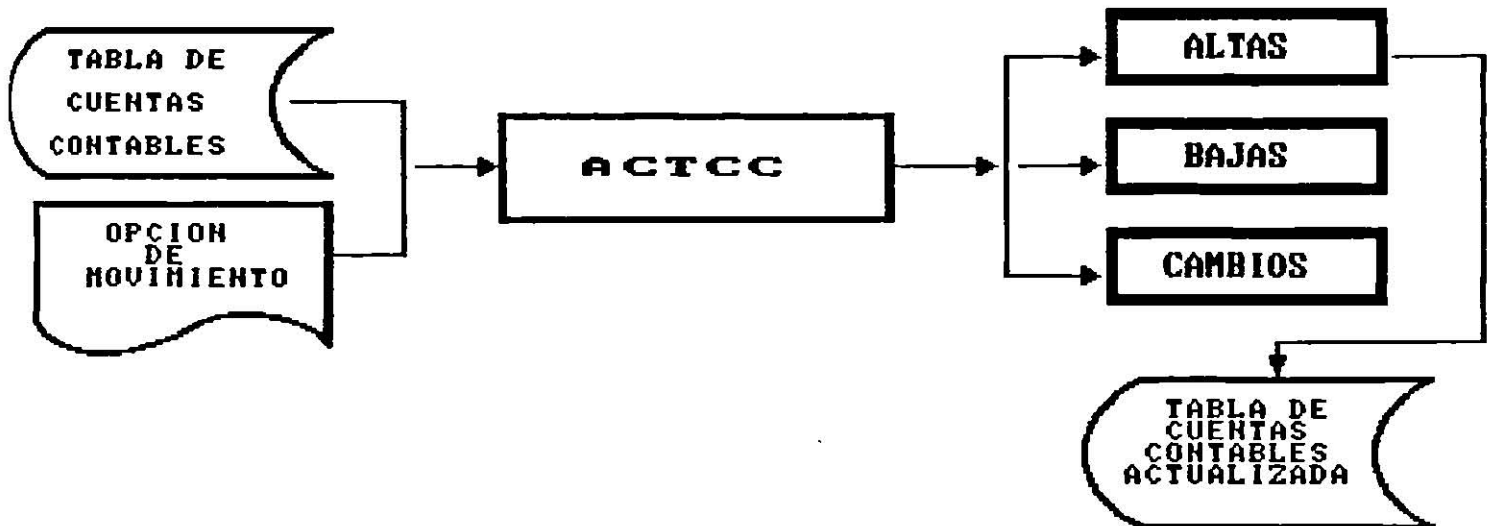

OTRO DE LOS PROGRAMAS AUXILIARES ES EL DE ALTAS, BAJAS Y CAMBIOS A LA TABLA DE CUENTAS CONTABLES.

PROGRAMA 15:

RESPALDO EN CINTA

IDENTIFICACION:

RC

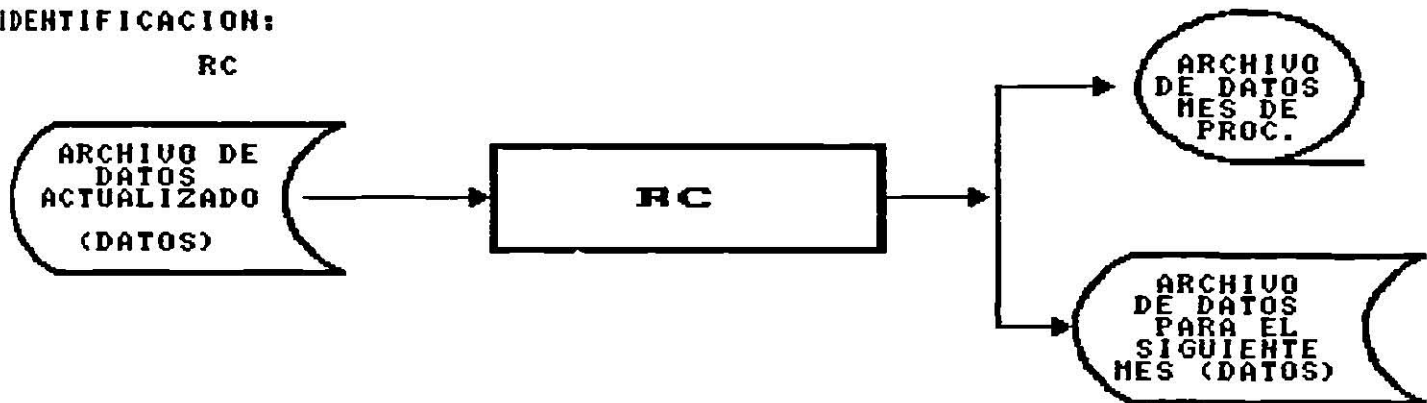

ESTE PROGRAMA TAMBIEN APARECE EN EL MENU PRINCIPAL , SU OBJETIVO ES REPALDAR EN CINTA EL ARCHIVO PERTENECIENTE AL MES ACTUAL DE PROCESO E INIVIALIZAR UN NUEVO ARCHIVO PARA EL SIGUIENTE MES.

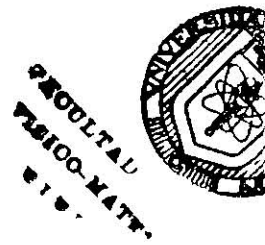

C O N C L U S I O N E S

EL DESARROLLO DE ESTE PROYECTO NOS AYUDO A TENER UN PANORAMA REAL DEL MEDIO AMBIENTE EN QUE SE DESENVUELVE UN ANALISTA DE SISTEMAS; ASI COMO UNA SATISFACCION DEL HABER APLICADO LOS CONOCIMIENTOS ADQUIRIDOS. CABE MENCIONAR QUE EL HABER TERMINADO ESTE PROYECTO NOS HEREDO UNA INMENSA CANTIDAD DE CONOCIMIENTOS PRACTICOS DESDE COMO REALIZAR UNA BUENA ENTREVISTA HASTA COMO MANEJAR LA INFORMACION OBTENIDA COMPLEMENTANDO EN ESTA FORMA UNA PARTE DE NUESTROS CONOCIMIENTOS TEORICOS Y MOSTRANDONOS UN AMPLIO HORIZONTE DE DESARROLLO PROFESIONAL.

Cuestio to .

1.- ¿ Sistema de de Vales/
de Vales de Descuentos o

o Sit de Co an

2 Con que Sistemas iene erre a te istema.
(Cont dat)

